



Impressoras a laser MFP Dell 3333dn e 3335dn

Guia do usuário



Março de 2012

www.dell.com | support.dell.com

Marcas registradas

As informações contidas neste documento estão sujeitas a alterações sem aviso prévio.

A reprodução deste material, de qualquer forma, sem a permissão escrita da Dell Inc., é estritamente proibida. Marcas registradas usadas neste texto: *Dell* e o logotipo *DELL* são marcas registradas da Dell Inc.; *Microsoft* e *Windows* são marcas registradas de indústria e comércio da Microsoft Corporation. Outras marcas registradas e outros nomes comerciais podem ser usados neste documento como referência às entidades detentoras dessas marcas e desses nomes ou a seus produtos. A Dell Inc. isenta-se de qualquer interesse proprietário sobre marcas registradas e nomes comerciais que não sejam os seus próprios.

Conteúdo

- Informações sobre segurança.....14**
- Para aprender sobre a impressora.....16**
 - Obrigado por escolher esta impressora!.....16
 - Localizando informações sobre a impressora.....16
 - Configurações da impressora.....17
 - Seleção de um local para a impressora.....19
 - Funções básicas do scanner.....20
 - Para entender o ADF e o vidro do scanner.....21
 - Para entender o painel de controle da impressora.....22
 - Para entender a tela início.....23
 - Uso dos botões da tela de toque.....24
- Configuração adicional da impressora.....28**
 - Instalação de opções internas.....28
 - Opções internas disponíveis 28
 - Para acessar a placa do sistema e instalar opções internas 29
 - Instalação de uma placa de memória 31
 - Instalação de uma placa de memória flash ou de firmware.....33
 - Instalação de uma porta de solução interna 35
 - Instalação de um disco rígido na impressora.....42
 - Instalação da placa de fax.....46
 - Instalação de opções de hardware.....49
 - Instalação de uma gaveta para 550 folhas 49
 - Conexão de cabos.....50
 - Verificação da configuração da impressora.....51
 - Impressão uma página de configurações de menu 51
 - Impressão de uma página de configuração de rede..... 52
 - Configuração do software da impressora.....52
 - Instalação do software da impressora..... 52
 - Atualize as opções disponíveis no driver da impressora 53
 - Configuração da impressão sem fio.....54
 - Siga as etapas para configurar a sua impressora..... 54
 - Informações necessárias para configurar a impressora em uma rede wireless..... 54
 - Instalação da impressora em uma rede sem fio (Windows)..... 55
 - Instalação da impressora em uma rede sem fio (Macintosh)..... 58
 - Instalação da impressora em uma rede com fio.....61

Alteração das configurações de porta após a instalação de uma nova porta de soluções internas de rede.....64

Configuração da impressão serial.....66

Minimização do impacto ambiental da sua impressora.....68

Economia de papel e toner.....68

 Uso de papel reciclado e de outros papéis comerciais.....68

 Economia de suprimentos.....68

Economia de energia.....69

 Use o Modo econômico.....69

 Ajuste do Economizador de energia.....70

 Ajuste do brilho do visor.....71

 Configuração da bandeja de saída padrão.....71

Reduzir o ruído da impressora.....72

Carregamento de papel e mídia especial.....74

Configuração de Tamanho papel e Tipo de papel.....74

Definição de configurações de papel Universal.....74

Para evitar atolamentos.....75

Carregamento de bandejas.....75

Uso do alimentador de várias funções.....79

Ligação e desligamento de bandejas.....84

 Ligação de bandejas.....84

 Desligamento de bandejas.....84

 Atribuição de um nome de tipo de papel personalizado.....85

 Alteração de um nome de Tipo Personalizado <x>.....85

Diretrizes de papel e mídia especial.....87

Diretrizes de papel.....87

 Características do papel.....87

 Papel inaceitável.....88

 Seleção do papel.....88

 Seleção de formulários pré-impressos e papel timbrado.....88

 Armazenamento do papel.....89

Tamanhos, tipos e pesos de papel suportados.....89

 Tamanhos de papel suportados pela impressora.....89

 Tipos e pesos de papel suportados pela impressora.....91

 Capacidades de papel.....91

Visão geral do software.....93

Centro do monitor de status.....93

Perfil de driver.....93
 Utilitário de alerta da impressora Dell.....93

Impressão.....95

Imprimir um documento.....95
 Imprimir nos dois lados do papel (impressão frente e verso).....95
 Impressão em mídia especial.....96
 Dicas sobre o uso de papel timbrado96
 Dicas sobre o uso de transparências96
 Dicas sobre uso de envelopes.....96
 Dicas sobre como usar etiquetas.....97
 Dicas para usar cartões.....97
 Impressão de trabalhos confidenciais e outros trabalhos retidos.....98
 Retenção de trabalhos na impressora98
 Impressão de trabalhos confidenciais e outros trabalhos retidos a partir do Windows99
 Impressão de trabalhos confidenciais e outros trabalhos retidos a partir de um computador com o Macintosh.....99
 Impressão a partir de uma unidade flash.....101
 Impressão de páginas de informações.....102
 Impressão de uma lista de amostras de fontes102
 Impressão de uma lista de diretórios102
 Impressão das páginas de teste de qualidade de impressão.....102
 Cancelamento de um trabalho de impressão.....103
 Cancelamento de um trabalho de impressão no painel de controle da impressora103
 Cancelamento de um trabalho de impressão a partir do um computador103

Cópia.....105

Cópias.....105
 Para fazer uma cópia rápida105
 Cópia usando o ADF105
 Cópia com o vidro do scanner106
 Cópia de fotos.....106
 Cópia em mídia especial.....106
 Como fazer transparências106
 Cópia em papel timbrado107
 Personalização das configurações de cópia.....107
 Cópia de um tamanho para outro107
 Fazer cópias usando papel de uma bandeja selecionada108
 Cópia nos dois lados do papel (impressão frente e verso)108
 Redução ou ampliação de cópias.....108
 Ajuste da qualidade da cópia.....109
 Agrupamento de cópias.....109

Colocação de folhas separadoras entre cópias.....	110
Para copiar várias páginas em uma única folha.....	110
Criação de um trabalho personalizado (criação de trabalho).....	111
Pausar um trabalho de impressão para fazer cópias.....	112
Inserção de informações em cópias.....	112
Colocação da data e da hora na parte superior de cada página.....	112
Colocação de um overlay de mensagem em cada página	113
Cancelamento de um trabalho de cópia.....	113
Cancelamento de um trabalho de cópia enquanto o documento está no ADF.....	113
Cancelamento de um trabalho de cópia ao copiar páginas usando o vidro do scanner	113
Cancelamento de um trabalho de cópia enquanto as páginas estiverem sendo impressas	113
Telas e opções de cópia.....	114
Copiar de.....	114
Copiar para	114
Ajustar.....	114
Tonalidade	114
Conteúdo	114
Lados (frente e verso)	115
Agrupar	115
Opções	115
Para melhorar a qualidade de cópia.....	116

Envio de e-mails.....118

Preparação para o uso do e-mail.....	118
Ativação da função de e-mail	118
Configuração da função de e-mail	119
Configurações de e-mail	119
Criação de um atalho de e-mail.....	120
Criação de um atalho de e-mails usando o Servidor da Web Incorporado	120
Criação de um atalho de e-mail utilizando a tela de toque	120
Envio de um documento por e-mail.....	120
Enviar um e-mail utilizando a tela de toque	120
Envio de um e-mail usando um número de atalho.....	121
Envio de e-mail usando o catálogo de endereços	121
Personalização de configurações de e-mail.....	121
Adição do assunto e das informações da mensagem do e-mail	121
Alteração do tipo de arquivo de saída	122
Envio de documentos coloridos por e-mail.....	123
Cancelamento de um e-mail.....	123
Opções de e-mail.....	123
Tamanho Original	123
Lados (frente e verso)	123

Orientação	123
Encadernação	123
Assunto do e-mail	124
Nome do Arquivo de E-mail	124
Mensagem de e-mail	124
Resolução.....	124
Enviar como	124
Conteúdo	124
Opções Avançadas	125

Fax.....126

Preparação da impressora para enviar e receber fax.....	126
Configuração de fax inicial	126
Escolha de uma conexão de fax.....	127
Conexão com uma linha telefônica analógica	128
Conexão com um serviço DSL	128
Conexão com um sistema PBX ou ISDN	129
Conexão com um serviço de toques distintos	129
Conexão de uma impressora e um telefone ou secretária eletrônica à mesma linha de telefone	130
Conexão a um adaptador para seu país ou região	132
Conexão a um computador com modem	136
Ativar a função de fax	137
Usando o Servidor de Web Encorpado para configuração do fax	138
Definição de data e hora.....	138
Ativação e desativação do horário de verão.....	138
Envio de um fax.....	139
Enviar um fax usando o painel de controle	139
Envio de um fax com a utilização do computador	139
Criação de atalhos.....	140
Criação de um atalho de destino de fax usando o Servidor da Web Incorporado	140
Criação de um atalho de destino de fax usando a tela de toque.....	141
Mudança de um atalho de destino de fax usando o Servidor da Web Incorporado	141
Uso de atalhos e do catálogo de endereços.....	142
Uso de atalhos de fax.....	142
Uso do catálogo de endereços.....	142
Personalização das configurações de fax.....	143
Alteração da resolução do fax	143
Para tornar um fax mais claro ou mais escuro.....	143
Envio de um fax em uma hora programada	143
Impressão de um fax nos dois lados do papel (impressão frente e verso).....	144
Exibição de um registro de fax.....	144
Bloqueio de fax indesejados	144
Cancelamento de um envio de fax.....	145

Cancelamento de um fax enquanto os documentos originais ainda estão sendo digitalizados 145

Cancelamento de um fax após a digitalização dos documentos originais para a memória 145

Opções de fax.....145

 Tamanho original 145

 Conteúdo 146

 Lados (frente e verso) 146

 Resolução..... 146

 Tonalidade 146

 Opções Avançadas 146

Para melhorar a qualidade de fax.....147

Retenção e encaminhamento de fax.....147

 Retenção de fax 147

 Encaminhamento de fax 148

Digitalização para um endereço de FTP.....149

Digitalização para um endereço de FTP.....149

 Digitalização para um endereço de FTP usando o teclado numérico 149

 Digitalização para um endereço de FTP usando um número de atalho 150

 Digitalização para um endereço de FTP usando o catálogo de endereços 150

Criação de atalhos.....150

 Criação de um atalho de FTP usando o Servidor da Web Incorporado 150

 Criação de um atalho de FTP utilizando a tela de toque 151

Opções de FTP.....151

 Tamanho original 151

 Lados (frente e verso) 151

 Orientação 151

 Encadernação 151

 Resolução..... 152

 Enviar como 152

 Conteúdo 152

 Opções Avançadas 152

Para melhorar a qualidade de FTP.....153

Digitalização para um computador ou uma unidade flash154

Digitalização para um computador.....154

Digitalização para a unidade flash.....155

Opções do perfil de digitalização.....155

 Configuração rápida..... 155

 Tipo de Formato 156

 Compactação 156

 Conteúdo Padrão 156

 Cor 156

Tamanho original 156

Orientação 156

Lados (frente e verso) 157

Qualidade JPEG 157

Tonalidade 157

Resolução..... 157

Imagem avançada..... 157

Para melhorar a qualidade de digitalização.....157

Menus da impressora.....158

Lista de menus.....158

Menu Papel.....159

 menu Origem Padrão..... 159

 Menu tam./tipo de papel..... 159

 Menu Configurar MF..... 159

 Menu Trocar Tamanho 159

 menu Textura do papel..... 160

 menu Peso do papel 161

 Menu Carregamento de papel..... 163

 menu Tipos personalizados 164

 Menu Nomes personalizados 164

 Menu Tamanhos de digitalização personalizados 164

 menu Configuração Universal..... 165

Menu Relatórios.....165

Menu Rede/Portas.....167

 Menu NIC ativa 167

 Menus Rede padrão ou Rede <x> 167

 Menu Relatórios (no menu Rede/Portas)..... 168

 menu Placa de Rede 169

 Menu TCP/IP 169

 menu IPv6 170

 menu Wireless 171

 menu AppleTalk 172

 Menu NetWare 172

 Menu USB padrão..... 173

 Menu Paralela..... 174

 Menu Serial <x> 176

 menu Configuração de SMTP..... 178

Menu Segurança.....179

 Menu Diversos 179

 menu de Impressão Confidencial 179

 Menu Log de auditoria de segurança 180

 Menu Definir Data/Hora 180

Menu Configurações.....	181
menu Configurações gerais	181
menu Configurações de cópia	187
Menu Configurações de fax	192
menu Configurações de e-mail.....	202
Menu Configurações de FTP	206
menu Unidade Flash	210
Configurações de impressão.....	214
menu Ajuda.....	225
Manutenção da impressora.....	226
Limpeza da parte externa da impressora.....	226
Limpando o vidro do scanner.....	226
Limpeza do rolo do separador do ADF.....	227
Ajuste do registro do scanner.....	228
Armazenamento de suprimentos.....	229
Verificação do status dos suprimentos.....	229
Para verificar o status dos suprimentos a partir do painel de controle.....	229
Para verificar o status dos suprimentos a partir de um computador de rede.....	229
Pedido de suprimentos.....	230
Impressora conectada a uma rede	230
Impressora conectada localmente a um computador.....	230
Troca de suprimentos.....	230
Troca do cartucho de toner	230
Troca do kit fotocondutor.....	232
Reciclagem de produtos Dell.....	235
Para mover a impressora para outro local.....	235
Transporte da impressora.....	236
Suporte administrativo.....	237
Uso do Servidor da Web Encorporado.....	237
Verificar status do dispositivo.....	237
Para configurar alertas de e-mail.....	237
Exibição de relatórios.....	238
Restauração das configurações padrão de fábrica.....	238
Limpeza de atolamentos.....	239
Para entender as mensagens e os locais de atolamento.....	239
200 e 201 atolamentos de papel.....	240
202 atolamento de papel.....	242

231 atolamento de papel.....243

233 atolamento de papel.....245

234 atolamento de papel.....245

235 atolamento de papel.....246

240-249 atolamentos de papel.....246

250 atolamento de papel.....247

251 atolamento de papel.....248

290-294 atolamentos de papel.....249

Solução de problemas.....253

Solução de problemas básicos da impressora.....253

O visor do painel de controle está em branco ou só exibe losangos.....253

Mensagens da impressora.....253

 Altere <origem de entrada> para <nome de tipo personalizado>..... 253

 Altere <origem de entrada> para <nome de tipo personalizado>..... 254

 Altere <origem de entrada> para <tamanho> 254

 Modificar <fonte de entrada> para <tipo> <tamanho> 254

 Verificar conexão da bandeja <x>..... 254

 Fechar porta ou inserir cartucho 255

 Fechar porta frontal..... 255

 Disco corrompido..... 255

 Servidor SMTP não configurado. Contate o administrador do sistema..... 255

 Nenhuma linha telefônica analógica conectada ao modem, fax está desativado..... 255

 Memória cheia, não é possível imprimir fax..... 255

 Memória do fax cheia 256

 Partição de fax inoperante. Contate o administrador do sistema..... 256

 'Formato de Destino' do servidor de fax não configurado. Contate o administrador do sistema..... 256

 Alguns trabalhos retidos não foram restaurados 256

 37 Memória insuficiente, alguns trabalhos retidos não serão restaurados 256

 57 Configuração alterada, alguns trabalhos retidos não foram restaurados 256

 Carregue <origem de entrada> com <nome de tipo personalizado> 257

 Carregar <fonte de entrada> com <seqüência Personalizada> 257

 Carregar <fonte de entrada> com <tamanho> 257

 Carregar <fonte de entrada> com <tipo> <tamanho>..... 257

 Carregue o alimentador manual com <nome de tipo personalizado> 258

 Carregue o alimentador manual com <seqüência personalizada>..... 258

 Carregue o alimentador manual com <tamanho>..... 258

 Carregar alimentador manual com <tipo> <tamanho> 258

 Remover papel da bandeja de saída padrão 258

 Restaurar Trabalhos Retidos?..... 259

 Dispositivo USB não suportado, remova 259

 Hub USB não suportado, remova 259

Disco não suportado	259
30.yy Refil inválido,substituir cartucho.....	259
31.yy Trocar cartucho de toner ausente ou danificado.....	259
32.yy Número de peça do cartucho não suportado pelo dispositivo	259
34 Papel curto.....	259
35 Memória insuficiente para suportar recurso Economia de Recursos	260
37 Memória insuficiente para agrupar trabalho.....	260
37 Memória insuficiente, alguns Trabalhos Retidos foram excluídos	260
38 Memória cheia	260
39 Página complexa, alguns dados podem não ter sido impressos.....	260
Falha no fax.....	260
50 Erro de fonte PPDS.....	261
51 Flash danificada detectada	261
52 Sem espaço livre suficiente na memória flash para os recursos	261
54 Erro de software de rede padrão.....	261
54 Erro de software rede <x>	261
55 Opção não suportada no slot <x>	262
56 Porta paralela <x> desativada.....	262
56 Porta serial <x> desativada	262
56 Porta USB padrão desativada	262
56 Porta USB <x> desativada	262
58 Excesso de opções flash instaladas.....	263
58 Excesso de bandejas conectadas	263
59 Bandeja incompatível <x>.....	263
61 Remover disco danificado.....	263
62 Disco cheio.....	263
63 Disco não formatado	263
80 Rotina de manutenção necessária.....	264
84 Aviso de vida útil da unidade FC	264
84 Trocar kit FC.....	264
88 Cartucho baixo.....	264
1565 Erro de emulação, carregar opção de emulação	264
Tampa do ADF do scanner aberta.....	264
O documento para digitalização é muito longo.....	264
Recoloque todos os originais se for reiniciar o trabalho.	264
Paper Change: Load Tray<x> <tipo de papel> (Troca de papel: Carregar bandeja <x> <tipo de papel>)	265
290-295.yy Atolamento no scanner	265
293 Recoloque todos os originais se for reiniciar o trabalho.....	265
293.02 Tampa da Base de Cópia Aberta	265
294 Atolamento do ADF	266
840.01 Scanner Desativado	266
840.02 Scanner Automático Desativado.....	266
Solução de problemas de impressão.....	266
Os PDFs com vários idiomas não são impressos.....	266
Os trabalhos não são impressos	267

Os trabalhos confidenciais e outros trabalhos retidos não são impressos.....	268
O trabalho demora mais que o esperado para imprimir	268
Trabalhos de impressão na bandeja errada ou em papel errado	269
Caracteres incorretos impressos	269
A ligação de bandejas não funciona	269
Os trabalhos grandes não são agrupados.....	269
Ocorrem quebras de página inesperadas	270
Solução de problemas de cópia.....	270
A copiadora não responde.....	270
A unidade do scanner não fecha	270
A qualidade da cópia não é boa.....	271
As cópias de documentos ou fotos são feitas parcialmente.....	272
Solução de problemas do scanner.....	273
Verificação de um scanner que não responde	273
Scan was not successful (A digitalização não foi bem-sucedida).....	273
A digitalização é muito demorada ou congela o computador	273
Má qualidade da imagem digitalizada	273
As digitalizações de documentos ou fotos são feitas parcialmente	274
Não é possível digitalizar a partir de um computador.....	274
Solução de problemas de fax.....	275
O ID do chamador não é exibido	275
Não é possível enviar ou receber um fax.....	275
É possível enviar, mas não receber fax.....	277
É possível receber, mas não enviar fax	277
A qualidade do fax recebido é baixa	278
Solução de problemas de opções.....	278
A opção não funciona corretamente ou deixa de funcionar após a instalação.....	278
Gavetas	279
Placa de memória	279
Placa de memória flash.....	279
Disco rígido com adaptador.....	279
Porta de Soluções Internas	280
Solução de problemas de alimentação de papel.....	280
O papel atola com frequência.....	280
Bandejas de papel.....	281
A mensagem de atolamento de papel permanece após a limpeza do atolamento	281
A página atolada não é impressa novamente após a limpeza do atolamento	281
Solução de problemas de qualidade de impressão.....	282
Isolamento de problemas de qualidade de impressão.....	282
Páginas em branco.....	282
Os caracteres têm bordas recortadas ou não uniformes	283
Imagens cortadas.....	283
Imagens duplas	284

Plano de fundo cinza.....	284
Margens incorretas.....	284
Papel curvado	285
Irregularidades na impressão	285
Impressão enviesada	286
Linhas pretas ou brancas sólidas aparecem em transparências ou em papel.....	286
A impressão está muito clara.....	287
A impressão está muito escura.....	288
Páginas com cores sólidas.....	289
Linhas verticais borradas	289
Linhas horizontais borradas	290
Névoa do toner ou sombreamento de fundo aparece na página.....	291
O toner sai facilmente do papel.....	291
Respingos de toner	292
A qualidade da impressão em transparências não é boa	292
Densidade de impressão irregular	293
O Servidor da Web Encorporado não abre.....	293
Verifique as conexões da rede.....	293
Verifique as configurações da rede	293
Contato com o suporte técnico.....	293
Apêndice.....	294
Índice.....	296

Informações sobre segurança

 **ATENÇÃO — RISCO DE FERIMENTO:** Consulte a *Planilha de Segurança* em anexo antes de fazer qualquer conexão elétrica ou de cabo.

Conecte o cabo de alimentação a uma tomada devidamente aterrada que esteja próxima do produto e seja de fácil acesso.

Não coloque ou use este produto próximo a locais com água ou úmidos.

 **ATENÇÃO—PERIGO DE CHOQUE:** Não use o recurso de fax durante uma tempestade com raios. Não instale este produto nem faça nenhuma conexão elétrica ou de cabeamento, como do cabo de alimentação ou de telefone, durante uma tempestade com raios.

Para fazer manutenção ou reparos não descritos na documentação do usuário, contrate um profissional técnico experiente.

 **ATENÇÃO — RISCO DE FERIMENTO:** Este produto utiliza um laser. O uso de controles ou ajustes, ou a execução de procedimentos diferentes daqueles aqui especificados, pode resultar em exposição perigosa à radiação.

Este produto utiliza um processo de impressão que aquece a mídia de impressão, e o aquecimento pode fazer com que a mídia libere emissões. Você deve ler e compreender a seção de instruções de operação que aborda as diretrizes para a seleção da mídia de impressão a fim de evitar a possibilidade de emissões perigosas.

Tenha cuidado ao substituir uma bateria de lítio.

 **ATENÇÃO — RISCO DE FERIMENTO:** Existe o risco de explosão se uma bateria de lítio for substituída incorretamente. Substitua-a apenas por uma bateria de lítio do mesmo tipo ou de um tipo equivalente. Não recarregue, desmonte ou incinere uma bateria de lítio. Descarte as baterias usadas de acordo com as instruções do fabricante e as regulamentações locais.

 **ATENÇÃO — SUPERFÍCIE QUENTE:** A parte interna da impressora pode estar quente. Para reduzir o risco de ferimentos em um componente quente, espere a superfície esfriar antes de tocá-la.

 **ATENÇÃO — RISCO DE FERIMENTO:** O peso da impressora é de 18 kg (40 lb) são necessárias duas ou mais pessoas para movê-la com segurança.

 **ATENÇÃO — RISCO DE FERIMENTO:** Antes de mover a impressora, siga estas orientações para evitar danos a você ou à impressora:

- Desligue a impressora pelo interruptor e desconecte o cabo de alimentação da tomada.
- Desconecte todos os fios e cabos da impressora antes de movimentá-la.
- Erga a impressora da gaveta opcional e deixe-a de lado em vez de tentar levantar a gaveta e a impressora ao mesmo tempo.

Nota: Use os suportes para mãos localizados nas laterais para levantar a impressora e separá-la da gaveta opcional.

Utilize somente o cabo de alimentação fornecido com o produto ou um cabo de alimentação substituto de um fabricante autorizado.

Use apenas um cabo (RJ-11) de telecomunicações de 26 AWG ou maior ao conectar este produto a uma rede telefônica pública comutada.

 **ATENÇÃO—PERIGO DE CHOQUE:** Se você estiver acessando a placa do sistema ou instalando o hardware opcional ou dispositivos de memória após a configuração da impressora, desligue a impressora e desconecte o cabo de alimentação da tomada antes de prosseguir. Se houver outros dispositivos conectados à impressora, desligue-os e desconecte os cabos que vão para a impressora.

 **ATENÇÃO—PERIGO DE CHOQUE:** Verifique se todas as conexões externas (como as da Ethernet e de sistema telefônico) estão corretamente instaladas em suas devidas portas.

Este produto foi projetado, testado e aprovado como um produto que atende aos mais rígidos padrões globais de segurança com o uso de componentes específicos do fabricante. Os recursos de segurança de algumas peças nem sempre são óbvios. O fabricante não se responsabiliza pelo uso de outras peças de substituição.

 **ATENÇÃO — RISCO DE FERIMENTO:** Não recorte, torça, enrole, amasse ou coloque objetos pesados no cabo de alimentação. Não submeta o cabo de alimentação à abrasão ou estresse. Não coloque o cabo de alimentação entre objetos como móveis e paredes. Se qualquer um desses itens forem observados, poderá haver risco de incêndio ou choque elétrico. Inspeccione o cabo de alimentação regularmente para verificar sinais desses problemas. Remova o cabo de alimentação da tomada elétrica antes de verificá-lo.

 **ATENÇÃO—PERIGO DE CHOQUE:** Para evitar o risco de choques elétricos, ao limpar a parte externa da impressora, desconecte o cabo de alimentação da tomada e todos os cabos da impressora antes de prosseguir.

Para aprender sobre a impressora

Obrigado por escolher esta impressora!

Trabalhamos muito para garantir que ela vai atender às suas necessidades.

Para começar a usar sua nova impressora imediatamente, use os materiais de instalação que vieram com a impressora, e depois consulte o *Guia do Usuário* para aprender a realizar as tarefas básicas. Para obter o máximo de sua impressora, leia cuidadosamente o *Guia do Usuário* e certifique-se de verificar as atualizações mais recentes no nosso site.

Temos o compromisso de fornecer desempenho e valor com nossas impressoras, e queremos garantir que você ficará satisfeito. Se encontrar qualquer problema no caminho, um dos nossos representantes experientes de suporte ficará feliz em poder ajudá-lo e fazer com que tudo volte ao normal. E, se encontrar algo que poderíamos fazer melhor, não deixe de nos avisar. Afinal de contas, você é a razão pela qual fazemos o que fazemos, e suas sugestões nos ajudam a fazer melhor.

Localizando informações sobre a impressora

O que você está procurando?	Encontre aqui
Instruções para configuração inicial: <ul style="list-style-type: none"> • Conectando a impressora • Instalando o software da impressora 	Documentação de configuração — A documentação de configuração fornecida com a impressora.
Instruções e configuração adicionais para utilização da impressora: <ul style="list-style-type: none"> • Selecionando e armazenando papéis e mídias especiais • Carregamento de papel • Executando tarefas de impressão, cópia, digitalização e envio de fax, dependendo do modelo da sua impressora • Definição das configurações da impressora • Exibindo e imprimindo documentos e fotos • Configurando e utilizando o software da impressora • Configurando e utilizando o software da impressora em uma rede, dependendo do modelo da sua impressora • Cuidados e manutenção da impressora • Solucionando problemas 	<i>Guia do usuário</i> — O <i>Guia do usuário</i> está disponível no CD de <i>Software e documentação</i> . <i>Referência rápida</i> — a <i>Referência rápida</i> está disponível no CD de <i>Software e documentação</i> em “Exibir documentação adicional”. Para obter atualizações, acesse nosso site em support.dell.com .
Ajuda para utilização do software da impressora	Ajuda do Windows ou do Mac — Abra o aplicativo ou programa de software da impressora e clique em Ajuda . Clique em  para visualizar as informações contextuais. Notas: <ul style="list-style-type: none"> • A Ajuda é instalada automaticamente com o software da impressora. • O software da impressora está na pasta Programa da impressora ou na área de trabalho, dependendo do sistema operacional.

O que você está procurando?	Encontre aqui
<p>O suporte técnico, as atualizações e as informações suplementares mais atuais:</p> <ul style="list-style-type: none"> • Documentação • Downloads de drivers • Atualizações de produto • Informações sobre reparos e chamada de manutenção • Status do pedido • Suporte via bate-papo em tempo real • Suporte via e-mail • Suporte telefônico 	<p>Site de suporte da Dell — support.dell.com</p> <p>Nota: Selecione sua região e, em seguida, o produto que adquiriu para visualizar o site de suporte adequado.</p> <p>Os números de suporte telefônico e os horários de funcionamento na sua região ou país podem ser encontrados no site de Suporte.</p> <p>Mantenha as informações a seguir à mão quando entrar em contato com o suporte para agilizar o atendimento:</p> <ul style="list-style-type: none"> • Etiqueta de serviço • Código de serviço expresso <p>Nota: A Etiqueta de serviço e o Código de serviço expresso estão impressos em etiquetas coladas na impressora.</p>
<ul style="list-style-type: none"> • Software e drivers — Drivers certificados para minha impressora e instaladores para o software da impressora Dell • Arquivos Leia-me — Alterações técnicas de última hora ou material de referência técnica avançada para usuários experientes ou técnicos 	<p>CD de <i>Software e documentação</i></p>
<ul style="list-style-type: none"> • Suprimentos e acessórios para minha impressora • Cartuchos de substituição 	<p>Site de suprimentos para impressoras da Dell — dell.com/supplies</p> <p>Você pode adquirir suprimentos para a impressora on-line, por telefone ou em lojas do varejo.</p>
<ul style="list-style-type: none"> • Informações de segurança para preparar a impressora para operação • Informações regulamentares • Informações sobre garantia 	<p><i>Guia de informações sobre o produto</i></p>  <p>Nota: O <i>Guia de informações sobre o produto</i> pode não estar disponível em seu país ou região.</p>

Configurações da impressora

Nota: As configurações da impressora podem variar dependendo do modelo da impressora.

Modelo básico

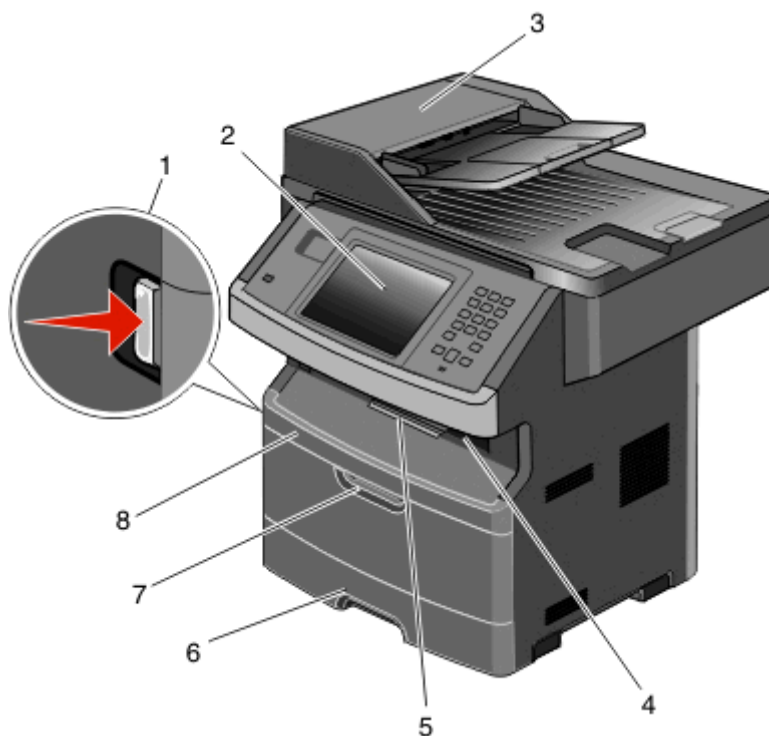

1	Botão de liberação da porta frontal
2	Painel de controle da impressora
3	Alimentador automático de documentos (ADF)
4	Bandeja de saída padrão com luz em cima
5	Papel pára
6	Bandeja padrão para 250 folhas
7	Porta do alimentador de várias funções
8	Porta frontal

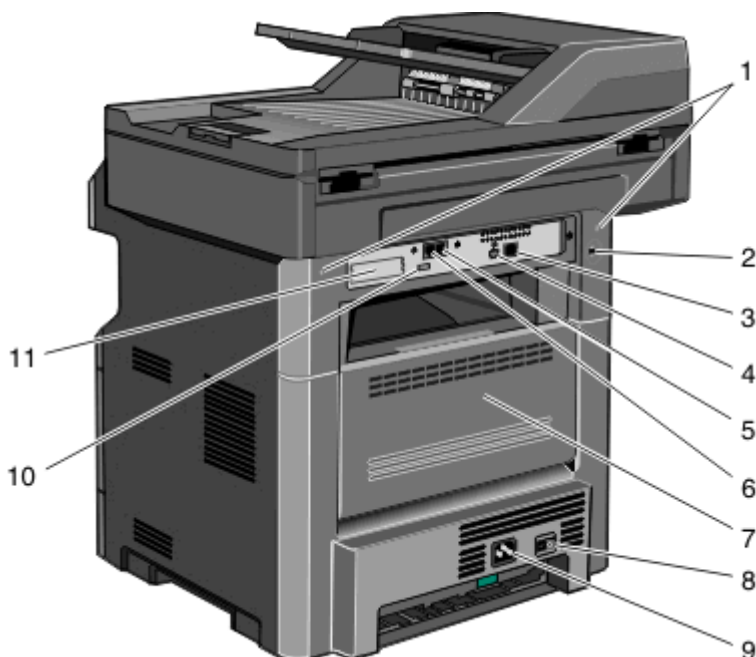

1	Bloqueio da placa do sistema
2	Bloquear dispositivo
3	Porta Ethernet
4	porta USB Nota: Use esta porta USB para conectar a impressora ao computador.
5	Conexão pela porta Fax wall Nota: As portas de Fax estão presentes somente quando a placa de fax estiver instalada.
6	Conexão pela porta Fax telefone Nota: As portas de Fax estão presentes somente quando a placa de fax estiver instalada.
7	Porta traseira
8	Interruptor
9	Soquete do cabo de alimentação da impressora
10	Porta USB periférico
11	Placa de proteção removível Nota: A placa de proteção é removida quando as opções internas forem instaladas.

Seleção de um local para a impressora

Quando for selecionar um local para a impressora, deixe espaço suficiente para abrir bandejas, tampas e portas. Se você pretende instalar qualquer opção, deixe espaço suficiente para ela também. É importante:

- Certifique-se de que a circulação de ar na sala esteja de acordo com a última versão dos padrões ASHRAE 62.
- Usar uma superfície plana, firme e estável.

- Mantenha a impressora:
 - Longe da corrente de ar direta de aparelhos de ar condicionado, aquecedores ou ventiladores.
 - Livre de luz solar direta, extremos de umidade ou variações de temperatura.
 - Limpa, seca e livre de poeira.
- Deixe o seguinte espaço recomendado em volta da impressora para ventilação adequada:

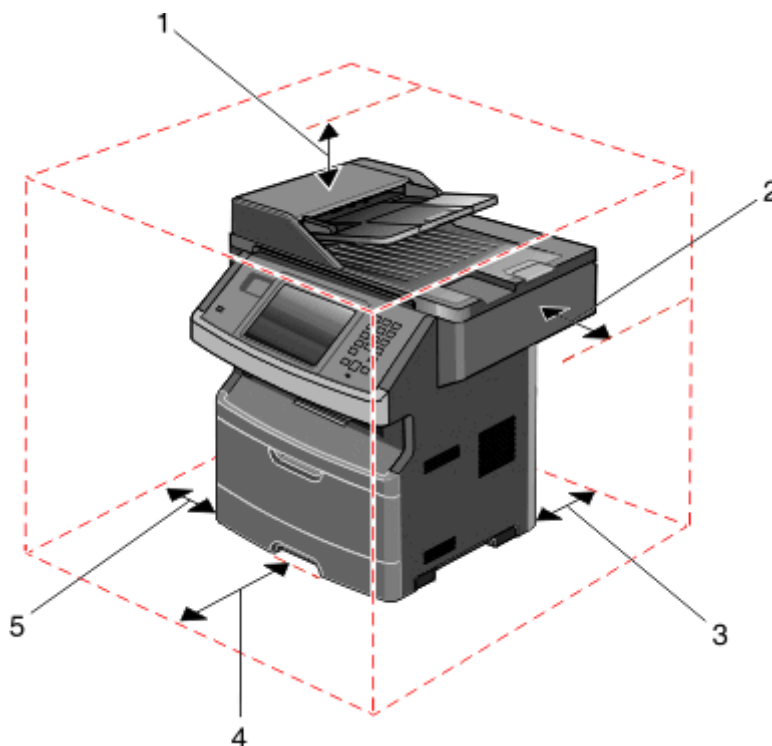

1	Superior	254 mm (10 pol.)
2	Lado Direito	203 mm (8 pol.)
3	Trás	305 mm (12 pol.)
4	Frontal	203 mm (8 pol.)
5	Lado Esquerdo	76 mm (3 pol.)

Funções básicas do scanner

O scanner oferece recursos de cópia, fax e digitalização para rede para grupos de trabalho grandes. Você pode:

- Fazer cópias rápidas ou alterar as configurações no painel de controle para executar trabalhos de cópia específicos.
- Enviar um fax usando o painel de controle da impressora.
- Enviar um fax para vários destinos de fax ao mesmo tempo.
- Digitalizar documentos e enviá-los para seu computador, um endereço de e-mail, uma unidade flash ou um destino de FTP.
- Digitalizar documentos e enviá-los para outra impressora (PDF via FTP).

Nota: A função de fax está disponível apenas em alguns modelos de impressora.

Para entender o ADF e o vidro do scanner

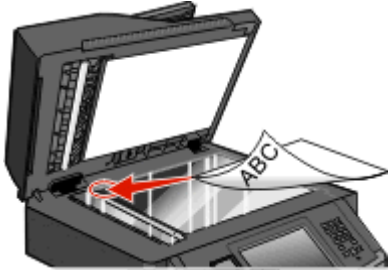
Alimentador automático de documentos (ADF)	Vidro do scanner
 <p>Use o ADF para documentos com várias páginas.</p>	 <p>Use o vidro do scanner para páginas únicas, itens pequenos (como cartões-postais ou fotos), transparências, papel fotográfico ou mídia fina (como recortes de revistas).</p>

Você pode usar o ADF ou o vidro do scanner para digitalizar documentos.

Uso do ADF

O ADF pode digitalizar várias páginas, inclusive páginas frente e verso. O ADF digitaliza automaticamente os dois lados da página. Ao usar o ADF:

- Carregue o documento no ADF com a face voltada para cima e a borda curta entrando primeiro.
- Carregue até 50 folhas de papel comum na bandeja de entrada do ADF.
- Digitalize tamanhos de 125 x 127 mm (4.92 x 5.0 in.) a 215.9 x 355.6 mm (8.5 x 14 pol.).
- Digitalize documentos com tamanhos de página mistos (Carta e Ofício).
- Digitalize mídia com peso de 52 a 120 g/m² (14 a 32 lb).
- Não carregue cartões-postais, fotos, itens pequenos, transparências, papel fotográfico ou mídia fina (como recortes de revistas) no ADF. Coloque esses itens no vidro do scanner.









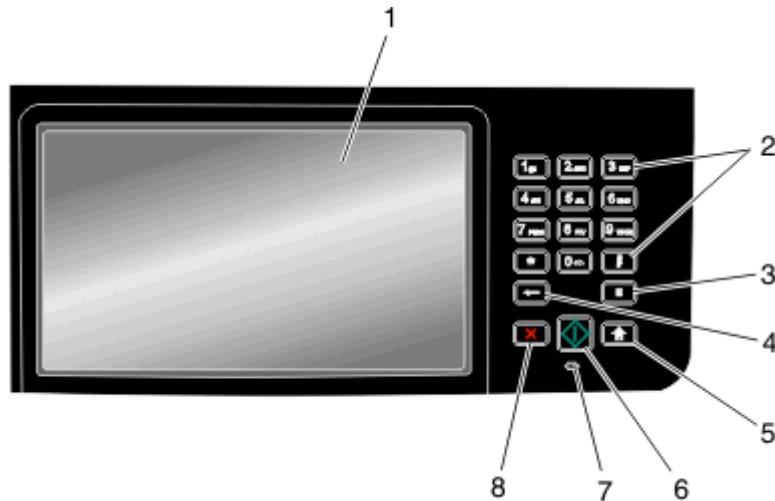



Uso do vidro do scanner





O vidro do scanner pode ser usado para digitalizar ou copiar páginas simples ou páginas de livros. Ao usar o vidro do scanner:

- Coloque um documento com a face voltada para baixo no canto superior esquerdo do vidro do scanner.
- Digitalize ou copie documentos de até 215.9 x 355.6 mm (8.5 x 14 pol.).
- Digitalize documentos com tamanhos de página mistos (Carta e Ofício).
- Copie livros de até 25,3mm (1 pol.) de espessura.

Para entender o painel de controle da impressora



Item	Descrição
1	<p>Visor</p> <p>Exibe opções de digitalização, cópia, fax e impressão, bem como mensagens de status e erro.</p>
2	<p>Teclado</p> <p>Insira números ou símbolos no teclado.</p> 
3	<p>Pausa de Discagem</p>  <ul style="list-style-type: none"> • Pressione  para gerar uma pausa na discagem de dois ou três segundos em um número de fax. No campo Fax Para, uma Pausa na Discagem é representada por uma vírgula (,). • Na tela início, pressione  para rediscar um número de fax. • O botão funciona somente dentro do menu Fax ou com funções de fax. Fora do menu Fax, da função de fax ou da tela início, pressionar  gera um bipe de erro.
4	<p>Verso</p>  <p>No menu Cópia, pressione  para excluir o último dígito à direita do valor de Contagem de Cópias. O valor padrão 1 é exibido se todo o número for excluído pressionando-se  várias vezes.</p> <p>Na Lista de Destinos de Fax, pressione  para excluir o último dígito à direita de um número inserido manualmente. Você também pode pressionar  para excluir totalmente uma entrada de atalho. Depois de excluir uma linha inteira, pressionar  mais uma vez move o cursor uma linha para cima.</p> <p>Na Lista de Destinos de E-mail, pressione  para excluir o caractere à esquerda do cursor. Se o caractere estiver em um atalho, o atalho será excluído.</p>
5	<p>Início</p> <p>Pressione  para retornar à tela inicial</p>

Item		Descrição
6	Iniciar 	<ul style="list-style-type: none"> • Pressione  para iniciar o trabalho atual indicado no visor. • Na tela Início, pressione  para iniciar um trabalho de cópia com as configurações padrão. • Se for pressionado durante a digitalização de um trabalho, o botão não produzirá nenhum efeito.
7	Luz indicadora	Indica o status da impressora: <ul style="list-style-type: none"> • Apagada—Está desligada. • Verde piscando—A impressora está aquecendo, processando dados ou imprimindo. • Verde Sólido—A impressora está ligada, porém ociosa. • Vermelho piscando—É necessária a intervenção do operador.
8	Parar 	Interrompe toda a atividade da impressora É oferecida uma lista de opções quando Parada é exibido no visor.

Para entender a tela início

Depois que a impressora é ligada e após um curto período de aquecimento, o visor exibe a tela básica, conhecida como tela de início. Use os botões da tela início para iniciar uma ação como copiar, enviar fax ou digitalizar; para abrir a tela de menus ou para responder mensagens.

Nota: Os botões aparecem na tela inicial podem variar, dependendo das configurações de personalização da tela inicial.

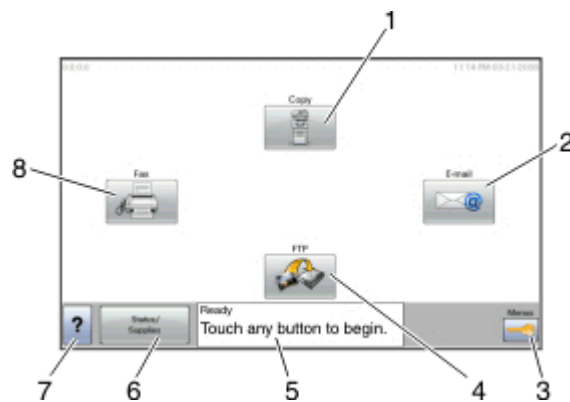

Item do visor		Descrição
1	Cópia	Abre os menus Cópia Nota: A partir da tela início, você também poderá acessar os menus de Cópia pressionando um número do teclado numérico.
2	E-mail	Abre os menus E-mail.
3	Menus	Abre os menus. Esses menus só ficam disponíveis quando a impressora está no estado Pronto .
4	FTP	Abre os menus de Protocolo de Transferência de Arquivo (FTP).

Item do visor		Descrição
5	Barra de mensagens de status	<ul style="list-style-type: none"> • Exibe o status atual da impressora, como Pronta ou Ocupada. • Mostra condições da impressora, como Toner Baixo. • Mostra mensagens de intervenção que fornecem instruções sobre o que você deve fazer para que a impressora continue o processamento, como Fechar porta.
6	Status/Suprimentos	Aparece no visor sempre que o status da impressora inclui uma mensagem que exige intervenção. Toque para acessar a tela de mensagens e obter mais informações sobre a mensagem, inclusive como limpá-la.
7	Dicas	Todos os menus têm um botão Dicas. As Dicas são um recurso de Ajuda sensível a contexto das telas de toque do visor.
8	Fax	Abre os menus de Fax

Outros botões podem ser exibidos na tela inicial, tais como:





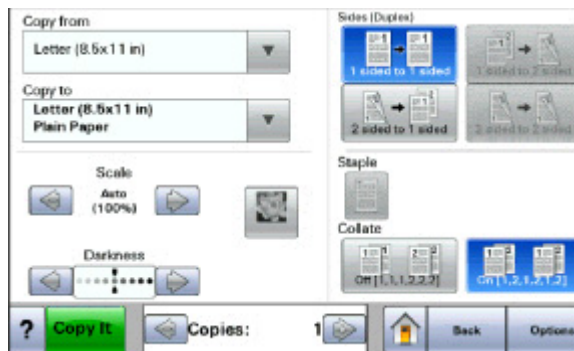

Item do visor	Descrição
Liberar Fax Retidos	Se esse botão for exibido, existem fax retidos com um horário de retenção programado previamente definido. Para acessar a lista de fax retidos, toque neste botão.
Pesquisar Trabalhos Retidos	<p>Pesquisa qualquer um dos seguintes itens e retorna resultados da pesquisa:</p> <ul style="list-style-type: none"> • Nomes de usuário para trabalhos de impressão retidos ou confidenciais • Nomes de trabalho para trabalhos retidos, com exceção de trabalhos confidenciais • Nomes de perfis • Nomes de trabalho ou recipientes de marcadores • Nomes de trabalho ou recipientes USB apenas para extensões suportadas
Trabalhos Retidos	Abre uma tela contendo todos os trabalhos retidos
Bloquear Dispositivo	<p>Esse botão é exibido na tela quando a impressora está desbloqueada e o Número de Identificação Pessoal (PIN) de bloqueio do dispositivo não está definido.</p> <p>Toque nesse botão abre uma tela de entrada de PIN. Inserir o PIN correto bloqueia o painel de controle da impressora (tela de toque e botões de hardware).</p>
Dispositivo de Desbloqueio	<p>Esse botão é exibido na tela quando a impressora está bloqueada. Os botões e atalhos do painel de controle não podem ser usados quando ele é exibido.</p> <p>Toque nesse botão abre uma tela de entrada de PIN. Inserir o PIN correto desbloqueia o painel de controle da impressora (tela de toque e botões de hardware).</p>

Uso dos botões da tela de toque









Nota: Dependendo das suas opções e da configuração administrativa, a tela e os botões poderão ser diferentes dos mostrados aqui.

Amostra de tela de toque



Botão	Função
<p>Início</p> 	Retorna para a tela início
<p>Seta para baixo</p> 	Abre uma tela de opções
<p>Diminuição de rolagem para a esquerda</p> 	Rola até outro valor, em ordem decrescente
<p>Aumento de rolagem para a direita</p> 	Rola até outro valor, em ordem crescente
<p>Seta para a esquerda</p> 	Rola para a esquerda
<p>Seta para a direita</p> 	Rola para a direita
<p>Verso</p> 	Navega de volta para a tela anterior

Outros botões da tela de toque

Botão	Função
Enviar 	Salva um valor como a nova configuração padrão do usuário
Seta para baixo 	Desce até a próxima tela
Seta para cima 	Sobre até a próxima tela
Botão de opção não selecionado 	Este é um botão de rádio não selecionado. O botão de opção fica cinza para indicar que não está selecionado.
Botão de opção selecionado 	Este é um botão de rádio selecionado. O botão de opção fica azul para indicar que está selecionado.
Cancelar Trabalhos 	<p>Abre a tela Cancelar trabalhos. A tela Cancelar trabalhos mostra três cabeçalhos: Imprimir, Fax e Rede.</p> <p>Os seguintes itens estão disponíveis sob os cabeçalhos Imprimir, Fax e Rede:</p> <ul style="list-style-type: none"> • Trabalho de impressão • Trabalho de cópia • Fax • FTP • Envio de e-mail <p>Cada cabeçalho possui uma lista de trabalhos exibidos em uma coluna que exibe apenas três trabalhos por tela. Cada trabalho é exibido como um botão no qual você pode tocar para acessar informações sobre o trabalho. Se houver mais de três trabalhos na coluna, uma seta aparecerá possibilitando que você navegue pelos trabalhos.</p>
Continuar 	Toque neste botão para aceitar a seleção ou para limpar a mensagem e continue com o trabalho.
Cancelar 	<ul style="list-style-type: none"> • Cancela uma ação ou seleção • Cancela uma tela e retorna à tela anterior

Botão	Função
<p>Selecionar</p> 	<p>Abre o próximo menu relacionado ou item de menu</p>

Recursos

Recurso	Descrição
<p>Linha de caminho de menus: <u>Menus</u> > <u>Configurações</u> > <u>Configurações de cópia</u> > Número de cópias</p>	<p>Existe uma Linha de caminho de menus na parte superior de cada tela de menu. Esse recurso age como um "rastros", mostrando o caminho seguido até o menu atual. e fornece a localização exata dentro dos menus.</p> <p>Toque em qualquer uma das palavras sublinhadas para retornar ao menu ou item de menu relacionado.</p> <p>Número de Cópias não está sublinhado por ser a tela atual. Se você tocar na palavra sublinhada na tela Número de Cópias antes que o Número de Cópias tenha sido definido e salvo, a seleção não será salva e não se tornará a configuração padrão do usuário.</p>
<p>Alerta de mensagem de serviço</p> 	<p>Se ocorrer uma mensagem de serviço que afete uma função, como Copiar ou fax, um ponto de exclamação vermelho intermitente será exibido sobre o botão de função na tela Início.</p>

Configuração adicional da impressora

Instalação de opções internas

 **ATENÇÃO—PERIGO DE CHOQUE:** Se você estiver acessando a placa do sistema ou instalando hardware ou dispositivos de memória opcionais depois de ter configurado a impressora, desligue-a e desconecte o cabo de alimentação da tomada antes de continuar. Se houver outros dispositivos conectados à impressora, desligue-os também e desconecte os cabos que vão para a impressora.

Você pode personalizar a capacidade de memória e a conectividade da impressora adicionando placas opcionais. As instruções desta seção explicam como instalar as placas disponíveis; você também pode usá-las para localizar uma placa para remoção.

Opções internas disponíveis

- Placas de memória
- Placas de firmware
- Disco rígido da impressora
- Portas de soluções internas (ISP)

Essas opções podem não estar disponíveis. Para obter mais informações, entre em contato com o local em que você adquiriu a impressora.

Para acessar a placa do sistema e instalar opções internas

Nota: Essa tarefa requer uma chave de fenda de ponta chata.

⚠ ATENÇÃO—PERIGO DE CHOQUE: Se você estiver acessando a placa do sistema ou instalando hardware ou dispositivos de memória opcionais depois de ter configurado a impressora, desligue-a e desconecte o cabo de alimentação da tomada antes de continuar. Se houver outros dispositivos conectados à impressora, desligue-os também e desconecte os cabos que vão para a impressora.

- 1 Solte os parafusos da parte traseira da placa do sistema, por um quarto de volta.



- 2 Levante a parte frontal da unidade do scanner para abrir a placa do sistema.

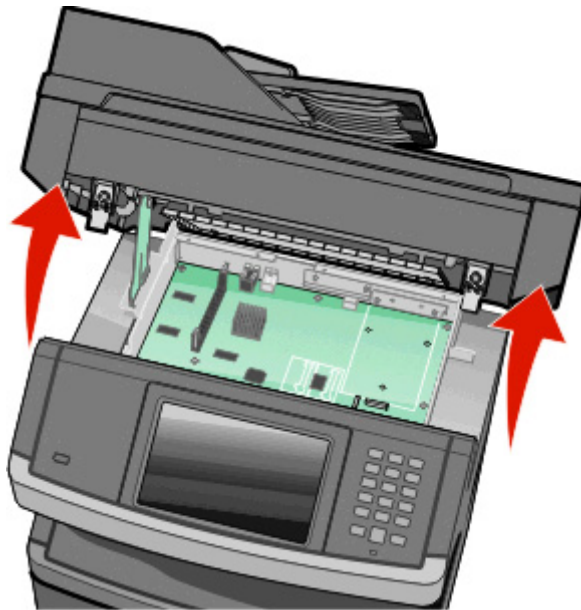

- 3 Use a ilustração a seguir para localizar o conector apropriado.

Aviso—Dano Potencial: Os componentes eletrônicos da placa do sistema são facilmente danificados pela eletricidade estática. Toque em alguma parte metálica da impressora antes de tocar em qualquer conector ou componente eletrônico da placa do sistema.

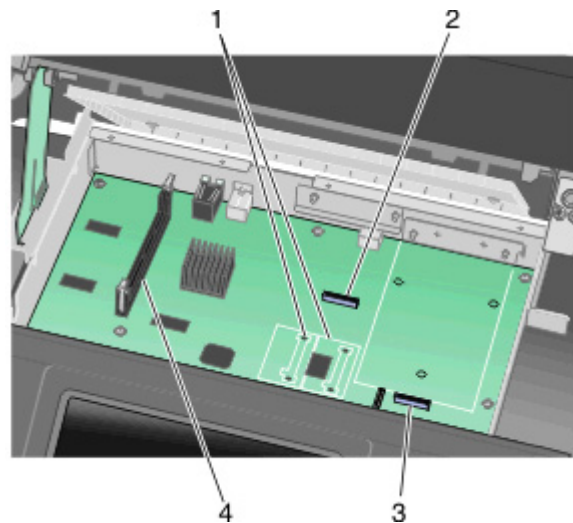

1	Conectores de memória flash ou de placas de firmware
2	Conector de placa de fax
3	Conector do disco rígido da impressora
4	Conector da placa de memória

Instalação de uma placa de memória

⚠️ ATENÇÃO—PERIGO DE CHOQUE: Se você estiver acessando a placa do sistema ou instalando o hardware opcional ou dispositivos de memória após a configuração da impressora, desligue a impressora e desconecte o cabo de alimentação da tomada antes de prosseguir. Se houver outros dispositivos conectados à impressora, desligue-os e desconecte os cabos que vão para a impressora.

Aviso—Dano Potencial: Os componentes elétricos da placa do sistema são facilmente danificados pela eletricidade estática. Toque em alguma parte metálica da impressora antes de tocar em qualquer conector ou componente eletrônico da placa do sistema.

Nota: Essa tarefa exige uma chave de fenda chata.

Uma placa de memória opcional pode ser adquirida separadamente e conectada à placa do sistema. Para instalar a placa de memória:

- 1 Acesse a placa do sistema.

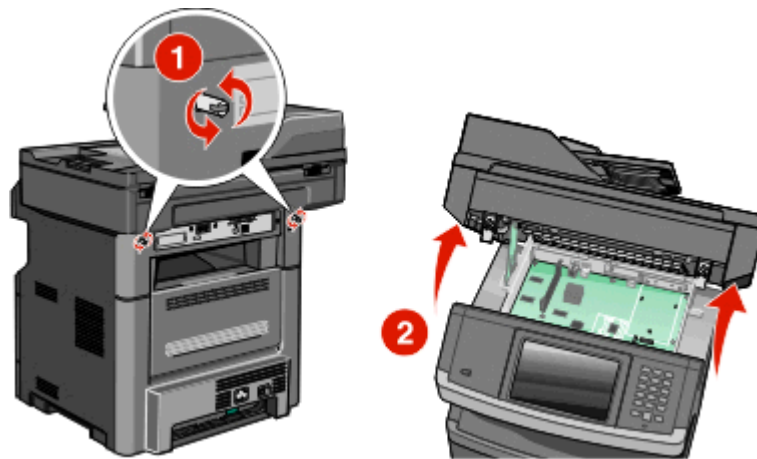

- 2 Desembale a placa de memória.

Nota: Evite tocar nos pontos de conexão ao longo da borda da placa.

- 3 Abra as travas do conector da placa de memória.



4 Alinhe os entalhes da placa de memória com as saliências do conector.

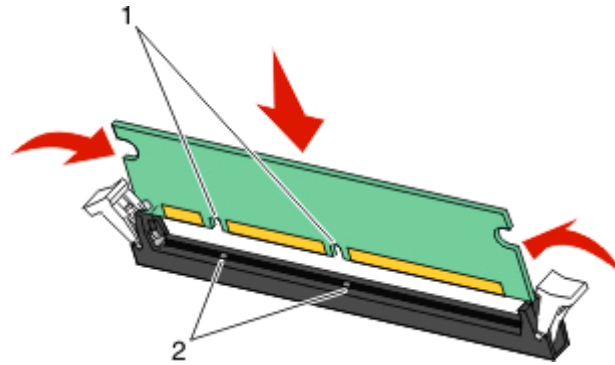

1	Entalhes
2	Saliências

5 Empurre a placa de memória para dentro do conector até que ela *clique* no seu lugar.

Nota: Após a placa de memória ser instalada, certifique-se de que a trava do conector da placa de memória retorna a sua posição vertical travada e que está segura e firme na placa.

6 Libere a trava de acesso da placa do sistema e depois feche a porta da placa do sistema abaixando o scanner.

7 Empurre para dentro nos parafusos enquanto os gira no sentido horário um quarto de volta, para travar a placa do sistema no lugar.

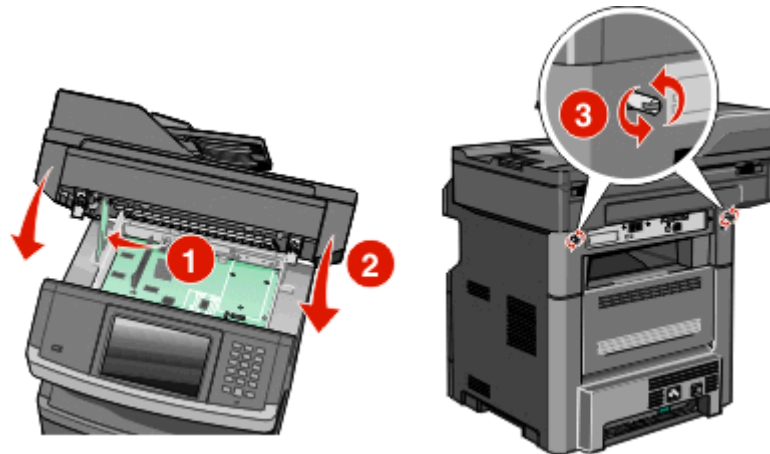

Aviso—Dano Potencial: Certifique-se de que a placa do sistema esteja travada para impedir danos possíveis à impressora se ela for movimentada.

Instalação de uma placa de memória flash ou de firmware

A placa do sistema tem dois conectores para uma placa opcional de memória flash ou de firmware. Somente uma poderá ser instalada, mas os conectores são intercambiáveis.

Nota: Essa tarefa exige uma chave de fenda chata.

⚠ ATENÇÃO—PERIGO DE CHOQUE: Se você estiver acessando a placa do sistema ou instalando o hardware opcional ou dispositivos de memória após a configuração da impressora, desligue a impressora e desconecte o cabo de alimentação da tomada antes de prosseguir. Se houver outros dispositivos conectados à impressora, desligue-os e desconecte os cabos que vão para a impressora.

Aviso—Dano Potencial: Os componentes elétricos da placa do sistema são facilmente danificados pela eletricidade estática. Toque em alguma parte metálica da impressora antes de tocar em qualquer conector ou componente eletrônico da placa do sistema.

1 Acesse a placa do sistema.

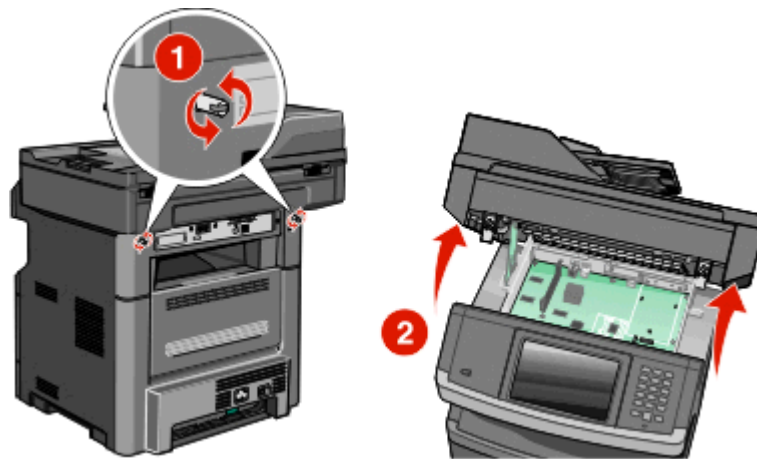

2 Desembale a placa.

Nota: Evite tocar em qualquer componente elétrico na placa.

3 Segurando a placa pelas laterais, alinhe os pinos plásticos na placa com os buracos da placa do sistema.

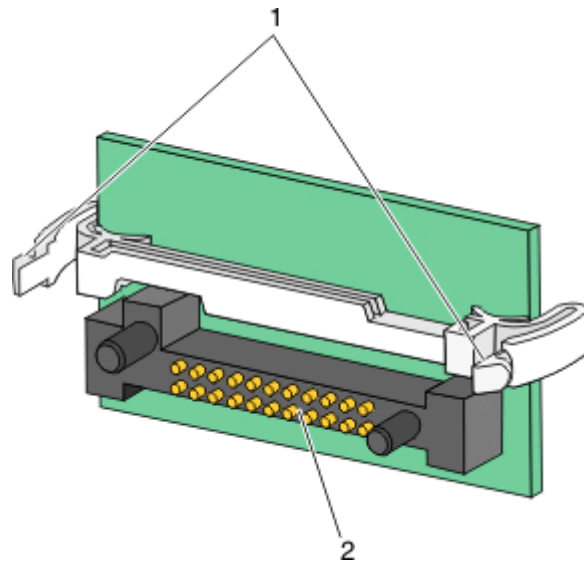

1	Pinos plásticos
2	Pinos metálicos

4 Encaixe a placa firmemente no lugar.

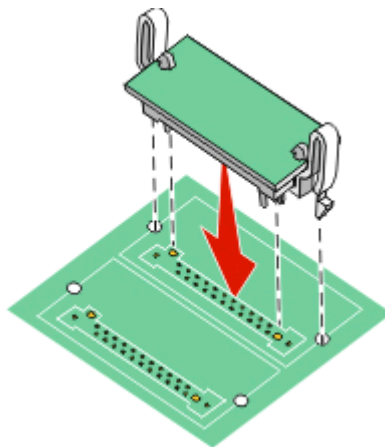

Notas:

- Toda a extensão do conector da placa deve tocar na placa do sistema e ficar alinhada com ela.
- Tome cuidado para não danificar os conectores.

5 Libere a trava e depois feche a porta da placa do sistema abaixando o scanner.

- Empurre para dentro nos parafusos enquanto os gira no sentido horário um quarto de volta, para travar a placa do sistema no lugar.

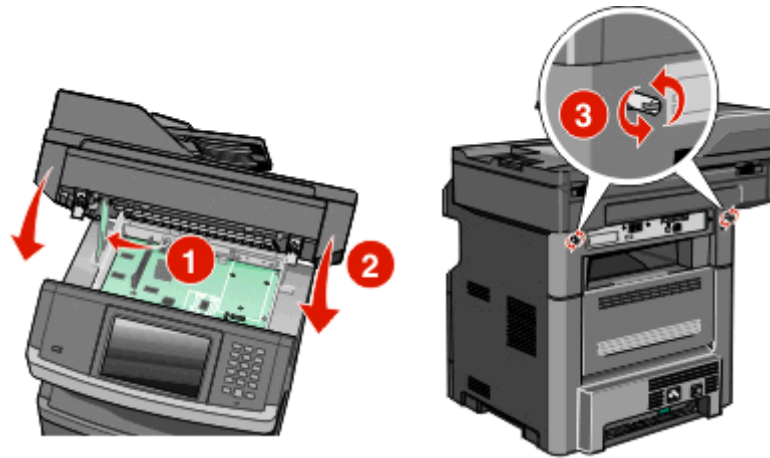

Aviso—Dano Potencial: Certifique-se de que a placa do sistema esteja travada para impedir danos possíveis à impressora se ela for movimentada.

Instalação de uma porta de solução interna

Nota: Essa tarefa requer uma chave de fenda Phillips número 2 e uma chave de fenda de ponta chata.

⚠ ATENÇÃO—PERIGO DE CHOQUE: Se você estiver acessando a placa do sistema ou instalando hardware ou dispositivos de memória opcionais depois de ter configurado a impressora, desligue-a e desconecte o cabo de alimentação da tomada antes de continuar. Se houver outros dispositivos conectados à impressora, desligue-os também e desconecte os cabos que vão para a impressora.

Aviso—Dano Potencial: Os componentes eletrônicos da placa do sistema são facilmente danificados pela eletricidade estática. Toque em alguma parte metálica da impressora antes de tocar em qualquer conector ou componente eletrônico da placa do sistema.

- Acesse a placa do sistema.

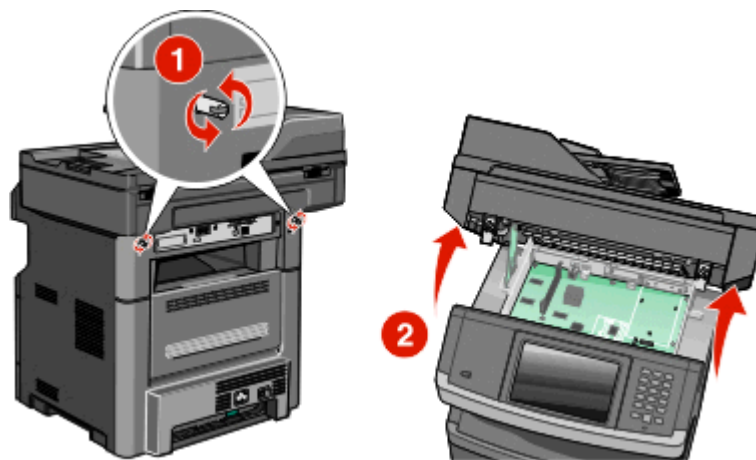

- Desembale a ISP e o suporte plástico.

Nota: Evite tocar nos componentes do disco rígido.

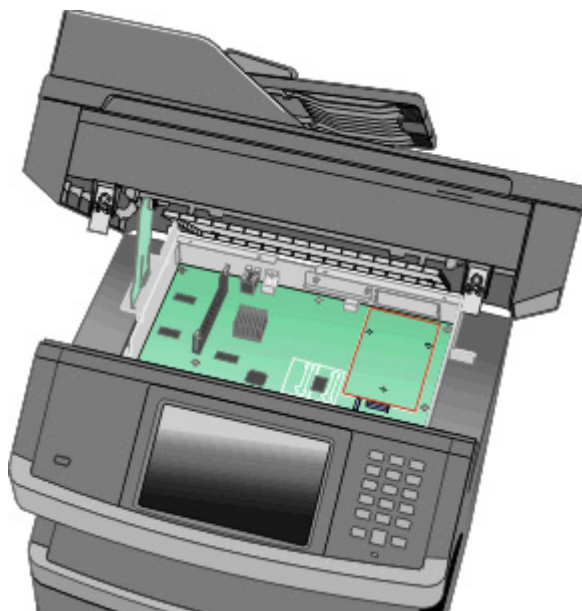
3 Localize o conector apropriado na placa do sistema.

Nota: Se um disco rígido opcional de impressora estiver atualmente instalado, ele deve ser removido primeiro. Para remover o disco rígido:

- a** Desconecte o cabo de interface do disco rígido da impressora da placa do sistema, deixando o cabo conectado ao disco rígido da impressora. Para desconectar o cabo, aperte a pá no plugue do cabo de interface para soltar a lingüeta antes de retirar o cabo.

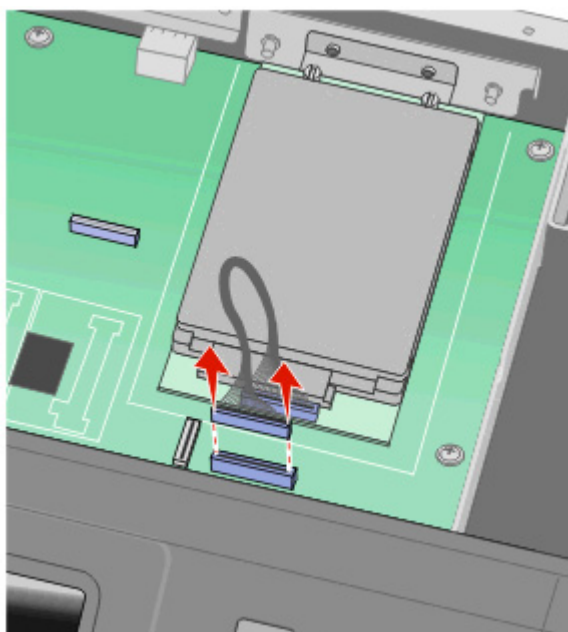

- b** Remova os parafusos que prendem o disco rígido.

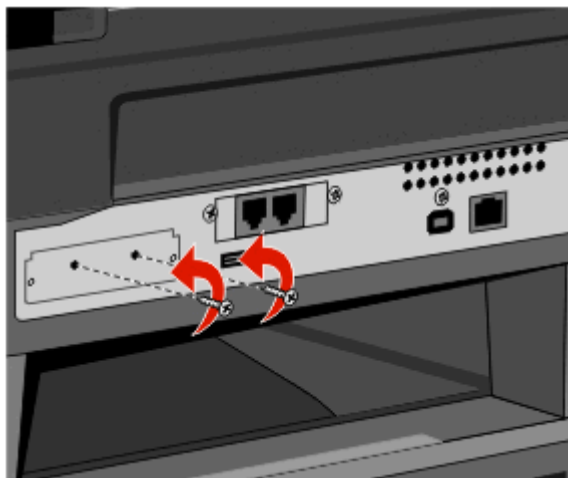

- c** Remova o disco rígido da impressora puxando para cima para desencaixar as elevações.

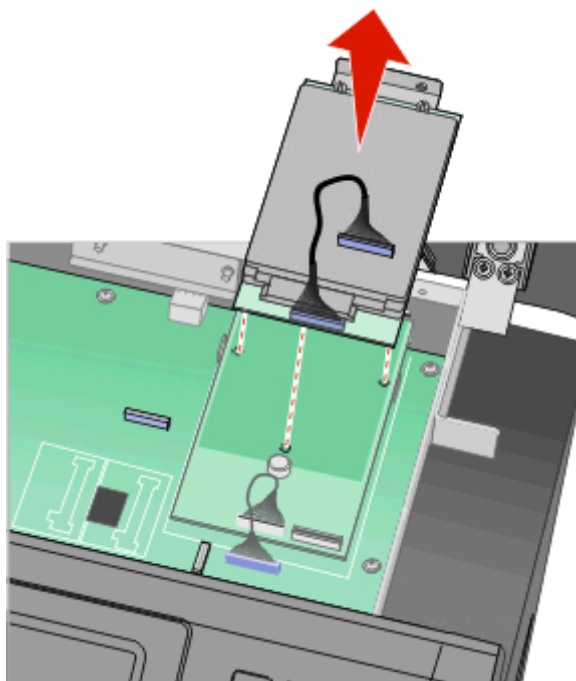

- d Remova os parafusos que prendem o suporte de montagem do disco rígido da impressora ao disco rígido e, em seguida, remova o suporte. Deixe o disco rígido de lado.

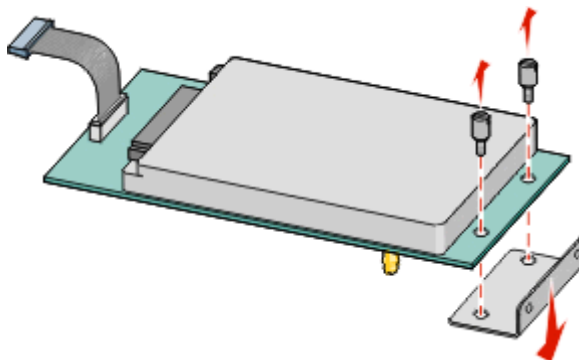

- 4 Remova a tampa de metal da abertura da ISP.

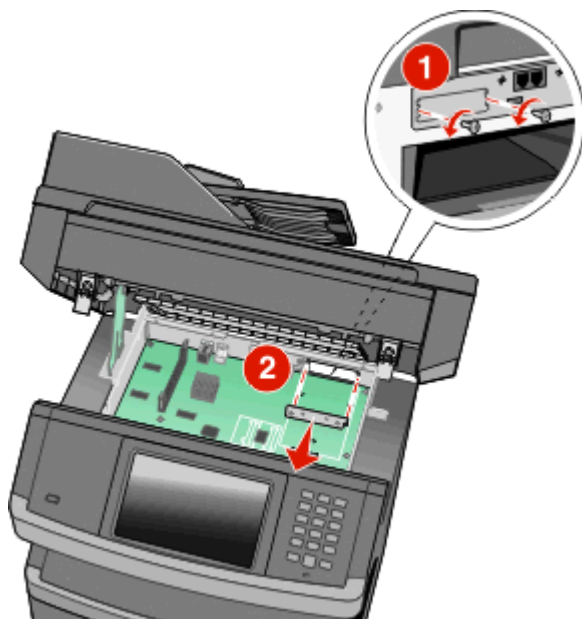

- 5** Alinhe os pinos do suporte plástico nos orifícios da placa do sistema e, em seguida, pressione-os para baixo até que o suporte se encaixe no lugar. Verifique se cada pino do suporte está completamente encaixado e que o suporte está firme na placa do sistema.

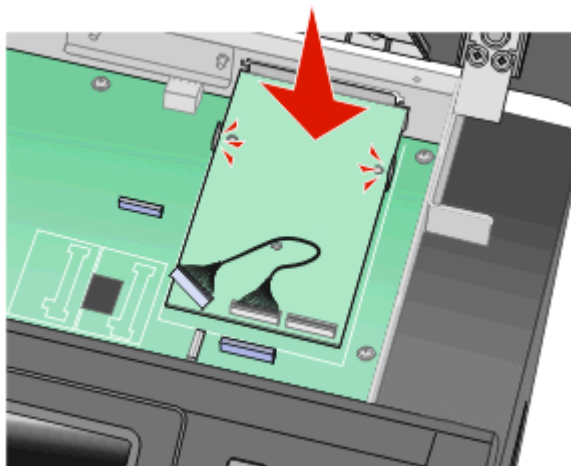

- 6** Instale a ISP no suporte plástico. Ajuste o suporte plástico na ISP e aproxime o suporte para que nenhum conector solto passe pela abertura ISP no compartimento da placa do sistema.

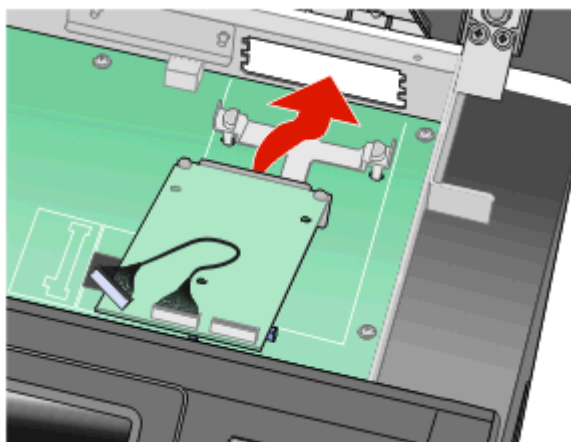

- 7** Abaixee a ISP em direção ao suporte plástico até que ela seja encaixada entre as guias do suporte.

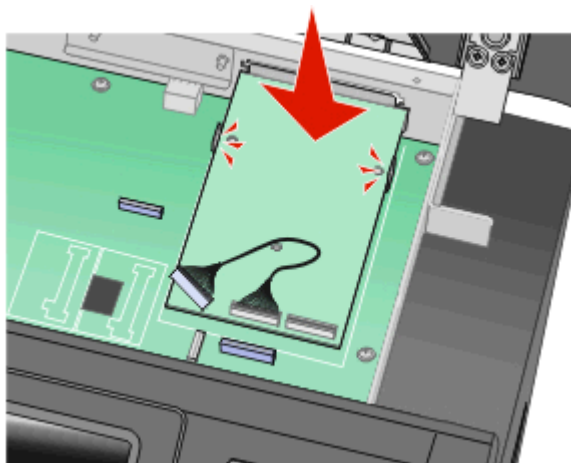

- 8** Insira o parafuso longo no orifício mais perto do conector branco e gire-o em sentido horário até encaixar a ISP no lugar. Não aperte o parafuso neste momento.

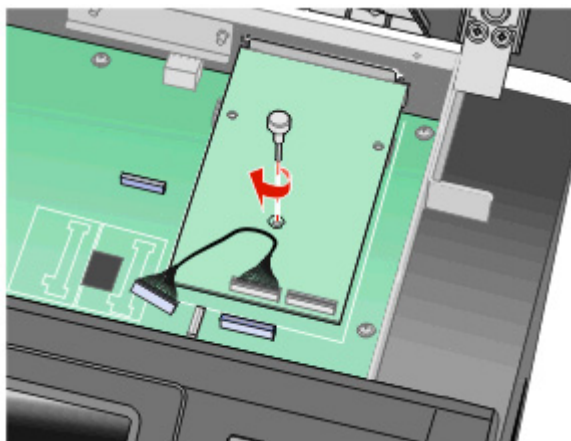

- 9** Conecte os dois parafusos fornecidos para prender o suporte de montagem da ISP no compartimento da placa do sistema.

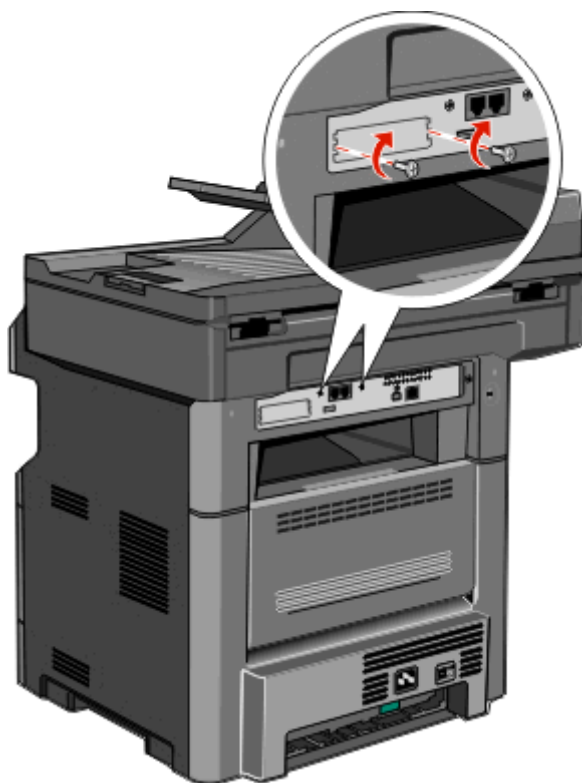

- 10** Aperte o parafuso longo.

Nota: Não aperte o parafuso com força.

- 11** Insira o plugue do cabo de interface ISP no receptáculo da placa do sistema.

Nota: Os plugues e receptáculos são identificados por cores.

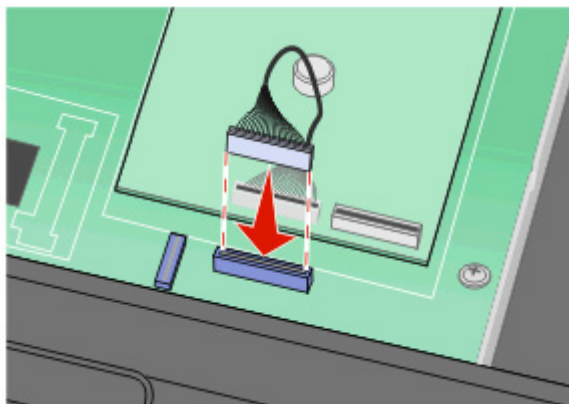

- 12** Se um disco rígido da impressora já tiver sido instalado, conecte-o à ISP. para obter mais informações, consulte “Instalação de um disco rígido na impressora” na página 42.
- 13** Solte a lingüeta e, em seguida, feche a porta da placa do sistema abaixando o scanner.
- 14** Pressione os parafusos girando-os em sentido horário, por um quarto de volta, para travar a placa do sistema no lugar.

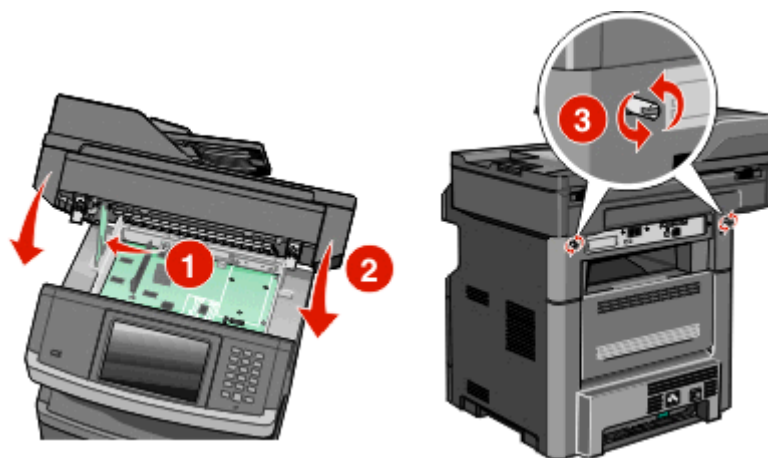

Aviso—Dano Potencial: Verifique se a placa do sistema está travada para evitar possíveis danos à impressora, caso ela seja movida.

Instalação de um disco rígido na impressora

Nota: Essa tarefa requer uma chave de fenda Phillips número 2 e uma chave de fenda de ponta chata.

⚠ ATENÇÃO—PERIGO DE CHOQUE: Se você estiver acessando a placa do sistema ou instalando hardware ou dispositivos de memória opcionais depois de ter configurado a impressora, desligue-a e desconecte o cabo de alimentação da tomada antes de continuar. Se houver outros dispositivos conectados à impressora, desligue-os também e desconecte os cabos que vão para a impressora.

Aviso—Dano Potencial: Os componentes eletrônicos da placa do sistema são facilmente danificados pela eletricidade estática. Toque em alguma parte metálica da impressora antes de tocar em qualquer conector ou componente eletrônico da placa do sistema.

- 1 Acesse a placa do sistema.

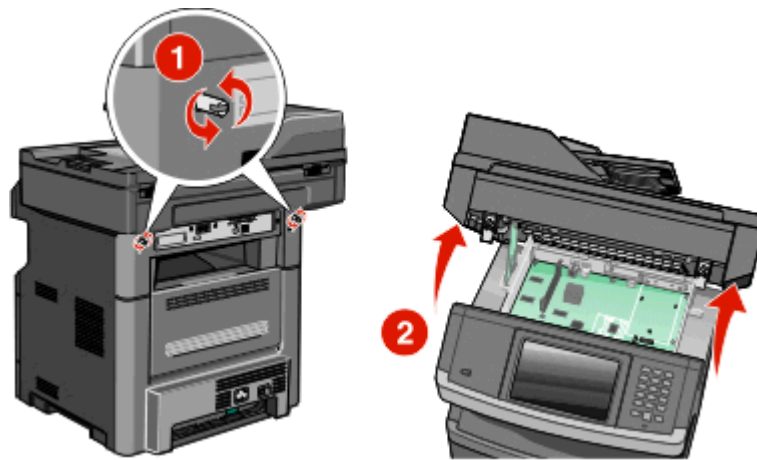

- 2 Desembale o disco rígido da impressora.

Nota: Evite tocar nos componentes do disco rígido.

- 3 Localize o conector apropriado na placa do sistema.

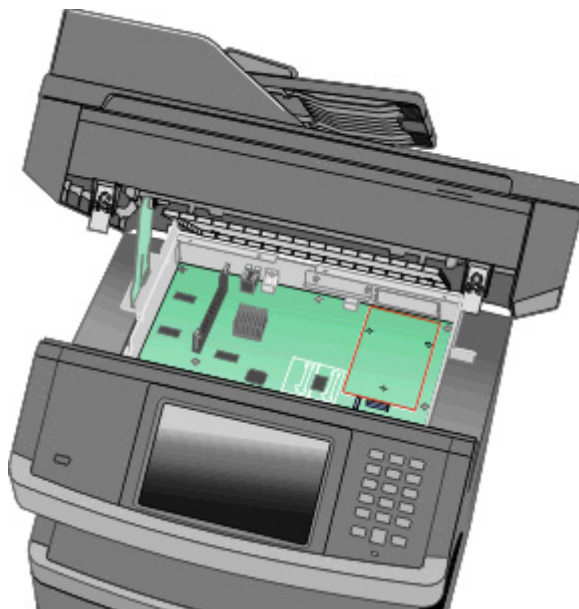

Nota: Se uma ISP opcional estiver atualmente instalada, o disco rígido da impressora deverá ser instalado na ISP.

Para instalar o disco rígido da impressora na ISP:

- a Com o auxílio de uma chave de fenda de ponta chata, remova os parafusos que fixam o suporte de montagem ao disco rígido da impressora. Em seguida, remova o suporte.

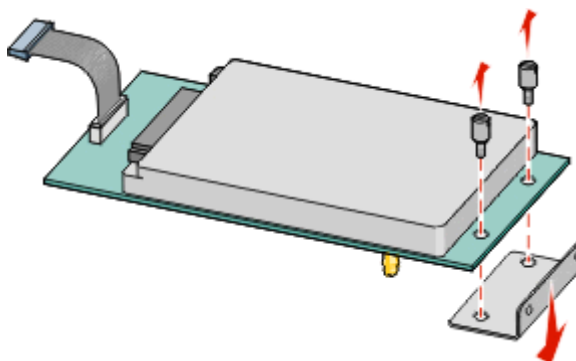

- b Alinhe as elevações do disco rígido da impressora com os orifícios da ISP e pressione o disco até encaixar as elevações.

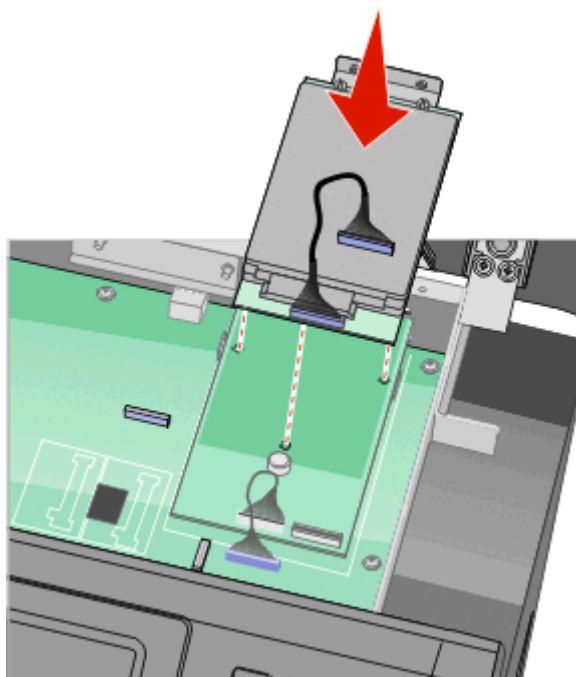

- c Insira o plugue do cabo de interface do disco no receptáculo da ISP.

Nota: Os plugues e receptáculos são identificados por cores.

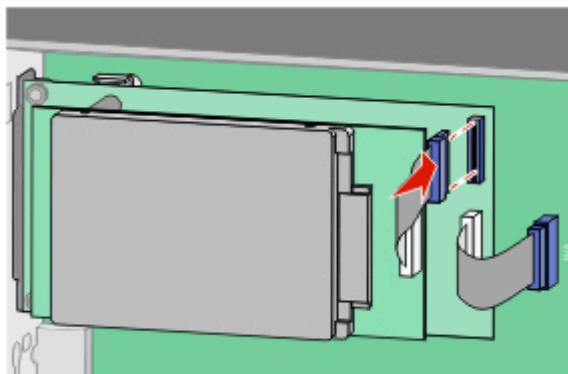

Para instalar um disco rígido de impressora diretamente na placa do sistema:

- a** Alinhe as elevações do disco rígido da impressora com os orifícios da placa do sistema e pressione o disco até encaixar as elevações.

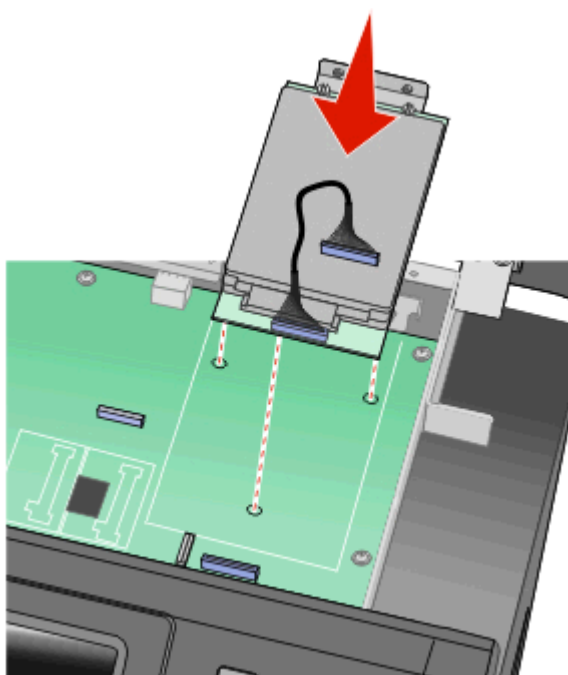

- b** Conecte os dois parafusos fornecidos para fixar o suporte de montagem do disco rígido da impressora.

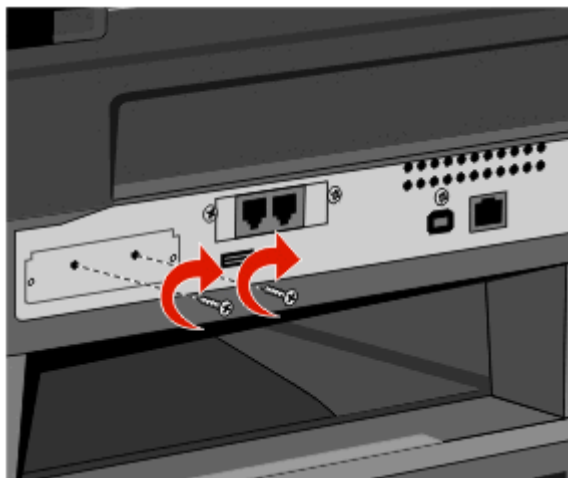

- c** Insira o plugue do cabo de interface do disco no receptáculo da placa do sistema.

Nota: Os plugues e receptáculos são identificados por cores.

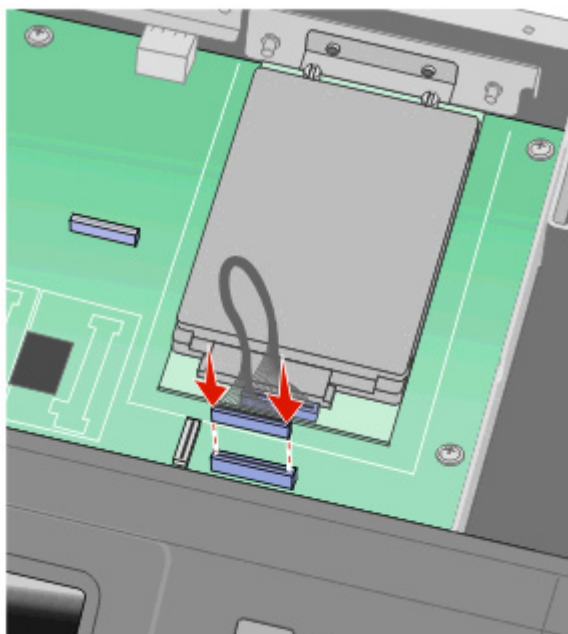

- 4** Solte a lingüeta e, em seguida, feche a porta da placa do sistema abaixando o scanner.

- Empurre os parafusos girando-os em sentido horário, por um quarto de volta, para travar a placa do sistema no lugar.

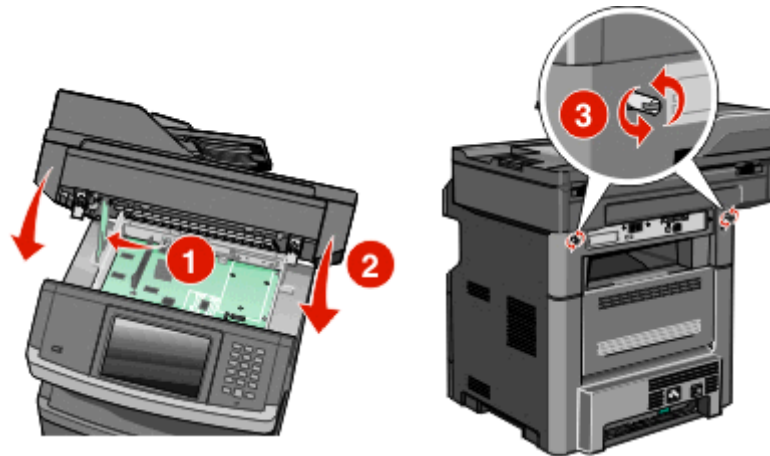

Aviso—Dano Potencial: Verifique se a placa do sistema está travada para evitar possíveis danos à impressora, caso ela seja movida.

Instalação da placa de fax

Nota: Essa operação requer uma chave de fenda Phillips número 2 e uma chave de fenda de cabeça chata.

⚠ ATENÇÃO—PERIGO DE CHOQUE: Se você estiver acessando a placa do sistema ou instalando o hardware opcional ou dispositivos de memória após a configuração da impressora, desligue a impressora e desconecte o cabo de alimentação da tomada antes de prosseguir. Se houver outros dispositivos conectados à impressora, desligue-os e desconecte os cabos que vão para a impressora.

Aviso—Dano Potencial: Os componentes elétricos da placa do sistema são facilmente danificados pela eletricidade estática. Toque em alguma parte metálica da impressora antes de tocar em qualquer conector ou componente eletrônico da placa do sistema.

- Acesse a placa do sistema.

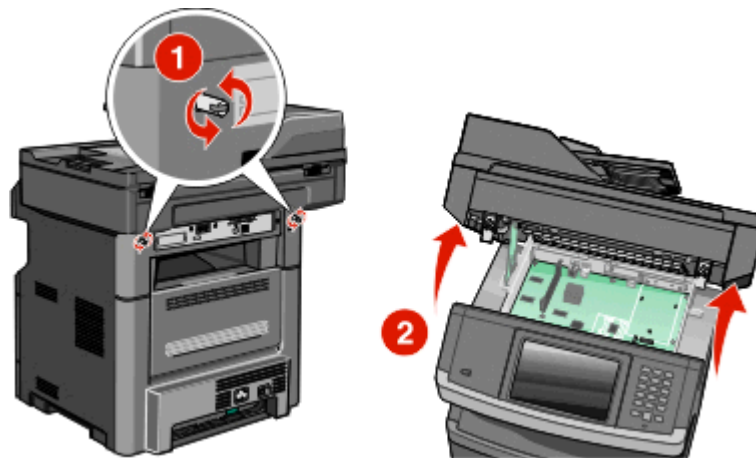

- Tire a placa de fax da embalagem.

3 Remova a tampa de metal da abertura da placa de fax.

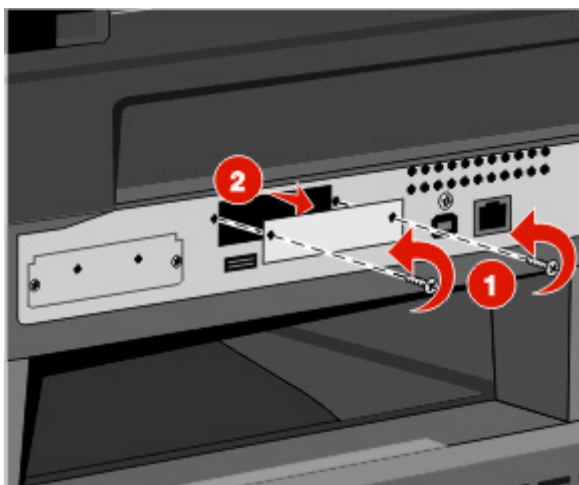

4 Insira a placa de fax e depois aperte os dois parafusos para prender a braçaderira de montagem da placa.

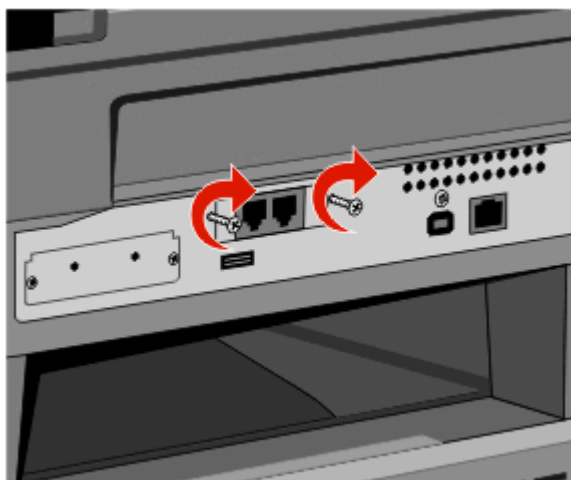
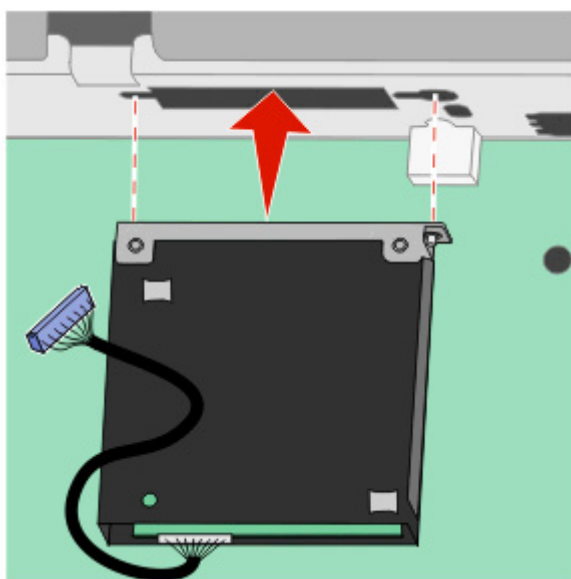

- 5 Insira o plug da interface do cabo da placa de fax no receptor da placa do sistema.

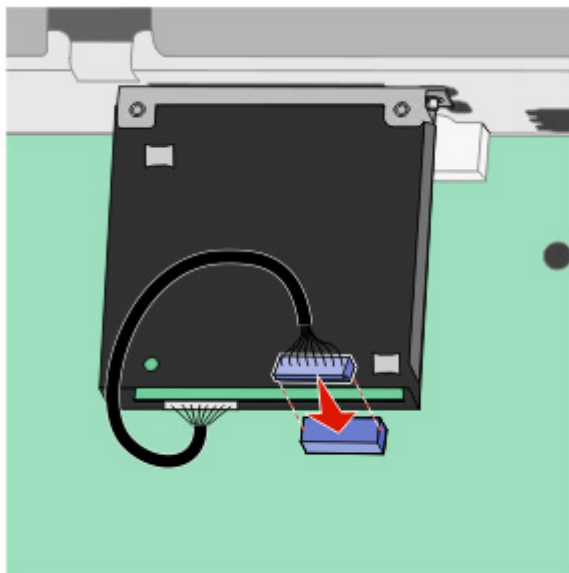

- 6 Libere a trava e depois feche a porta da placa do sistema abaixando o scanner.
- 7 Empurre para dentro nos parafusos enquanto os gira no sentido horário um quarto de volta, para travar a placa do sistema no lugar.

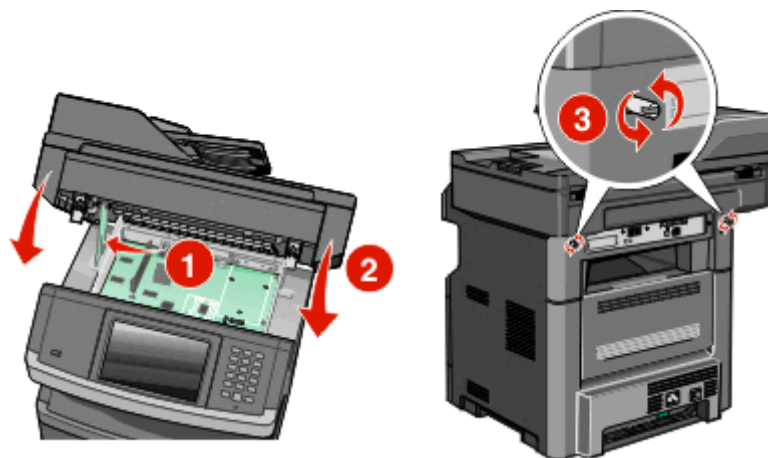

Aviso—Dano Potencial: Certifique-se de que a placa do sistema esteja travada para impedir danos possíveis à impressora se ela for movimentada.

Instalação de opções de hardware

Instalação de uma gaveta para 550 folhas

A impressora suporta uma gaveta opcional; você pode instalar uma gaveta para 550 folhas.

⚠ ATENÇÃO—PERIGO DE CHOQUE: Se você estiver acessando a placa do sistema ou instalando hardware ou dispositivos de memória opcionais depois de ter configurado a impressora, desligue-a e desconecte o cabo de alimentação da tomada antes de continuar. Se houver outros dispositivos conectados à impressora, desligue-os também e desconecte os cabos que vão para a impressora.

- 1 Desembale a gaveta e remova todo o material de embalagem.
- 2 Remova a bandeja da unidade de suporte.

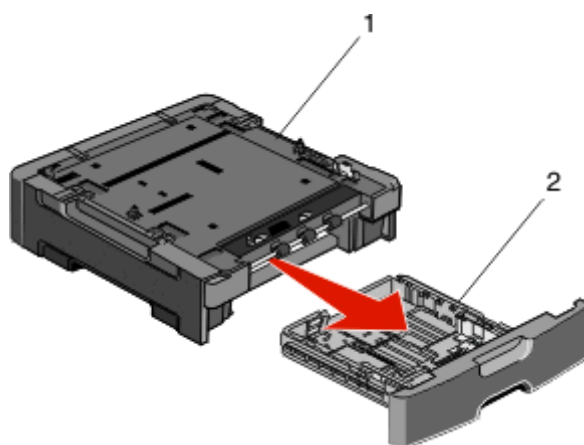

1	Unidade de suporte
2	Suporte para mãos da Bandeja

- 3 Remova toda a fita e o material de embalagem da parte interna da bandeja.
- 4 Insira a bandeja na unidade de suporte.
- 5 Coloque a gaveta no local escolhido para a impressora.

6 Alinhe a impressora com a gaveta e abaixe a impressora na posição.

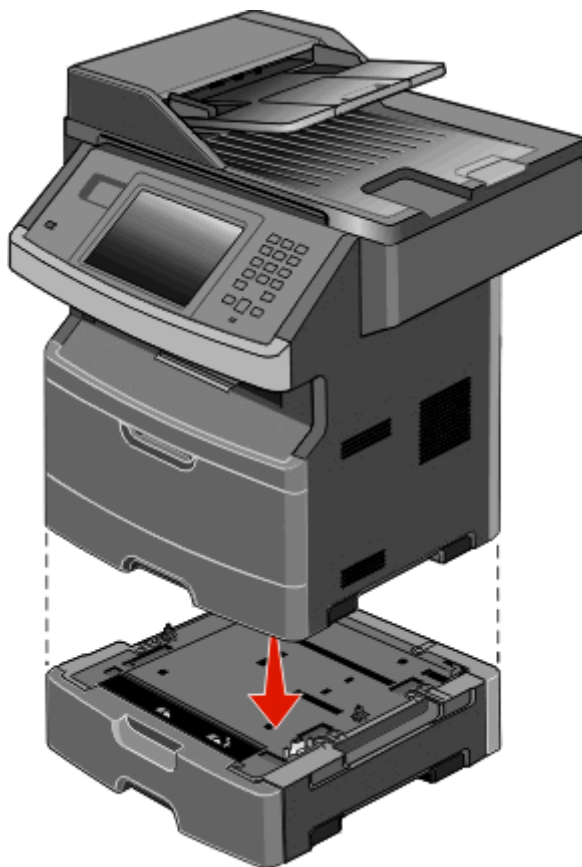

Conexão de cabos

⚠ ATENÇÃO — RISCO DE FERIMENTO: Não use o recurso de fax durante uma tempestade com raios. Não instale este produto nem faça nenhuma conexão elétrica ou de cabeamento, como do cabo de alimentação ou de telefone, durante uma tempestade com raios.

Conecte a impressora ao computador usando um cabo USB ou Ethernet.

Certifique-se de corresponder o seguinte:

- O símbolo USB do cabo com o símbolo USB da impressora.
- O cabo Ethernet apropriado e a porta Ethernet.

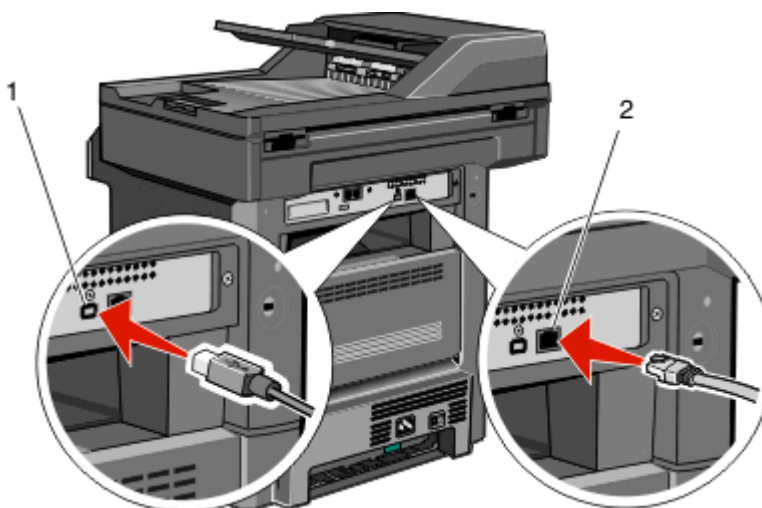

<p>1</p>	<p>Porta USB</p> <p>Aviso—Dano Potencial: Não toque no cabo USB, em nenhum adaptador de rede, ou na área da impressora exibida, durante a impressão. Perda de dados ou defeitos podem ocorrer.</p> 
<p>2</p>	<p>Porta Ethernet</p>

Verificação da configuração da impressora

- Imprima uma página de configurações de menu para verificar se todas as opções da impressora foram instaladas corretamente. Uma lista das opções instaladas é exibida na parte inferior da página. Se uma das opções instaladas não constar na lista, isso indica que ela não foi instalada corretamente. Remova a opção e instale-a novamente.
- Imprima uma página de configurações de rede para verificar se sua impressora está conectada corretamente à rede. Essa página fornece também informações importantes que ajudam a configurar a impressão em rede.

Impressão uma página de configurações de menu

Imprima uma página de configurações de menu para revisar as configurações de menu atuais e verificar se as opções da impressora estão instaladas corretamente.

Nota: Caso ainda não tenha feito nenhuma alteração nas configurações do item de menu, a página de configurações do menu lista todas as configurações padrão de fábrica. Depois que você seleciona e salva as demais configurações nos menus, eles substituem as configurações padrão de fábrica como *configurações padrão do usuário*. As configurações padrão do usuário permanecem até que você acesse o menu novamente, escolha outro valor e salve-o. Para restaurar as configuração padrão de fábrica, consulte “Restauração das configurações padrão de fábrica” na página 238.

1 Certifique-se de que a impressora esteja ligada e que a mensagem **Pronto** apareça.

2 Na tela início, toque em .

3 Toque em **Relatórios**.

4 Toque em **Página de Configuração de Menu**.

A página de configuração de menu e a impressora retornam a tela inicial.

Impressão de uma página de configuração de rede

Se a impressora estiver conectada a uma rede, imprima uma página de configuração de rede para verificar a conexão da rede. Essa página também fornece informações importantes que ajudam a configurar a impressão em rede.

1 Certifique-se de que a impressora esteja ligada e que a mensagem **Pronto** apareça.

2 Na tela início, toque em .

3 Toque em **Relatórios**.

4 Toque em **Página de Configuração de Rede**

A página de configuração de rede e a impressora retornam a tela inicial.

5 Consulte a primeira seção da página de configuração de rede e confirme se o Status está definido como “Conectado”.

Se o Status estiver definido como “Não conectado”, talvez o ponto de LAN não esteja ativo ou o cabo de rede não esteja funcionando corretamente. Consulte o responsável pelo suporte do sistema para obter uma solução e, depois, imprima outra página de configuração de rede.

Configuração do software da impressora

Instalação do software da impressora

Um driver de impressora é um software que permite que o computador se comunique com a impressora. O software da impressora geralmente é instalado durante a configuração inicial da impressora. Se for necessário instalar o software após a configuração, siga estas instruções:

Para usuários do Windows

1 Feche todos os programas de software.

2 Insira o CD de *Software e documentação*.

3 Na caixa de diálogo de instalação principal, clique em **Instalar impressora e software**.

4 Siga as instruções na tela.

Para usuários do Macintosh

1 Feche todos os aplicativos de software.

2 Insira o CD de *Software e documentação*.

3 Na área de trabalho do **Finder**, clique duas vezes no ícone do CD da impressora que é exibido automaticamente.

4 Clique duas vezes no ícone **Instalar impressora e software**.

5 Siga as instruções na tela.

Usando a World Wide Web

O software atualizado da impressora pode estar disponível no site de suporte da Dell em support.dell.com.

Atualize as opções disponíveis no driver da impressora

Uma vez que o software da impressora e qualquer opção estejam instalados, será necessário adicionar manualmente as opções no driver da impressora para que elas fiquem disponíveis para os trabalhos de impressão.

Para usuários do Windows

- 1 Clique em  ou em **Iniciar** e depois clique em **Executar**.
- 2 Na caixa Iniciar pesquisa ou Executar, digite **controlar impressoras**.
- 3 Pressione **Enter** ou clique em **OK**.
Abra a pasta Impressoras e fax.
- 4 Selecione a impressora.
- 5 Clique com o botão direito na impressora e, em seguida, selecione **Propriedades**.
- 6 Clique na guia **Opções de instalação**.
- 7 Em Opções Disponíveis, adicione qualquer opção de hardware instalada.
- 8 Clique em **Aplicar**.

Para usuários Macintosh

No Mac OS X versão 10.5 ou posterior

- 1 No menu Apple, escolha **Preferências do Sistema**.
- 2 Clique em **Imprimir e Enviar Fax**.
- 3 Selecione a impressora e, em seguida, clique em **Opções e Suprimentos**.
- 4 Clique em **Driver** e, em seguida, adicione qualquer opção de hardware instalada.
- 5 Clique em **OK**.

Para Mac OS X versão 10.4 e anterior

- 1 No desktop Finder, escolha **Ir >Aplicativos**.
- 2 Clique duas vezes em **Utilitários** ou **Centro de Impressão** ou **Utilitário de Instalação da Impressora**.
- 3 Selecione a impressora e a partir do menu Impressoras, escolha **Exibir Informações**.
- 4 No menu pop-up, escolha **Opções Instaláveis**.
- 5 Adicione qualquer opção de hardware instalada e, em seguida, clique em **Aplicar Alterações**.

Configuração da impressão sem fio

Siga as etapas para configurar a sua impressora



Nota: Não conecte os cabos até que seja solicitado.

- 1 Configuração do hardware da impressora. Para obter mais informações, consulte o *Guia de Instalação*.
- 2 Siga as instruções para o seu sistema operacional:
 - **Windows** — Consulte “Informações necessárias para configurar a impressora em uma rede wireless” na página 54 e “Instalação da impressora em uma rede sem fio (Windows)” na página 55.
 - **Macintosh** — Consulte “Informações necessárias para configurar a impressora em uma rede wireless” na página 54 e “Instalação da impressora em uma rede sem fio (Macintosh)” na página 58.

Informações necessárias para configurar a impressora em uma rede wireless

Nota: Não conecte os cabos de instalação ou de rede até que seja solicitado pelo software de configuração.

- **SSID**—O SSID também é citado como o nome da rede.
- **Modo Wireless (ou Modo Rede)**—O modo será infra-estrutura ou ad hoc.
- **Canal (para redes ad hoc)**—O canal padrão é automático para redes infra-estrutura.

Algumas redes ad hoc também precisarão de configuração automática. Entre em contato com a pessoa responsável pelo suporte ao sistema se não estiver certo quanto ao canal que deve ser selecionado.

- **Método Segurança**—Existem três opções para o Método Segurança:
 - Chave WEP
Se a sua rede utiliza mais de uma chave WEP, insira até quatro nos espaços disponíveis. Selecione a chave atualmente utilizada na rede selecionando a Chave de Transmissão WEP Padrão.
ou
 - Senha WPA ou WPA2
WPA inclui criptografia como uma camada adicional de segurança. As opções são AES ou TKIP. A criptografia deve ser do mesmo tipo no roteador e na impressora, caso contrário a impressora não conseguirá se comunicar na rede.

– Sem segurança

Se a sua rede wireless não utiliza nenhum tipo de segurança, você não terá informações de segurança.

Nota: Não é recomendado utilizar uma rede wireless sem segurança.

Se a impressora está instalada em uma rede 802.1X através do método Avançado, será preciso ter:

- Tipo de autenticação
- Tipo de autenticação interna
- Senha e nome do usuário 802.1X
- Certificados

Nota: Para obter mais informações sobre a configuração da segurança 802.1X, consulte o *Guia de Rede* no CD de *Software e Documentação*.

Instalação da impressora em uma rede sem fio (Windows)

Antes de instalar a impressora em uma rede sem fio, certifique-se de que:

- Uma placa de rede sem fio opcional esteja instalada em sua impressora.
- Sua rede sem fio esteja configurada e funcionando corretamente.
- O computador que você está usando esteja conectado à mesma rede sem fio em que deseja instalar a impressora.

- 1 Conecte o cabo de alimentação à impressora e a uma tomada adequadamente aterrada. Em seguida, ligue a impressora.

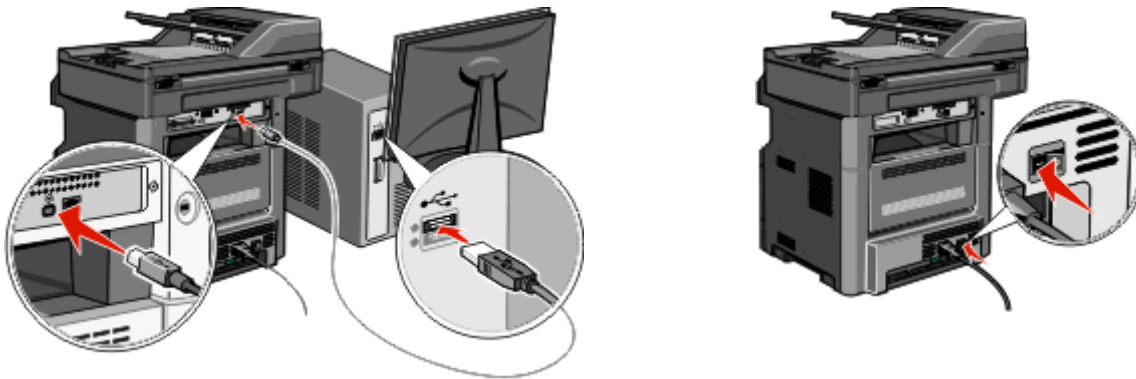

Verifique se a impressora e o computador estão completamente ligados e prontos para uso.



Não conecte o cabo USB até que isso seja instruído na tela.

- 2 No painel de controle da impressora, selecione seu idioma, país ou região e, em seguida, toque em **Continuar**.
- 3 Selecione o fuso horário e, em seguida, toque em **Continuar**.
- 4 Desmarque as funções que você deseja configurar posteriormente, assim como Fax ou E-mail e, em seguida, toque em **Continuar**.

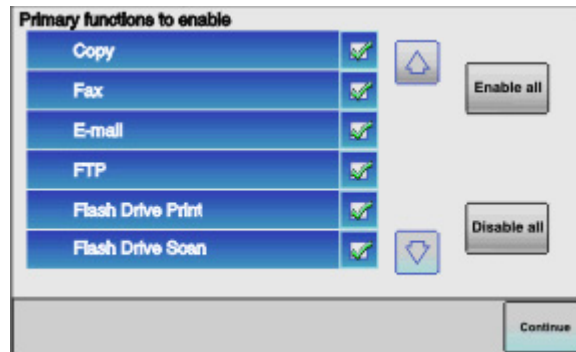

- 5 Selecione os botões adicionais que você deseja que sejam exibidos na tela inicial e, em seguida, toque em **Continuar**.

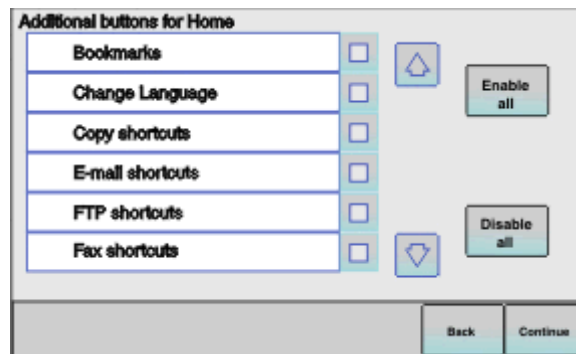

- 6 Se a opção Fax estiver ativada, insira o nome da estação de fax e toque em **Enter**. Para obter mais informações sobre nome e número da estação de fax, consulte o responsável pelo suporte do sistema ou toque em **Voltar** para voltar e desmarcar a opção **Fax**.
- 7 Se a opção Fax estiver ativada, insira o número de telefone da estação de fax para esta impressora e, em seguida, toque em **Continuar**.
- 8 Se a opção E-mail estiver ativada, insira o endereço do gateway SMTP primário (servidor de e-mail) e, em seguida, toque em **Enter**. Para obter mais informações sobre ativação de e-mail, consulte o responsável pelo suporte do sistema ou toque em **Voltar** para voltar e desmarcar **E-mail**.
- 9 Se solicitado, defina a data e a hora e, em seguida, toque em **Continuar**.
- 10 Insira o CD de *Software e documentação*.

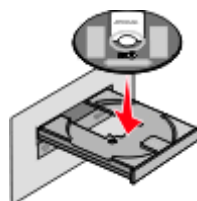

- 11 Clique em **Instalar impressora e software**.

- 12 Clique em **Concordo** para aceitar o contrato de licença.
- 13 Selecione **Sugerida** e clique em **Avançar**.
- 14 Clique em **Conexão de rede sem fio**.
- 15 Remova a etiqueta que cobre a porta USB na parte traseira da impressora.

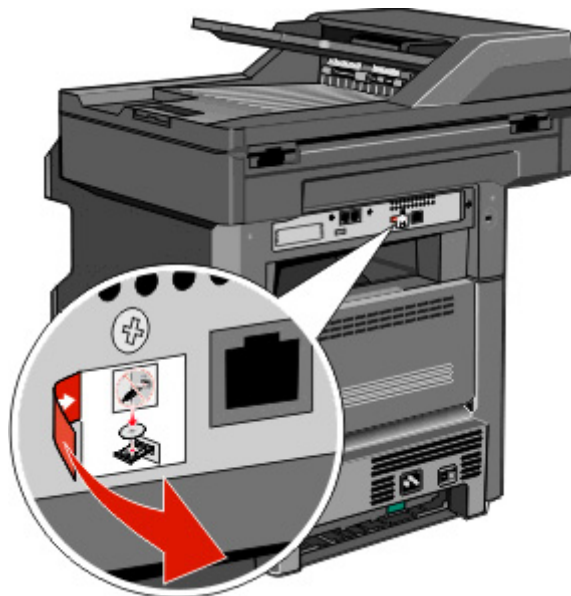

- 16 Conecte os cabos na seguinte ordem:
 - a Conecte um cabo USB temporariamente entre o computador da rede sem fio e a impressora.

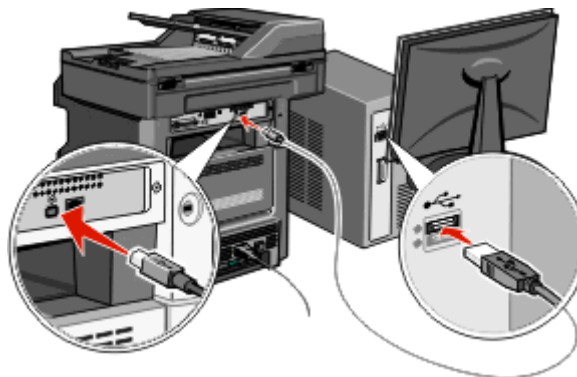

Nota: Após a configuração da impressora, o software o instruirá a desconectar o cabo USB temporário para que você possa imprimir usando a rede sem fio.

- b Se você deseja configurar o fax neste momento, conecte os respectivos cabos. Consulte o *Guia do usuário* no CD de *Software e documentação* para obter ajuda durante a conexão dos cabos.

- 17 Siga as instruções apresentadas na tela para concluir a instalação do software.

Nota: Básica é a seleção de caminho recomendável. Escolha **Avançado** somente se deseja personalizar sua instalação ou se sua rede utiliza segurança 802.1x.

- 18 Para permitir que outros computadores da rede sem fio usem a impressora sem fio, siga as etapas de 10 a 14 para cada computador.

Instalação da impressora em uma rede sem fio (Macintosh)

Antes de instalar a impressora em uma rede sem fio, certifique-se de que:

- Uma placa de rede sem fio opcional esteja instalada em sua impressora.
- Sua rede sem fio esteja configurada e funcionando corretamente.
- O computador que você está usando esteja conectado à mesma rede sem fio em que deseja instalar a impressora.

Preparação da configuração da impressora

- 1 Localize o endereço MAC da impressora na folha fornecida com a impressora. Anote os seis últimos dígitos do endereço MAC no espaço fornecido abaixo:

Endereço MAC: _____

- 2 Conecte o cabo de alimentação à impressora e a uma tomada adequadamente aterrada. Em seguida, ligue a impressora.

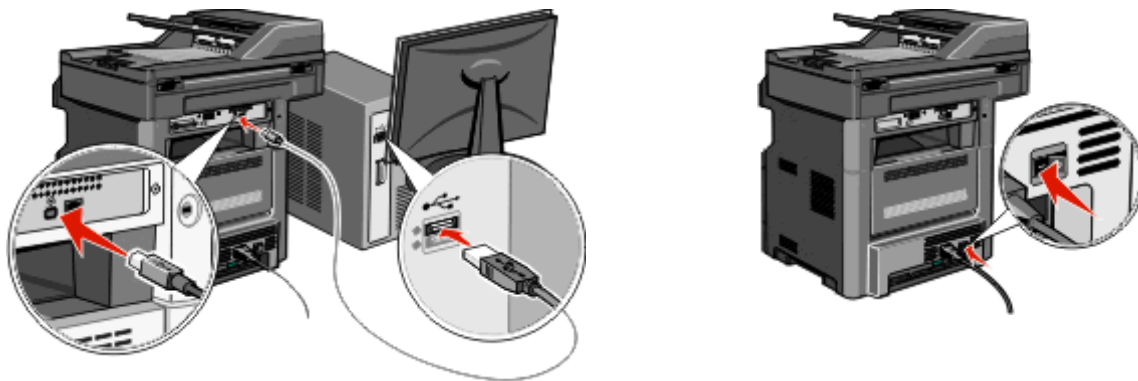

- 3 No painel de controle da impressora, selecione seu idioma e país ou região e, em seguida, toque em **Continuar**.
- 4 Selecione o fuso horário e, em seguida, toque em **Continuar**.
- 5 Desmarque as funções que você deseja configurar posteriormente, como Fax ou E-mail e, em seguida, toque em **Continuar**.

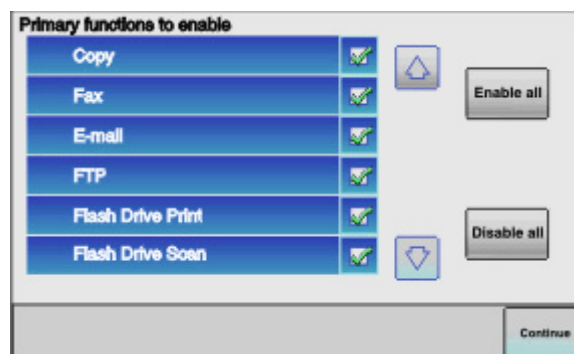

- 6 Selecione os botões adicionais que você deseja que sejam exibidos na tela inicial e, em seguida, toque em **Continuar**.

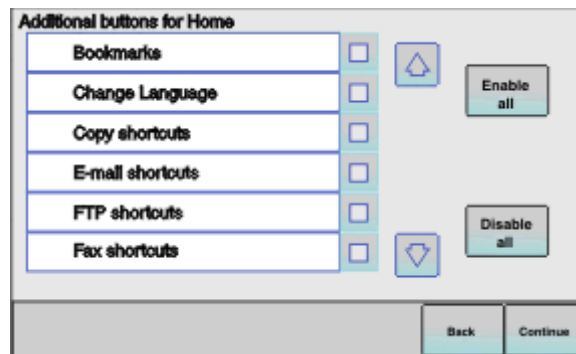

- 7 Se a opção Fax estiver ativada, insira o nome da estação de fax e, em seguida, toque em **Enter**. Para obter mais informações sobre nome e número da estação de fax, consulte o responsável pelo suporte do sistema ou toque em **Voltar** para voltar e desmarcar a opção **Fax**.
- 8 Se a opção Fax estiver ativada, insira o número de telefone da estação de fax para esta impressora e, em seguida, toque em **Continuar**.
- 9 Se a opção E-mail estiver ativada, insira o endereço de gateway SMTP primário (servidor de e-mail) e, em seguida, toque em **Enter**. Para obter mais informações sobre ativação de e-mail, consulte o responsável pelo suporte do sistema ou toque em **Voltar** para voltar e desmarcar a opção **E-mail**.
- 10 Se solicitado, defina a data e a hora e, em seguida, toque em **Continuar**.

Especificação das informações da impressora

- 1 Acesse as opções do AirPort.

No Mac OS X versão 10.5 ou posterior

- No menu Apple, selecione **Preferências do sistema**.
- Clique em **Rede**.
- Clique em **AirPort**.

No Mac OS X versão 10.4 e anterior

- Na área de trabalho do Finder, selecione **Ir > Aplicativos**.
- Na pasta Aplicativos, clique duas vezes em **Conexão com a Internet**.
- Na barra de ferramentas, clique em **AirPort**.

- 2 No menu pop-up Rede, selecione **servidor de impressão xxxxxx**, em que as letras x correspondem aos últimos seis dígitos do endereço MAC localizado na folha de endereços MAC.
- 3 Abra o navegador Safari.
- 4 No menu suspenso Marcadores, selecione **Mostrar**.
- 5 Em Coleções, selecione **Bonjour** ou **Rendezvous** clique duas vezes no nome da impressora.

Nota: O aplicativo é referido como *Rendezvous* no Mac OS X versão 10.3, mas atualmente foi denominado *Bonjour* pela Apple Computer.

- 6 Na página principal do Servidor da Web incorporado, navegue até a página em que as informações das configurações sem fio estão armazenadas.

Configuração da impressora para o acesso sem fio

- 1 Digite o nome da rede (SSID) no campo apropriado.
- 2 Selecione **Infra-estrutura** como o modo de rede se estiver usando um roteador sem fio.
- 3 Selecione o tipo de segurança usado para proteger a rede sem fio.
- 4 Digite as informações de segurança necessárias para integrar a impressora à rede sem fio.
- 5 Clique em **Enviar**.
- 6 Abra o aplicativo AirPort no computador:

No Mac OS X versão 10.5 ou posterior

- a No menu Apple, selecione **Preferências do sistema**.
- b Clique em **Rede**.
- c Clique em **AirPort**.

No Mac OS X versão 10.4 e anterior

- a Na área de trabalho do Finder, selecione **Ir > Aplicativos**.
- b Na pasta Aplicativos, clique duas vezes em **Conexão com a Internet**.
- c Na barra de ferramentas, clique em **AirPort**.

- 7 No menu pop-up Rede, selecione a rede sem fio.

Configuração do computador para usar a impressora via rede sem fio

Para imprimir em uma impressora de rede, cada usuário do Macintosh deve instalar um arquivo PPD (*PostScript Printer Description*) personalizado e criar uma impressora no Centro de impressão ou no Utilitário de configuração de impressora.

- 1 Instale um arquivo PPD no computador:
 - a Insira o CD *de Software e documentação* na unidade de CD ou DVD.
 - b Clique duas vezes no pacote instalador da impressora.
 - c Na tela de boas-vindas, clique em **Continuar**.
 - d Clique em **Continuar** novamente depois de ler o arquivo Leiamé.
 - e Clique em **Continuar** após a exibição do contrato de licença e clique em **Concordo** para aceitar os termos do contrato.
 - f Selecione um destino e clique em **Continuar**.
 - g Na tela Instalação fácil, clique em **Instalar**.
 - h Digite a senha do usuário e clique em **OK**.
Todo o software necessário é instalado no computador.
 - i Clique em **Reiniciar** quando a instalação for concluída.
- 2 Adicione a impressora:
 - a Para impressão IP:

No Mac OS X versão 10.5 ou posterior

- 1 No menu Apple, selecione **Preferências do sistema**.
- 2 Clique em **Impressão e fax**.

- 3 Clique em **+**.
- 4 Selecione a impressora na lista.
- 5 Clique em **Adicionar**.

No Mac OS X versão 10.4

- 1 Na área de trabalho do Finder, selecione **Ir > Aplicativos**.
- 2 Clique duas vezes na pasta **Utilitários**.
- 3 Clique duas vezes em **Utilitário de configuração de impressora** ou **Centro de impressão**.
- 4 Na lista de impressoras, selecione **Adicionar**.
- 5 Selecione a impressora na lista.
- 6 Clique em **Adicionar**.

b Para impressão AppleTalk:

No Mac OS X versão 10.5

- 1 No menu Apple, selecione **Preferências do sistema**.
- 2 Clique em **Impressão e fax**.
- 3 Clique em **+**.
- 4 Clique em **AppleTalk**.
- 5 Selecione a impressora na lista.
- 6 Clique em **Adicionar**.

No Mac OS X versão 10.4

- 1 Na área de trabalho do Finder, selecione **Ir > Aplicativos**.
- 2 Clique duas vezes na pasta **Utilitários**.
- 3 Clique duas vezes em **Centro de impressão** ou **Utilitário de configuração de impressora**.
- 4 Na lista de impressoras, selecione **Adicionar**.
- 5 Selecione a guia **Navegador padrão**.
- 6 Clique em **Mais impressoras**.
- 7 No primeiro menu pop-up, selecione **AppleTalk**.
- 8 No segundo menu pop-up, selecione **Zona AppleTalk local**.
- 9 Selecione a impressora na lista.
- 10 Clique em **Adicionar**.

Instalação da impressora em uma rede com fio

Use as instruções a seguir para instalar a impressora em uma rede sem fio. Estas instruções aplicam-se à conexão Ethernet.

Antes de instalar a impressora em uma rede com fio, certifique-se de que:

- Você tenha concluído a configuração inicial da impressora.
- A impressora esteja conectada à sua rede com o tipo de cabo apropriado.

Para usuários do Windows

- 1 Insira o CD de *Software e documentação*.
Aguarde a exibição da tela de boas-vindas.

Se o CD não iniciar após um minuto, faça o seguinte:

- a Clique em , ou clique em **Iniciar** e depois em **Executar**.
- b Na caixa Iniciar pesquisa ou Executar, digite **D: \setup.exe**, onde **D** corresponde à letra da unidade de CD ou DVD.

- 2 Clique em **Instalar impressora e software**.
- 3 Clique em **Concordo** para aceitar o contrato de licença.
- 4 Selecione **Sugerida** e clique em **Avançar**.

Nota: Para configurar a impressora usando um endereço IP estático ou o protocolo IPv6, ou para configurar impressoras usando scripts, selecione **Personalizada** e siga as instruções apresentadas na tela.

- 5 Selecione **Conexão de rede com fio** e clique em **Avançar**.
- 6 Selecione o fabricante da impressora na lista.
- 7 Selecione o modelo da impressora na lista e clique em **Avançar**.
- 8 Selecione a impressora na lista de impressoras detectadas na rede e clique em **Concluir**.

Nota: Caso a impressora configurada não apareça na lista de impressoras detectadas, clique em **Adicionar porta** e siga as instruções apresentadas na tela.

- 9 Siga as instruções apresentadas na tela para concluir a instalação.

Para usuários do Macintosh

- 1 Permita que o servidor DHCP da rede atribua um endereço IP à impressora.
- 2 Imprima a página de configuração de rede da impressora. Para obter informações sobre como imprimir a página de configuração de rede, consulte “Impressão de uma página de configuração de rede” na página 52.
- 3 Localize o endereço IP da impressora na seção TCP/IP da página de configuração de rede. O endereço IP é necessário para configurar o acesso para computadores pertencentes a uma sub-rede diferente da impressora.
- 4 Instale os drivers e adicione a impressora.
 - a Instale um arquivo PPD no computador:
 - 1 Insira o CD *de Software e documentação* na unidade de CD ou DVD.
 - 2 Clique duas vezes no pacote instalador da impressora.
 - 3 Na tela de boas-vindas, clique em **Continuar**.
 - 4 Clique em **Continuar** novamente depois de ler o arquivo Leiamos.
 - 5 Clique em **Continuar** após a exibição do contrato de licença e clique em **Concordo** para aceitar os termos do contrato.
 - 6 Selecione um destino e clique em **Continuar**.
 - 7 Na tela Instalação fácil, clique em **Instalar**.
 - 8 Digite a senha do usuário e clique em **OK**.
Todo o software necessário é instalado no computador.
 - 9 Clique em **Reiniciar** quando a instalação for concluída.
 - b Adicione a impressora:
 - Para impressão IP:

No Mac OS X versão 10.5 ou posterior

- 1 No menu Apple, selecione **Preferências do sistema**.
- 2 Clique em **Impressão e fax**.
- 3 Clique em **+**.
- 4 Clique em **IP**.
- 5 Digite o endereço IP da impressora no campo **Endereço**.
- 6 Clique em **Adicionar**.

No Mac OS X versão 10.4 e anterior

- 1 Na área de trabalho do Finder, selecione **Ir > Aplicativos**.
- 2 Clique duas vezes em **Utilitários**.
- 3 Clique duas vezes em **Utilitário de configuração de impressora** ou **Centro de impressão**.
- 4 Na lista de impressoras, clique em **Adicionar**.
- 5 Clique em **IP**.
- 6 Digite o endereço IP da impressora no campo **Endereço**.
- 7 Clique em **Adicionar**.

- Para impressão AppleTalk:

No Mac OS X versão 10.5

- 1 No menu Apple, selecione **Preferências do sistema**.
- 2 Clique em **Impressão e fax**.
- 3 Clique em **+**.
- 4 Clique em **AppleTalk**.
- 5 Selecione a impressora na lista.
- 6 Clique em **Adicionar**.

No Mac OS X versão 10.4 e anterior

- 1 Na área de trabalho do Finder, selecione **Ir > Aplicativos**.
- 2 Clique duas vezes em **Utilitários**.
- 3 Clique duas vezes em **Centro de impressão** ou **Utilitário de configuração de impressora**.
- 4 Na lista de impressoras, clique em **Adicionar**.
- 5 Selecione a guia **Navegador padrão**.
- 6 Clique em **Mais impressoras**.
- 7 No primeiro menu pop-up, selecione **AppleTalk**.
- 8 No segundo menu pop-up, selecione **Zona AppleTalk local**.
- 9 Selecione a impressora na lista.
- 10 Clique em **Adicionar**.

Nota: Se a impressora não aparecer na lista, adicione-a usando o endereço IP. Contate o responsável pelo suporte do sistema para obter assistência.

Alteração das configurações de porta após a instalação de uma nova porta de soluções internas de rede

Quando uma nova porta de soluções internas (ISP) de rede é instalada na impressora, a impressora recebe um novo endereço IP. As configurações da impressora nos computadores que a acessam devem ser atualizadas com esse novo endereço IP para poder imprimir usando a rede sem fio.

Notas:

- Se a impressora possuir um endereço IP estático, esse valor permanecerá o mesmo. Portanto, não será necessário alterar qualquer parâmetro das configurações do computador.
- Se os computadores estiverem configurados para imprimir na impressora com um nome de rede que permanecerá o mesmo, e não pelo endereço IP, não será necessário alterar qualquer parâmetro das configurações do computador.
- Se você for adicionar uma porta ISP sem fio a uma impressora configurada anteriormente para conexão a uma rede com fio, desconecte a rede com fio quando for configurar a impressora para funcionar sem fio. Se a conexão da rede com fio permanecer ativa, a configuração da rede sem fio será concluída, mas a porta ISP sem fio não será ativada. Caso a impressora tenha sido configurada para usar uma porta ISP sem fio enquanto ainda conectada a uma rede com fio, desconecte a rede com fio, desligue a impressora e volte a ligá-la em seguida. Isso ativará a porta ISP sem fio.
- Somente uma conexão de rede por vez permanecerá ativa. Se desejar alternar entre os tipos de conexão com e sem fio, desligue primeiramente a impressora, conecte o cabo (para alternar para a conexão com fio) ou desconecte o cabo (para alternar para a conexão sem fio) e ligue a impressora novamente.

Para usuários do Windows

- 1 Imprima uma página de configuração de rede e anote o novo endereço IP.
- 2 Clique em , ou clique em **Iniciar** e depois em **Executar**.
- 3 Na caixa Iniciar pesquisa ou Executar, digite **control printers**.
- 4 Pressione **Enter** ou clique em **OK**.
A pasta de impressoras será aberta.
- 5 Localize a impressora que foi alterada.
Nota: Se houver mais de uma cópia da impressora, atualize todas elas com o novo endereço IP.
- 6 Clique com o botão direito na impressora.
- 7 Clique em **Propriedades**.
- 8 Clique na guia **Portas**.
- 9 Localize a porta na lista e selecione-a.
- 10 Clique em **Configurar porta**.
- 11 Digite o novo endereço IP no campo “Nome ou endereço IP da impressora”. O novo endereço IP pode ser encontrado na página de configuração de rede impressa na etapa 1.
- 12 Clique em **OK** e em **Fechar**.

Para usuários do Macintosh

- 1 Imprima uma página de configuração de rede e anote o novo endereço IP.
- 2 Localize o endereço IP da impressora na seção TCP/IP da página de configuração de rede. O endereço IP é necessário para configurar o acesso para computadores pertencentes a uma sub-rede diferente da impressora.
- 3 Adicione a impressora:
 - Para impressão IP:

No Mac OS X versão 10.5 ou posterior

- a No menu Apple, selecione **Preferências do sistema**.
- b Clique em **Impressão e fax**.
- c Clique em **+**.
- d Clique em **IP**.
- e Digite o endereço IP da impressora no campo **Endereço**.
- f Clique em **Adicionar**.

No Mac OS X versão 10.4 e anterior

- a No menu Ir, selecione **Aplicativos**.
 - b Clique duas vezes em **Utilitários**.
 - c Clique duas vezes em **Utilitário de configuração de impressora** ou **Centro de impressão**.
 - d Na lista de impressoras, clique em **Adicionar**.
 - e Clique em **IP**.
 - f Digite o endereço IP da impressora no campo **Endereço**.
 - g Clique em **Adicionar**.
- Para impressão AppleTalk:

No Mac OS X versão 10.5

- a No menu Apple, selecione **Preferências do sistema**.
- b Clique em **Impressão e fax**.
- c Clique em **+**.
- d Clique em **AppleTalk**.
- e Selecione a impressora na lista.
- f Clique em **Adicionar**.

No Mac OS X versão 10.4 e anterior

- a No menu Ir, selecione **Aplicativos**.
- b Clique duas vezes em **Utilitários**.
- c Clique duas vezes em **Centro de impressão** ou **Utilitário de configuração de impressora**.
- d Na lista de impressoras, clique em **Adicionar**.
- e Selecione a guia **Navegador padrão**.
- f Clique em **Mais impressoras**.
- g No primeiro menu pop-up, selecione **AppleTalk**.
- h No segundo menu pop-up, selecione **Zona AppleTalk local**.
- i Selecione a impressora na lista.
- j Clique em **Adicionar**.

Configuração da impressão serial

Na impressão serial, os dados são transferidos um bit por vez. Embora a impressão serial seja normalmente mais lenta que a impressão paralela, ela é a opção ideal quando há uma distância grande entre a impressora e o computador ou quando não há uma interface com velocidade de transferência maior disponível.

Depois de instalar a porta serial ou a porta de comunicação (COM), é preciso configurar a impressora e computador para que haja comunicação entre ambos. Certifique-se de ter conectado o cabo serial à porta COM da impressora.

1 Configure os parâmetros da impressora:

- a No painel de controle da impressora, navegue até o menu com as configurações da porta.
- b Localize o submenu com as configurações da porta serial.
- c Faça as alterações necessárias nas configurações da porta serial.
- d Salve as novas configurações.
- e Imprima uma página de configurações do menu.

2 Instale o driver da impressora:

- a Insira o CD de *Software e documentação*. Ele iniciará automaticamente.
Se o CD não iniciar automaticamente, faça o seguinte:
 - 1 Clique em , ou clique em **Iniciar** e depois em **Executar**.
 - 2 Na caixa Iniciar pesquisa ou Executar, digite **D: \setup.exe**, onde **D** corresponde à letra da unidade de CD ou DVD.
- b Clique em **Instalar impressora e software**.
- c Clique em **Concordo** para aceitar o contrato de licença do software da impressora.
- d Clique em **Personalizar**.
- e Escolha Seleccionar componentes e clique em **Avançar**.
- f Selecione o modelo da impressora no menu e clique em **Adicionar impressora**.
- g Clique em **+** ao lado do modelo da impressora sob Seleccionar componentes.
- h Verifique se a porta COM correta está disponível em Seleccionar componentes. Essa é a porta pela qual o cabo serial conecta-se ao computador (exemplo: COM1).
- i Marque a caixa de seleção ao lado do modelo da impressora.
- j Selecione qualquer outro software opcional que deseja instalar e clique em **Avançar**.
- k Clique em **Concluir** para concluir a instalação do software da impressora.

3 Configure os parâmetros da porta COM:

Depois de instalar o driver da impressora, configure os parâmetros seriais da porta COM atribuída ao driver da impressora.

Os parâmetros seriais da porta COM devem coincidir com os parâmetros seriais configurados na impressora.

- a Abra o Gerenciador de dispositivo.
 - 1 Clique em , ou clique em **Iniciar** e depois em **Executar**.
 - 2 Na caixa Iniciar pesquisa ou Executar, digite **devmgmt.msc**.
 - 3 Pressione **Enter** ou clique em **OK**.
O Gerenciador de dispositivo será aberto.
- b Clique em **+** para expandir a lista de portas disponíveis.
- c Selecione a porta de comunicações pela qual conectou o cabo serial ao computador (exemplo: COM1).

- d** Clique em **Propriedades**.
- e** Na guia Configurações de porta, configure os parâmetros seriais com os mesmos valores dos parâmetros seriais da impressora.
Procure as configurações da impressora sob o cabeçalho Serial na página Configurações de menu impressa anteriormente.
- f** Clique em **OK** e feche todas as janelas.
- g** Imprima uma página de teste para verificar a instalação da impressora. Quando a página de teste for impressa com êxito, a instalação da impressora estará concluída.

Minimização do impacto ambiental da sua impressora

Economia de papel e toner

Uso de papel reciclado e de outros papéis comerciais

- Baixo conteúdo de umidade (de 4% a 5%)
- Lisura apropriada (100–200 unidades Sheffield ou 140–350 unidades Bendtsen, Européia)

Nota: Alguns papéis mais suaves (como o papel laser premium 24 lb , 50–90 unidades Sheffield) e papéis mais ásperos (como papel algodão premium, 200–300 unidades Sheffield) foram projetados para funcionarem muito bem em impressoras a laser, independentemente da textura da superfície. Antes de usar esses tipos de papel, consulte o fornecedor do papel.

- Coeficiente de atrito entre folhas apropriado (de 0,4 a 0,6)
- Resistência suficiente à dobra na direção de alimentação

Papéis reciclados, papéis com peso mais baixo (<60 g/m² [16 lb encorpado) e/ou calibre mais baixo (<3,8 milésimos de polegada [0,1 mm) e papéis de fibras curtas para a orientação retrato (ou borda curta) podem ter menor resistência à dobra do que o necessário para uma alimentação confiável. Antes de usar esses tipos de papel para a impressão a laser (eletrofotográfica), consulte o fornecedor do papel. Lembre-se de que essas são diretrizes gerais e que mesmo os papéis incluídos nessas diretrizes podem apresentar problemas de alimentação em qualquer impressora a laser (por exemplo, se o papel curva excessivamente sob condições normais de impressão).

Economia de suprimentos

Há muitas maneiras de reduzir a quantidade de papel e toner ao imprimir, copiar ou receber fax. Você pode:

Usar os dois lados do papel

Você pode controlar se a impressão será feita em apenas um ou nos dois lados do papel de um documento impresso, uma cópia ou em um fax recebido. Para obter mais informações, consulte:

- “Imprimir nos dois lados do papel (impressão frente e verso)” na página 95
- “Cópia nos dois lados do papel (impressão frente e verso)” na página 108
- “Impressão de um fax nos dois lados do papel (impressão frente e verso)” na página 144

Colocar muitas páginas em uma folha de papel

Você pode imprimir até dezesseis páginas consecutivas de um documento com várias páginas em um lado de uma folha de papel na caixa de diálogo Impressão.

Para copiar duas ou quatro páginas consecutivas de um documento com várias páginas em um lado de uma folha de papel, consulte “Para copiar várias páginas em uma única folha” na página 110.

Optar por digitalizar

Em vez de imprimir um documento ou uma foto, você pode digitalizar e salvar em uma unidade flash, aplicativo ou programa do computador. Para obter mais informações, consulte:

- “Enviar um e-mail utilizando a tela de toque” na página 120
- “Digitalização para um computador” na página 154
- “Digitalização para a unidade flash” na página 155

Verificar o primeiro rascunho para maior precisão

Antes de imprimir ou fazer várias cópias de um documento:

- Imprima uma cópia do documento para verificar seu conteúdo e formato para maior precisão.

Evitar atolamentos de papel

Selecione e carregue o papel cuidadosamente para evitar atolamentos. Para obter mais informações, consulte “Para evitar atolamentos” na página 75.

Economia de energia

Use o Modo econômico

Use o Modo econômico para rapidamente selecionar uma ou mais maneiras de reduzir o impacto ambiental da impressora.

Nota: Veja a tabela com as várias definições que são alteradas quando você seleciona o Modo econômico.

Escolha	Para
Energia	<p>Reduza o uso de energia, especialmente quando a sua impressora estiver parada.</p> <ul style="list-style-type: none"> • Os motores da impressora não são iniciados até que o trabalho esteja pronto para ser impresso. Você poderá observar um curto atraso antes da primeira página ser impressa. • A impressora entra no modo Economizador de energia após um minuto sem atividade. • Quando a impressora entra no modo Economizador de energia, o visor do painel de controle da impressora é desligado. • As lâmpadas do scanner são ativadas somente quando o trabalho de digitalização é iniciado.
Papel	<ul style="list-style-type: none"> • Ativar o recurso frente e verso automático • Desligar os recursos de logs de impressão.
Energia/Papel	Usar todas as configurações associadas com o modo Energia e modo Papel.
Desativar	Use as configurações padrão de fábrica para todas as configurações associadas com o Modo econômico. Essa configuração suporta as especificações de desempenho para a sua impressora.

Para selecionar a configuração do Modo econômico:

- 1 Na tela Início, toque em .
- 2 Toque em **Configurações**.
- 3 Toque em **Configurações gerais**.
- 4 Toque em **Modo econômico**.

- 5 Toque nas setas para selecionar a configuração.
- 6 Toque em **Enviar**.
Enviar alterações é exibido.



Ajuste do Economizador de energia

Para economizar energia diminua o número de minutos para que a impressora entre no modo Economizador de energia. As configurações disponíveis variam de 1 a 240 minutos. A configuração padrão de fábrica é 30 minutos.

Uso do Servidor da Web Encorporado

- 1 Digite o endereço IP da impressora no campo de endereço do navegador da Web.
Nota: Se você não sabe o endereço IP da impressora, imprima uma página de configuração de rede e veja o endereço IP na seção TCP/IP.
- 2 Clique em **Configurações** e, em seguida, clique em **Configurações Gerais**.
- 3 Clique em **Tempos limite**.
- 4 Na caixa do Economizador de Energia, digite o número de minutos que a impressora deve esperar antes de entrar no modo Economizador de Energia.
- 5 Clique em **Enviar**.

Uso do painel de controle da impressora

- 1 Certifique-se de que a impressora esteja ligada e que a mensagem **Pronto** é exibida.
- 2 Na tela Início, toque em .
- 3 Toque em **Configurações**.
- 4 Toque em **Configurações gerais**.
- 5 Toque na seta para baixo até **Tempo limite** seja exibido.
- 6 Toque em **Tempo limite**.
- 7 Toque na seta próxima a **Economizador de Energia**, para selecionar o número de minutos que a impressora deve esperar antes de entrar no modo Economizador de Energia.
- 8 Toque em **Enviar**.
- 9 Toque .

Ajuste do brilho do visor

Para economizar energia, ou se você tiver dificuldades em ler o visor, você pode ajustar o brilho do visor.

As configurações disponíveis variam de 2 a 100. A configuração padrão de fábrica é 100.



Uso do Servidor da Web Encorporado

- 1 Digite o endereço IP da impressora no campo de endereço do navegador da Web.

Nota: Se você não sabe o endereço IP da impressora, imprima uma página de configuração de rede e veja o endereço IP na seção TCP/IP.

- 2 Clique em **Configurações** e, em seguida, clique em **Configurações Gerais**.
- 3 Na caixa Brilho da tela, digite a porcentagem de brilho desejada para a tela Início.
- 4 Clique em **Enviar**.

Uso do painel de controle da impressora

- 1 Certifique-se de que a impressora esteja ligada e que a mensagem **Pronto** é exibida..
- 2 Na tela Início, toque em .
- 3 Toque em **Configurações**.
- 4 Toque em **Configurações gerais**.
- 5 Toque na seta para baixo até que **Brilho da tela** seja exibido.
- 6 Toque nas setas para selecionar a configuração.
- 7 Toque em **Enviar**.
- 8 Toque .

Configuração da bandeja de saída padrão

Para economizar energia, você pode escurecer, ou reduzir a luz de saída da bandeja de saída.

As configurações disponíveis são Desativado, Escurecido e Claro.

No modo Normal/Espera, a configuração padrão de fábrica é Claro.

No Modo Economizador de Energia, a configuração padrão de fábrica é Escuro.

Uso do Servidor da Web Encorporado

- 1 Digite o endereço IP da impressora no campo de endereço do navegador da Web.

Nota: Se você não sabe o endereço IP da impressora, imprima uma página de configuração de rede e veja o endereço IP na seção TCP/IP.

- 2 Clique em **Configurações** e, em seguida clique em **Configurações Gerais**.
- 3 Clique em **Luz de saída**.
- 4 Da lista de modos Normal/Espera, selecione a configuração de luz que a bandeja de saída padrão usará no modo Pronto ou Espera.

- 5 Da lista de modos Economizador de energia, selecione a configuração de luz que a bandeja de saída padrão usará no modo Pronto ou Espera.

Nota: Para obter mais informações sobre o modo Economizador de energia, consulte “Ajuste do Economizador de energia” na página 70.

- 6 Clique em **Enviar**.

Uso do painel de controle da impressora

- 1 Certifique-se de que a impressora esteja ligada e que a mensagem **Pronto** é exibida.
- 2 Na tela Início, toque em .
- 3 Toque em **Configurações** e, em seguida, toque em **Configurações Gerais**.
- 4 Toque na seta para baixo até **Luz de saída** ser exibida.
- 5 Clique em **Luz de saída**.
- 6 Toque no botão de seta próxima ao **Modo Normal/Espera** para selecionar a configuração de luz que a bandeja padrão de saída usará no modo Pronto ou Espera.
- 7 Toque no botão de seta próximo ao **Economizador de Energia** para selecionar a configuração de luz que a bandeja padrão de saída usará no modo Economizador de Energia..

Nota: Para obter mais informações sobre o modo Economizador de energia, consulte “Ajuste do Economizador de energia” na página 70.

- 8 Toque em **Enviar**.

- 9 Toque .

Reduzir o ruído da impressora

Use o Modo silencioso para reduzir o ruído da impressora.

Nota: Veja a tabela com as várias configurações que são alteradas quando você selecionar a configuração do Modo silencioso.

Escolha	Para
Acesa	<p>Reduza o ruído da impressora.</p> <ul style="list-style-type: none"> • Você poderá observar uma redução na velocidade de processamento. • Os motores da impressora não são iniciados até que o trabalho esteja pronto para ser impresso. Você poderá observar um curto atraso antes da primeira página ser impressa. • A ventoinha funciona com a velocidade reduzida ou é desligada.
Desligar	<p>Utilize a configuração padrão de fábrica da impressora. Essa configuração suporta as especificações de desempenho para a sua impressora.</p>

Para selecionar a configuração do Modo silencioso:

- 1 Na tela início, toque em .
- 2 Toque em **Configurações**.
- 3 Toque em **Configurações Gerais**.
- 4 Toque em **Modo silenc.**

5 Toque nas setas para seleccionar a configuração.



6 Toque em **Enviar**.

Carregamento de papel e mídia especial

Esta seção explica como carregar as bandejas e os alimentadores. Ela também inclui informações sobre orientação do papel, definição do tamanho e do tipo do papel e ligação e desligamento de bandejas.

Configuração de Tamanho papel e Tipo de papel

A configuração Tamanho papel do alimentador padrão 250 e o alimentador multifunção devem ser definidos manualmente no menu Tamanho de papel. A configuração padrão de fábrica para Tipo de Papel é Papel Comum. A configuração Tipo de Papel deve ser definida manualmente para todas as bandejas que não contêm papel comum.

- 1 Certifique-se de que a impressora esteja ligada e que a mensagem **Pronto** seja exibida.
- 2 Na tela Início, toque em .
- 3 Toque em **Menu papel**.
- 4 Toque em **Tam./tipo do papel**.
- 5 Toque nas setas para a bandeja desejada até que o tipo ou tamanho correto apareça.
- 6 Toque em **Enviar**.
- 7 Toque em  para retornar a tela Início.

Definição de configurações de papel Universal

O Tamanho de papel Universal é uma configuração definida pelo usuário que permite imprimir em tamanhos de papel que não estão predefinidos nos menus da impressora. Defina o tamanho de papel da bandeja especificada como Universal quando o tamanho desejado não estiver disponível no menu Tamanho papel. Em seguida, especifique todas as seguintes configurações de tamanho Universal para seu papel:

- Unidades de medida (milímetros ou polegadas)
- Largura retrato
- Altura retrato

Nota: O menor tamanho universal suportado é 76 x 76 mm (3 x 3 pol); o maior é 216 x 356 mm (8,5 x 14 pol).

Especificar uma unidade de medida

- 1 Certifique-se de que a impressora esteja ligada e de que **Ready** (Pronto) esteja sendo exibido.
- 2 Na tela Início, toque em .
- 3 Toque em **Menu papel**.
- 4 Toque no botão de seta para baixo até a opção **Configuração Universal** ser exibida e, em seguida, toque em **Configuração Universal**.
- 5 Toque no botão de seta para a esquerda ou para a direita para selecionar a unidade de medida desejada.
- 6 Toque em **Largura retrato** ou **Altura retrato**.
- 7 Toque no botão de seta para a esquerda ou para a direita para selecionar a largura ou altura desejada.

8 Toque em **Enviar** para salvar sua seleção.

A mensagem **Enviando seleção** é exibida, seguida pelo Menu papel.

9 Toque em  para retornar à tela inicial.

Para evitar atolamentos

As dicas a seguir podem ajudá-lo a evitar atolamentos:

Recomendações para bandeja de papel

- Certifique-se de que o papel fique plano na bandeja.
- Não remova a bandeja durante as impressões.
- Não carregue a bandeja de papel durante as impressões. Carregue-a antes de imprimir, ou aguarde a mensagem para carregá-la.
- Não carregue papel em excesso. Certifique-se de que a altura da pilha não exceda a altura máxima indicada.
- Verifique se as guias da bandeja de papel ou do alimentador manual estão posicionadas corretamente e se não estão pressionadas contra os papéis ou os envelopes.
- Empurre a bandeja firmemente depois de carregar o papel.

Recomendações para papel

- Use apenas os papéis e a mídia especial recomendados.
- Não carregue papel enrugado, amassado, úmido ou curvado.
- Flexione, ventile e endireite o papel antes de carregá-lo.



- Não use papel que tenha sido cortado ou aparado à mão.
- Não misture tamanhos, pesos ou tipos de papel na mesma pilha.
- Verifique se todos os tamanhos e tipos de papel estão definidos corretamente nos menus do painel de controle da impressora.
- Armazene papel de acordo com as recomendações do fabricante.

Carregamento de bandejas

1 Remova totalmente a bandeja.

Nota: Não remova as bandejas durante a impressão ou enquanto a mensagem **Ocupado** estiver sendo exibida no visor. Isso poderá causar um atolamento.

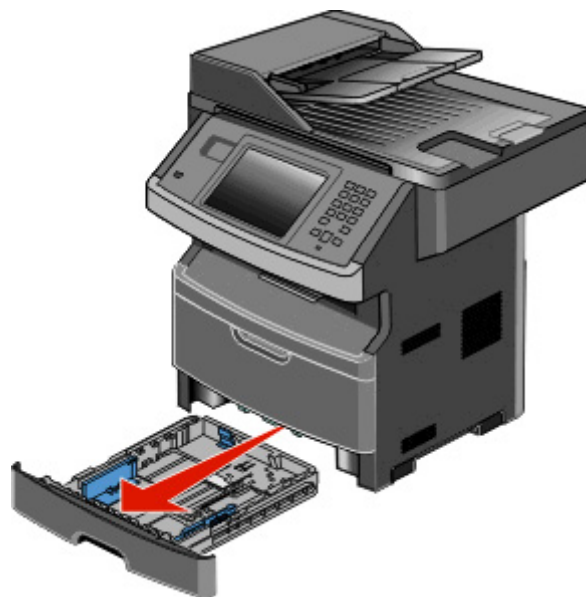

2 Aperte e deslize as guias até a posição correta em relação ao tamanho de papel que você está carregando.

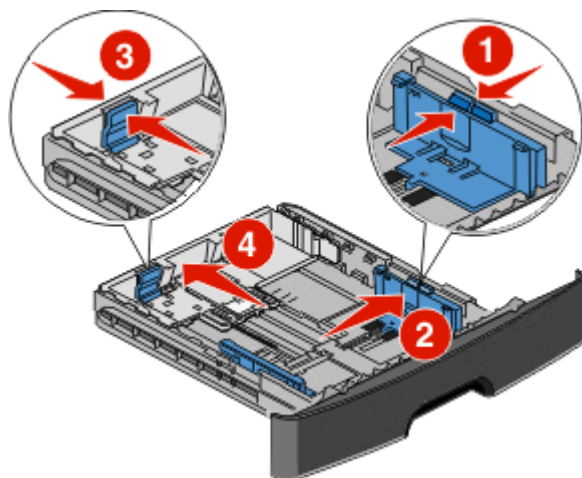

Para papéis longos, como A4 ou ofício, aperte e deslize a guia de extensão para trás para acomodar a extensão do papel que você está carregando.

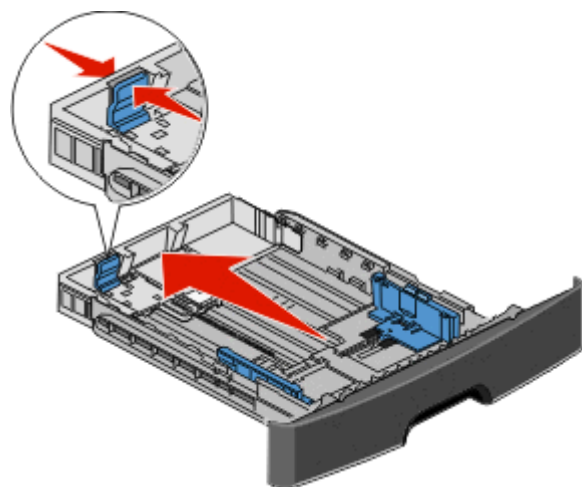

Caso você esteja carregando papel de tamanho A6:

- a Aperte e deslize a guia de comprimento para o centro da bandeja até que esteja na posição A5.
- b Levante o suporte para A6.

Notas:

- A bandeja padrão suporta apenas 150 folhas de papel tamanho A6. Observe a linha de altura máxima no batente de A6, indicando a altura máxima de carregamento de folhas A6. Não tente sobrecarregar a bandeja.
- O papel de tamanho A6 não pode ser carregado na bandeja opcional.

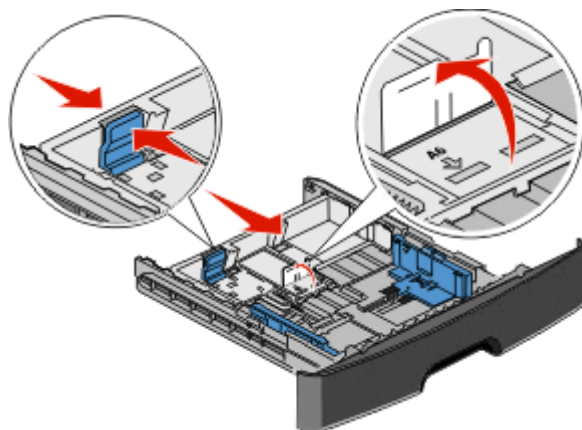

Nota: Use os indicadores de tamanho da parte inferior da bandeja para ajudar a posicionar a guia.

- 3 Flexione as folhas de papel para trás e para frente para soltá-las e ventile-as. Não dobre nem amasse o papel. Alinhe as folhas sobre uma superfície plana.



- 4 Carregue a pilha de folhas em direção a parte traseira da bandeja, conforme a figura, com o lado para a impressão voltado para baixo.

Nota: A linha de carregamento máximo na guia de largura indica a altura máxima para o carregamento do papel. Não carregue papel de tamanho A6 até a linha de preenchimento máximo; a bandeja suporta apenas 150 folhas.

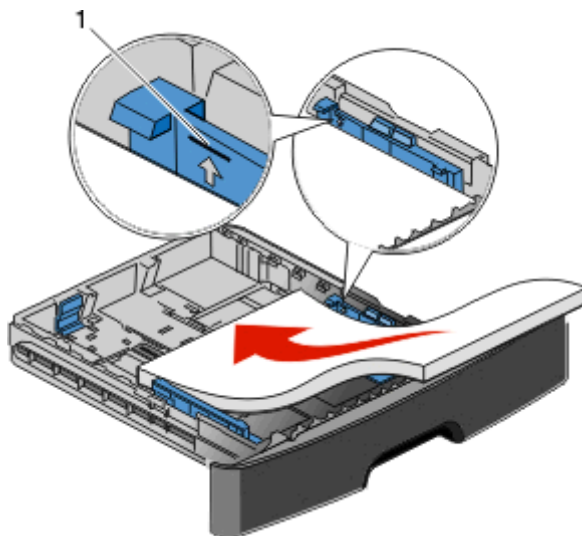

1 Linha de preenchimento máximo

Carregue papel timbrado com a borda superior da folha para a parte frontal da bandeja e o desenho virado para baixo.

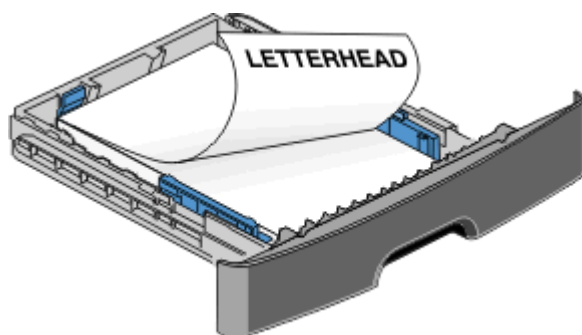

5 Aperte e deslize as guias para tocar levemente no lado da pilha.

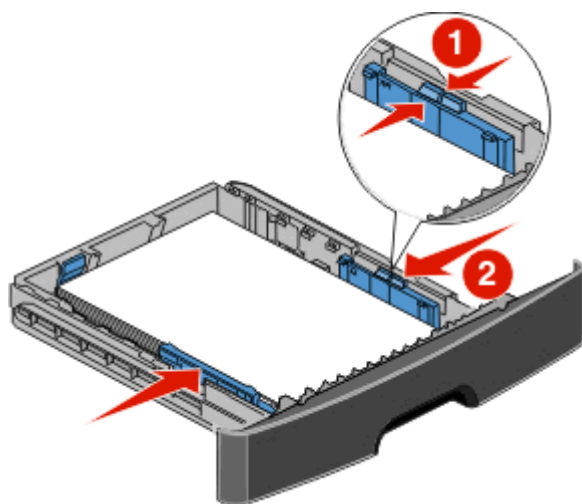

6 Insira a bandeja.

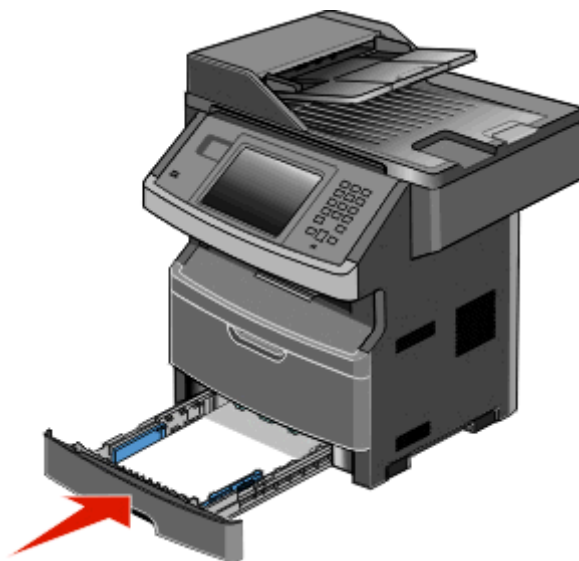

7 Se um outro tipo de papel tiver sido carregado, diferente daquele carregado anteriormente na bandeja, altere a configuração Tipo de Papel.

Uso do alimentador de várias funções

Abra o alimentador de várias funções

1 Segure a alça e puxe a porta do alimentador de várias funções para baixo.



2 Segure a alça que está erguida e puxe a extensão para fora.

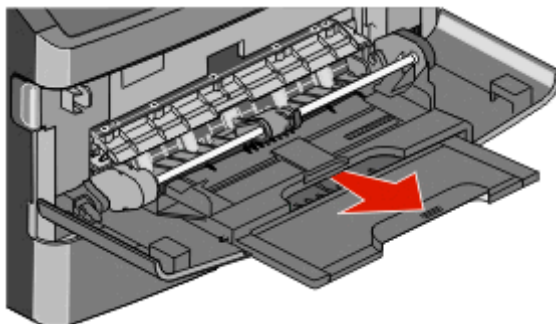

3 Segure a alça e puxe a extensão para que venha para fora.

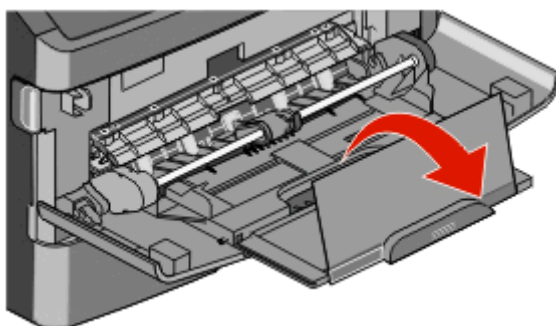

4 Puxe a extensão para fora, com cuidado, para que o alimentador de várias funções fique completamente entendido e aberto.

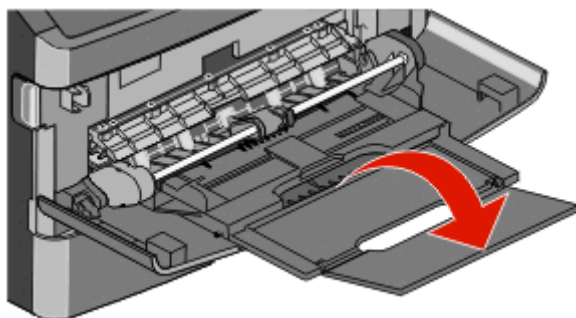

Carregamento do alimentador de várias funções

- 1 Aperte a aba localizada no lado direito da guia de largura e mova as guias para fora.

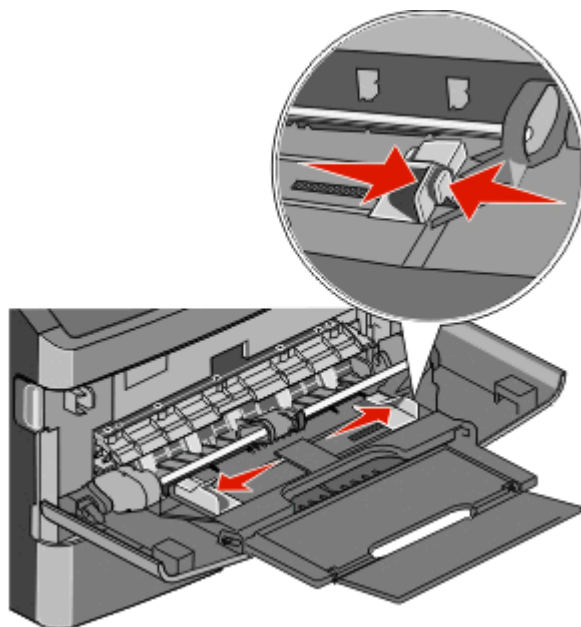

- 2 Prepare o papel ou a mídia especial para carregamento

- Flexione as folhas de papel ou as etiquetas para trás e para frente para soltá-las e ventile-as. Não dobre nem amasse o papel ou as etiquetas. Alinhe as folhas sobre uma superfície plana.



- Segure as transparências pelas bordas e ventile-as. Alinhe as folhas sobre uma superfície plana.

Nota: Evite tocar no lado de impressão das transparências. Tome cuidado para não arranhá-las.



- Flexione a pilha de envelopes para trás e para frente para soltá-los e ventile-os. Alinhe as folhas sobre uma superfície plana.



Nota: A ventilação evita que as bordas dos envelopes fiquem grudadas umas nas outras. E também auxilia na alimentação correta evitando atolamentos. Não dobre nem amasse os envelopes.

3 Carregue o papel ou a mídia especial.

Notas:

- Não force o papel para dentro do alimentador de várias funções. O excesso de papel pode causar atolamentos.
- Não ultrapasse a altura máxima da pilha forçando o papel ou a mídia especial para baixo no limitador de altura de pilha localizado nas guias.

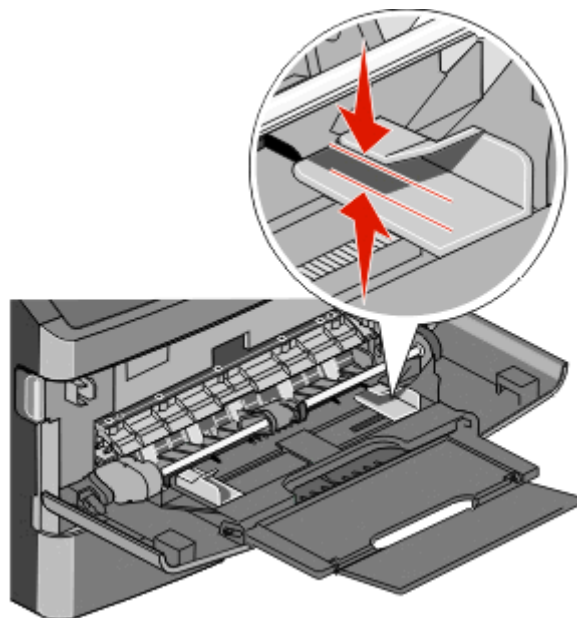

- Carregue papel, cartões e transparências com o lado de impressão recomendado voltado para cima e a borda superior inserida primeiro. Consulte a embalagem das transparências para obter mais informações sobre o seu carregamento.

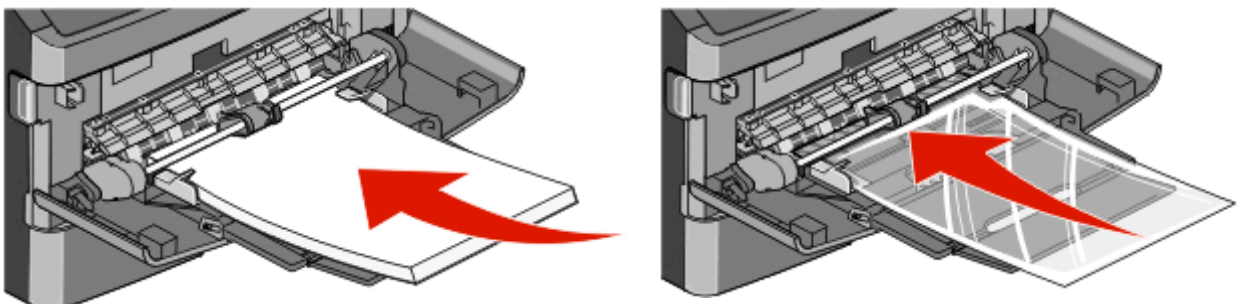

- Carregue o papel timbrado com a face voltada para cima e a parte superior da folha primeiro.

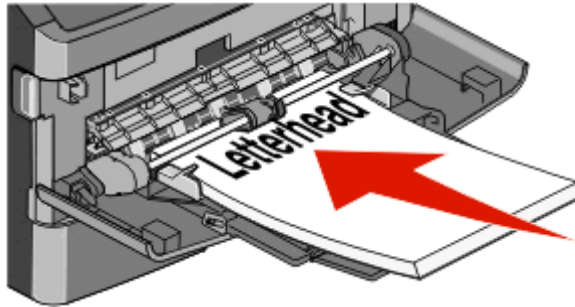

- Insira os envelopes com o lado da aba voltado para baixo e a área reservada para o selo conforme mostrado. O selo e o endereço são exibidos para ilustrar a orientação correta do carregamento de envelopes.

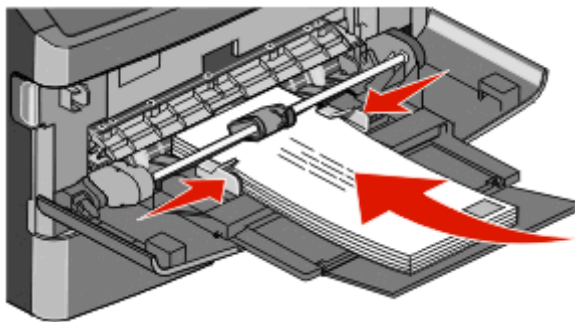

Aviso—Dano Potencial: Nunca use envelopes com selos, fechos, lacres, janelas, revestimentos ou auto-adesivos. Esses envelopes podem causar sérios danos à impressora.

- 4 Aperte as abas localizadas no lado direito da guia de largura e deslize a guia de largura até que ela encoste na lateral da pilha.

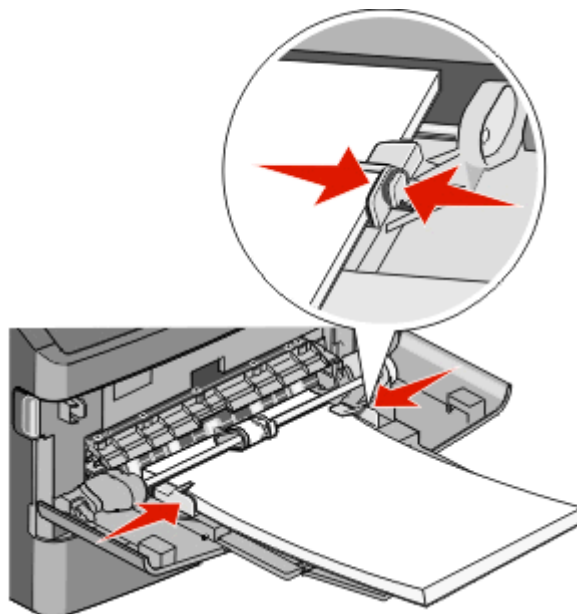

- 5 Deslize o papel com cuidado para dentro do alimentador de várias funções, até o fim. O papel deve ficar reto dentro do alimentador de várias funções. Certifique-se de que o papel não esteja solto dentro do alimentador de várias funções e de que não esteja dobrado ou amassado.

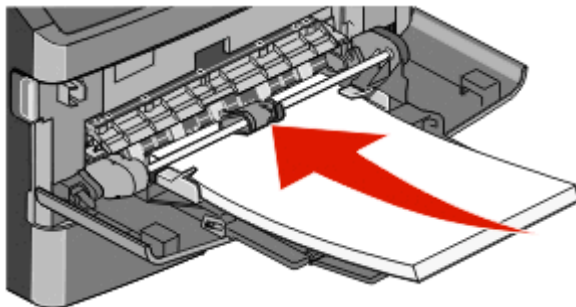

- 6 No painel de controle, defina as configurações Tamanho Papel e Tipo de Papel.

Ligação e desligamento de bandejas

Ligação de bandejas

A ligação de bandejas é útil para grandes trabalhos de impressão ou várias cópias. Quando uma bandeja ligada estiver vazia, o papel será alimentado da próxima bandeja ligada. Quando as configurações Tamanho Papel e Tipo de Papel são iguais para as bandejas, essas bandejas são ligadas automaticamente.

A configuração Tamanho Papel é detectada automaticamente de acordo com a posição das guias de papel em cada bandeja, com exceção do alimentador de várias funções. A impressora pode detectar tamanhos de papel A4, A5, JIS B5, Carta, Ofício, Executivo e Universal. O alimentador de várias funções e as bandejas que utilizam outros tipos de papel são ligados manualmente através do menu Tamanho de Papel disponível no menu Tamanho/Tipo de Papel.

Nota: Para fazer a ligação do alimentador de várias funções, Configurar MF deve estar definido como Cassete no menu Papel para que o Tamanho do Alimentador MF seja exibido como item de menu.

A configuração Tipo de Papel deve ser definida para todas as bandejas a partir do menu Tipo de papel disponível no menu Tamanho/Tipo de Papel.

Desligamento de bandejas

As bandejas desligadas têm configurações que *não* são iguais às de nenhuma outra bandeja.

Para desligar uma bandeja, altere as seguintes configurações da bandeja para que elas não sejam iguais às de nenhuma outra:

- Tipo de papel (por exemplo: Papel comum, Timbrado, Tipo personalizado <x>)

Os nomes dos tipos de papel descrevem características do tipo de papel. Se o nome que melhor descreve seu papel for usado por bandejas ligadas, atribua outro nome de Tipo de papel à bandeja, como Tipo personalizado <x>, ou defina seu próprio nome personalizado.

- Tamanho papel (por exemplo: Carta, A4, Statement (US))

Carregue outro tamanho de papel para alterar a configuração Tamanho papel de uma bandeja automaticamente. As configurações Tamanho papel do alimentador multifunção não são automáticas; elas devem ser definidas manualmente no menu Tamanho papel.

Aviso—Dano Potencial: Não atribua um nome de Tipo de papel que não descreva com precisão o tipo de papel carregado na bandeja. A temperatura do fusor varia de acordo com o Tipo de papel especificado. O papel talvez não seja processado corretamente se houver um Tipo de papel errado selecionado.

Atribuição de um nome de tipo de papel personalizado

Atribua um nome de tipo de papel personalizado a uma bandeja ao ligar ou desligar a bandeja.

- 1 Certifique-se de que a impressora esteja ligada e que a mensagem **Pronto** apareça.
- 2 Na tela início, toque em .
- 3 Toque em **Menu Papel**.
- 4 Toque em **Tamanho/Tipo do Papel**.
- 5 Selecione o número da bandeja ou o tipo de alimentador MF.
- 6 Toque na seta para a esquerda ou para a direita até que **Tipo personalizado <x>** ou outro nome personalizado seja exibido.
- 7 Toque em **Enviar**.

Alteração de um nome de Tipo Personalizado <x>

Se a impressora estiver em uma rede, você pode usar o Servidor da Web Encorpado para definir um nome que não seja Tipo Personalizado <x> para cada um dos tipos de papel personalizados carregados. Quando um nome de Tipo Personalizado <x> é alterado, os menus exibem o novo nome em vez de Tipo Personalizado <x>.

Para alterar de um nome de Tipo Personalizado <x>

- 1 Digite o endereço IP da impressora no campo de endereço do navegador da Web.

Nota: Se você não sabe o endereço IP da impressora, imprima uma página de configuração de rede e veja o endereço IP na seção TCP/IP.

- 2 Clique em **Configurações**.
- 3 Clique em **Menu Papel**.
- 4 Clique em **Nome Personalizado**.
- 5 Digite um nome para o tipo de papel em uma caixa Nome Personalizado <x>.

Nota: Esse nome personalizado substituirá um nome de Tipo Personalizado <x> nos menus Tipos Personalizados e Tam./tipo do papel.

6 Clique em **Enviar**.

7 Clique em **Tipos Personalizados**.

Tipos Personalizados aparece, seguido pelo seu nome personalizado.

8 Selecione uma configuração de Tipo de papel na lista de seleção ao lado de seu nome personalizado.

9 Clique em **Enviar**.

Diretrizes de papel e mídia especial

Diretrizes de papel

Características do papel

As seguintes características do papel afetam a qualidade e a confiabilidade da impressão. Considere-as ao avaliar a compra de um novo estoque de papel.

Peso

A impressora pode alimentar automaticamente papéis de fibras longas que pesam entre 60 e 176 g/m² (16 a 47 lb encorpado). O papel com peso inferior a 60 g/m² (16 lb) pode não ser firme o suficiente para ser alimentado adequadamente, causando atolamentos. Para obter um melhor desempenho, use papel de 75 g/m² (20 lb, encorpado) de fibras longas. Para usar papel menor que 182 x 257 mm (7,2 x 10,1 pol.), recomenda-se que o peso seja de 90 g/m² (24 lb) ou mais.

Curva

Curva é a tendência do papel de se curvar nas bordas. Curvas excessivas podem causar problemas na alimentação de papel. As curvas podem ocorrer depois que o papel passa pela impressora, onde é exposto a altas temperaturas. O armazenamento do papel fora da embalagem em condições de calor, umidade, frio ou ar seco, mesmo nas bandejas, pode contribuir para a ocorrência de curvas antes da impressão, podendo causar problemas de alimentação.

Lisura

A lisura do papel afeta diretamente a qualidade da impressão. Se o papel for muito áspero, o toner não se fundirá no papel adequadamente. Se o papel for liso demais, poderá causar problemas de alimentação ou qualidade de impressão. Sempre use papel entre 100 e 300 pontos Sheffield; no entanto, a lisura entre 150 e 250 pontos Sheffield produz a melhor qualidade de impressão.

Conteúdo de umidade

A quantidade de umidade do papel afeta tanto a qualidade de impressão quanto a capacidade da impressora de alimentar o papel adequadamente. Deixe o papel na embalagem original até a hora de usá-lo. Isso limitará a exposição do papel às variações de umidade que podem degradar seu desempenho.

Condicione o papel antes da impressão armazenando-o em sua embalagem original no mesmo ambiente da impressora por 24 a 48 horas. Prolongue o tempo para vários dias se o ambiente de armazenamento ou transporte for muito diferente do ambiente da impressora. O papel espesso também pode exigir um período de condicionamento mais longo.

Direção das fibras

As fibras referem-se ao alinhamento das fibras do papel em uma folha. O papel pode ter *fibras longas*, estendendo-se ao longo do comprimento do papel, ou *fibras curtas*, estendendo-se ao longo da largura do papel.

Para papel de 60 a 176 g/m² (16 a 47 lb, encorpado), o papel de fibras longas é recomendado. Para papéis com peso superior a 176g/m², recomendam-se fibras curtas.

Conteúdo de fibras

A maior parte do papel xerográfico de alta qualidade é feita de madeira em polpa processada 100% quimicamente. Esse conteúdo confere ao papel um alto grau de estabilidade, resultando em menos problemas de alimentação e melhor qualidade de impressão. O papel que contém fibras, como as de algodão, pode dificultar o manuseio.

Para obter informações detalhadas sobre papel com fibras recicladas, consulte “Uso de papel reciclado e de outros papéis comerciais” na página 68.

Papel inaceitável

Os tipos de papel a seguir não são recomendados para uso na impressora:

- Papéis tratados quimicamente, usados para fazer cópias sem papel carbono, também conhecidos como papéis sem carbono, CCP (Carbonless Copy Paper) ou NCR (No Carbon Required).
- Papéis pré-impresos com elementos químicos que possam contaminar a impressora.
- Papéis pré-impresos que possam ser afetados pela temperatura no fusor da impressora.
- Papéis pré-impresos que exijam um registro (a exata localização da impressão na página) superior a $\pm 2,3$ mm ($\pm 0,09$ pol), como formulários de reconhecimento óptico de caracteres (OCR)

Em alguns casos, o registro pode ser ajustado com um aplicativo para imprimir nesses formulários com êxito.

- Papéis revestidos (encorpados apagáveis), sintéticos e térmicos.
- Papéis com bordas ásperas, papéis ásperos ou altamente texturizados ou papéis com curvas.
- Papéis reciclados em desacordo com a norma (européia) EN12281:2002
- Papéis com peso inferior a 60 g/m^2 (16 lb)
- Formulários ou documentos com várias vias.

Seleção do papel

O uso do papel apropriado previne atolamentos e ajuda a garantir uma impressão sem problemas.

Para evitar atolamentos ou má qualidade de impressão:

- *Sempre* use papel novo e que não esteja danificado.
- Antes de carregar o papel, saiba o lado de impressão recomendado. Essa informação está normalmente indicada no pacote do papel.
- *Não* use papel que tenha sido cortado ou aparado à mão.
- *Não* misture tamanhos, pesos ou tipos de papel diferentes na mesma origem; a mistura causa atolamentos.
- *Não* use papéis revestidos, a menos que tenham sido projetados especificamente para impressão eletrofotográfica.

Seleção de formulários pré-impresos e papel timbrado

Use as seguintes diretrizes ao selecionar formulários pré-impresos e papel timbrado:

- Use fibras longas para papéis com peso de 60 a 90 g/m^2 .
- Use somente formulários e papel timbrado impresos por meio de um processo offset litográfico ou gravado.
- Evite papéis ásperos ou com superfícies excessivamente texturizadas.

Use papéis impressos com tintas resistentes ao calor e projetados para uso em copiadoras xerográficas. A tinta deve ser capaz de resistir a temperaturas de até 230°C (446°F) sem derreter ou liberar emissões perigosas. Use tintas que não sejam afetadas pela resina contida no toner. As tintas definidas por oxidação ou à base de óleo geralmente atendem a esses requisitos; as tintas látex podem não atender. Em caso de dúvida, entre em contato com o fornecedor do papel.

Os papéis pré-impressos, como os timbrados, devem resistir a temperaturas de até 230°C (446°F) sem derreter ou liberar emissões perigosas.

Armazenamento do papel

Use estas diretrizes de armazenamento de papel para ajudar a evitar atolamentos e qualidade de impressão irregular:

- Para obter os melhores resultados, armazene o papel em um local onde a temperatura seja de 21°C (70°F) e a umidade relativa do ar seja de 40%. A maioria dos fabricantes de etiquetas recomenda a impressão em um intervalo de temperatura de 18 a 24°C (65 a 75°F), com umidade relativa do ar de 40 a 60%.
- Armazene o papel em caixas sempre que possível e sobre um pallet ou uma prateleira, ao invés de no chão.
- Armazene os pacotes individuais sobre uma superfície plana.
- Não armazene nenhum objeto sobre os pacotes de papel individuais.

Tamanhos, tipos e pesos de papel suportados

Tamanhos de papel suportados pela impressora

Tamanho do papel	Dimensões	Bandeja de papel padrão para 250 folhas	Bandeja opcional para 550 folhas	Alimentador multifunção	Unidade duplex	Alimentador automático de documentos
A4	210 x 297 mm (8,3 x 11,7 pol)	✓	✓	✓	✓	✓
A5	148 x 210 mm (5,8 x 8,3 pol)	✓	X	✓	X	✓
A6¹	105 x 148 mm (4,1 x 5,8 pol)	✓	X	✓	X	X
JIS B5	182 x 257 mm (7,2 x 10,1 pol)	✓	X	✓	X	✓
Carta	216 x 279 mm (8,5 x 11 pol)	✓	✓	✓	✓	✓
Legal	216 x 356 mm (8,5 x 14 pol)	✓	✓	✓	✓	✓
Executivo	184 x 267 mm (7,3 x 10,5 pol)	✓	X	✓	X	✓

¹ O tamanho A6 é suportado apenas para papéis de fibras longas.

² Para usar um tamanho de papel não listado, configure um tamanho de papel universal. Para obter mais informações, consulte "Definição de configurações de papel Universal" na página 74.

³ Para a impressão frente e verso, a largura universal deve estar entre 210 mm (8,267 pol) e 215,9 mm (8,5 pol); o comprimento universal deve estar entre 279,4 mm (11 pol) e 355,6 mm (14 pol).

Tamanho do papel	Dimensões	Bandeja de papel padrão para 250 folhas	Bandeja opcional para 550 folhas	Alimentador multifunção	Unidade duplex	Alimentador automático de documentos
Ofício	216 x 340 mm (8,5 x 13,4 pol)	✓	X	✓	✓	✓
Ofício 2	216 x 330 mm (8,5 x 13 pol)	✓	X	✓	✓	✓
Statement (US)	140 x 216 mm (5,5 x 8,5 pol)	✓	X	✓	✓	✓
Universal^{2, 3}	138 x 210 mm (5,5 x 8,3 pol) até 216 x 356 mm (8,5 x 14 pol)	✓	X	✓	X	✓
	70 x 127 mm (2,8 x 5 pol) até 216 x 356 mm (8,5 x 14 pol)	X	X	✓	X	✓
	148 x 182 mm (5,8 x 7,7 pol) até 216 x 356 mm (8,5 x 14 pol)	✓	X	✓	✓	✓
Envelope 7 3/4 (Monarch)	98 x 191 mm (3,9 x 7,5 pol)	X	X	✓	X	X
Envelope 9	98 x 225 mm (3,9 x 8,9 pol)	X	X	✓	X	X
Envelope 10	105 x 241 mm (4,1 x 9,5 pol)	X	X	✓	X	X
Envelope DL	110 x 220 mm (4,3 x 8,7 pol)	X	X	✓	X	X
Envelope C5	162 x 229 mm (6,4 x 9,1 pol)	X	X	✓	X	X
Envelope B5	176 x 250 mm (6,9 x 9,8 pol)	X	X	✓	X	X
Outros envelopes	98 x 162 mm (3,99 x 6,4 pol) até 176 x 250 mm (6,9 x 9,8 pol)	X	X	✓	X	X

¹ O tamanho A6 é suportado apenas para papéis de fibras longas.

² Para usar um tamanho de papel não listado, configure um tamanho de papel universal. para obter mais informações, consulte "Definição de configurações de papel Universal" na página 74.

³ Para a impressão frente e verso, a largura universal deve estar entre 210 mm (8,267 pol) e 215,9 mm (8,5 pol); o comprimento universal deve estar entre 279,4 mm (11 pol) e 355,6 mm (14 pol).

Tipos e pesos de papel suportados pela impressora

O mecanismo da impressora e o caminho do duplex suportam papel com peso de 60 a 90 g/m² (16 a 24 lb). O alimentador multifunção suporta papel com peso de 60 a 163 g/m² (16 a 43 lb).

Nota: Etiquetas, transparências, envelopes e cartões são sempre impressos em velocidade reduzida.

Tipo de papel	Bandeja padrão para 250 folhas	Bandeja opcional para 550 folhas	Alimentador multifunção	Unidade duplex
Papel comum	✓	✓	✓	✓
Cartões	X	X	✓	X
Transparências	✓	✓	✓	X
Reciclado	✓	✓	✓	✓
Etiquetas	✓	✓	✓	X
Etiquetas de vinil	X	X	X	X
Encorpado	✓	✓	✓	✓
Timbrado	✓	✓	✓	✓
Envelopes	X	X	✓	X
Timbrado	X	X	✓	✓
Pré-impresso	✓	✓	✓	✓
Papel colorido	✓	✓	✓	✓
Papel leve	✓	✓	✓	✓
Papel pesado	✓	✓	✓	✓
Áspero/Algodão	✓	✓	✓	X
Tipo personalizado <x> (onde x representa de 1 a 6)	✓	✓	✓	✓

Capacidades de papel

As capacidades das bandejas e do alimentador multifunção são baseadas em papel de 75g/m² (20 lb).

Carregue até	Observações
Bandeja 1 250 folhas de papel 150 folhas de papel de tamanho A6 50 etiquetas de papel 50 transparências	Nota: Não há suporte para etiquetas de vinil, farmacêuticas ou de dupla face. Use apenas etiquetas de papel. As etiquetas de papel com apenas uma face para impressão projetadas para impressoras a laser são suportadas para uso ocasional. É recomendável imprimir até 20 páginas de etiquetas de papel por mês.
Bandeja 2 550 folhas de papel 50 etiquetas de papel	Nota: Apenas uma gaveta opcional pode ser instalada na impressora por vez. A quantidade máxima de papel que pode ser carregada depende se você tem uma bandeja opcional para 550 folhas.

Carregue até	Observações
Alimentador multifunção 50 folhas de papel 15 etiquetas de papel 10 transparências 10 folhas de cartões 7 envelopes	Nota: Alimente o papel no alimentador multifunção apenas até que sua borda encoste nas guias do papel. Não force o papel no alimentador.

Visão geral do software

Use o CD de *Software e a documentação* fornecidos com a impressora para instalar uma combinação de aplicativos de software, dependendo do sistema operacional.

Nota: Se você tiver adquirido a impressora e o computador separadamente, use o CD de *Software e documentação* para instalar estes aplicativos.

Nota: Estes aplicativos não estão disponíveis no Macintosh®.

Centro do monitor de status

Nota: Para que o Centro do monitor de status local funcione corretamente, o suporte à comunicação bidirecional deve estar ativado, para que a impressora e o computador possam se comunicar. O Centro do monitor de status funciona quando a impressora está conectada a uma rede ou a um computador localmente, por meio de um cabo USB.

Use o Centro do monitor de status para gerenciar vários Monitores de status.

- Clique duas vezes no nome de uma impressora para abrir seu Monitor de status ou selecione **Executar** para abrir um Monitor de status de uma impressora em particular.
- Selecione **Atualizar** para alterar a aparência da lista de impressoras.

Perfil de driver

Use o Perfil de driver para criar perfis de driver que contêm configurações de driver personalizadas. Um perfil de driver pode conter um grupo de configurações de driver de impressora salvas e outros dados, como:

- Orientação de impressão e Nº de pág/folha (configurações do documento)
- Status de instalação de uma bandeja de saída (opções da impressora)
- Tamanhos de papel definidos pelo usuário (papéis personalizados)
- Texto simples e marcas d'água
- Referências de overlay
- Referências de fonte
- Associações de formulários

Utilitário de alerta da impressora Dell

Nota: Este aplicativo não está disponível no Windows 2000 ou anterior.

O Utilitário de alerta da impressora Dell informa quando há erros que requerem sua intervenção na impressora. Quando há um erro, é exibido um balão informando qual é o erro e apontando para as informações sobre recuperação apropriadas.

Nota: Para que o Utilitário de alerta da impressora Dell funcione corretamente, o suporte à comunicação bidirecional deve estar ativo para que a impressora e o computador possam se comunicar. É adicionada uma exceção ao Firewall do Windows para permitir essa comunicação.

Se você tiver optado por instalar o Utilitário de alerta da impressora Dell com o software da impressora, ele será iniciado automaticamente na conclusão da instalação do software. O utilitário estará ativo se  for exibido na bandeja do sistema.

Para desativar o Utilitário de alerta da impressora Dell:

- 1** Na bandeja do sistema, clique com o botão direito do mouse no ícone .
- 2** Selecione **Sair**.

Para reativar o Utilitário de alerta da impressora Dell:

- 1** *No Windows Vista ou posterior:*
 - a** Clique em  > **Programas**.
 - b** Clique em **Impressoras Dell**.
 - c** Clique em **Impressoras a laser MFP Dell 3333dn e 3335dn**.

No Windows XP:

Clique em **Iniciar > Programas** ou **Todos os Programas > Impressoras Dell > Impressora a laser MFP Dell 3333dn ou 3335dn**.

- 2** Clique em **Utilitário de alerta da impressora**.

Impressão

Imprimir um documento

- 1 Carregue papel em uma bandeja ou alimentador.
- 2 No painel de controle da impressora o menu Papel, defina o Tipo de Papel e o Tamanho do Papel para corresponder ao papel carregado.
- 3 Execute um dos seguintes procedimentos:

Para usuários do Windows

- a Com um documento aberto, clique em **Arquivo > Imprimir**.
- b Clique em **Propriedades, Preferências, Opções** ou **Configuração** e, em seguida, ajuste as configurações conforme necessário.

Nota: Para imprimir em um tamanho específico de papel, ajuste o tamanho do papel ou digite as configurações para corresponder ao papel carregado ou selecione a bandeja ou alimentador apropriado.

- c Clique em **OK** e em **Imprimir**.

Para usuários Macintosh

- a Personalize as configurações conforme necessário na caixa de diálogo Página de Configuração:
 - 1 Com um documento aberto, clique em **Arquivo > Página de Configuração**.
 - 2 Escolha um tamanho de papel ou crie um personalizado de acordo com o papel carregado.
 - 3 Clique em **OK**.

- b Personalize as configurações conforme necessário na caixa de diálogo Imprimir:

- 1 Com um documento aberto, escolha **Arquivo > Imprimir**.
Se necessário, clique no triângulo de detalhes para ver mais opções.
- 2 Na caixa de diálogo Imprimir e menus pop-up, ajuste as configurações necessárias.

Nota: Para imprimir em um tipo específico de papel, ajuste a configuração do tipo do papel para corresponder ao papel carregado ou selecione a bandeja ou alimentador apropriado.

- 3 Clique em **Imprimir**.

Imprimir nos dois lados do papel (impressão frente e verso)

Para economizar papel, você pode imprimir um fax de várias páginas em ambos os lados do papel.

- 1 Na tela Início, toque em **Menus** e, em seguida, toque em **Configurações**.
- 2 Toque na seta para baixo até que **Configurar impressão** seja exibido.
- 3 Toque em **Configurar impressão**.
- 4 Toque no **Menu Acabamento**.
- 5 Toque nas setas até que **Lados (Frente e verso) 2 lados** seja exibido.

6 Toque em **Enviar**.

Enviar alterações é exibido.

7 Toque em  para retornar a tela Início.

Impressão em mídia especial

Dicas sobre o uso de papel timbrado

- Use os papéis timbrados criados especialmente para impressoras a laser.
- Imprima amostras nos papéis timbrados que pretende usar antes de comprar grandes quantidades.
- Antes de carregar os papéis timbrados, ventile a pilha de folhas para evitar que elas fiquem coladas.
- A orientação da página é importante para imprimir em papel timbrado. Para obter informações sobre como carregar o papel timbrado, consulte:
 - “Carregamento de bandejas” na página 75
 - “Uso do alimentador de várias funções” na página 79

Dicas sobre o uso de transparências

Imprima amostras nas transparências que pretende usar antes de comprar grandes quantidades.

Ao imprimir em transparências:

- Alimente as transparências a partir de uma bandeja para 250 folhas, uma bandeja para 550 folhas ou o alimentador de várias funções.
- Use as transparências projetadas especialmente para impressoras a laser. Verifique com o fabricante ou fornecedor se as transparências resistem a temperaturas de até 230°C (446°F) sem derreter, descolorir, se deslocar ou liberar emissões perigosas.
- Use transparências que pesem 138–146 g/m² (37–39 lb encorpado).
- Para evitar problemas de qualidade de impressão, evite tocar nas transparências.
- Antes de carregar as transparências, ventile a pilha de folhas para evitar que elas fiquem coladas.

Dicas sobre uso de envelopes

Imprima amostras nos envelopes que pretende usar antes de comprar grandes quantidades.

Ao imprimir em envelopes:

- Use envelopes criados especialmente para impressoras a laser. Consulte o fabricante ou o fornecedor para saber se os envelopes resistem a temperaturas de até 210°C (410°F) sem colar, amassar, dobrar excessivamente ou liberar emissões perigosas.

Nota: Os envelopes podem ser impressos a uma temperatura até 220°C (428°F) se o Peso do Envelope estiver definido como Pesado e a Textura do Envelope estiver definido como Áspero. Selecione essas configurações utilizando o Servidor da Web Encorpado ou a partir do menu Papel no painel de controle da impressora.

- Para obter o melhor desempenho, use envelopes feitos com papel de 90 g/m² (24 lb encorpado). Use envelopes com peso de até 105 g/m² (28 lb encorpado), desde que o conteúdo de algodão seja de 25% ou menos. Os envelopes com 100% de algodão não devem exceder 90 g/m² (24 lb encorpado).

- Use somente envelopes novos.
- Para otimizar o desempenho e minimizar atolamentos, não use envelopes que:
 - Sejam muito curvados ou enrolados.
 - Estejam grudados ou danificados de alguma forma
 - Tenham janelas, aberturas, perfurações, recortes ou relevos
 - Tenham grampos metálicos, laços ou fechos
 - Tenham um design de autofechamento
 - Tenham selos postais colados
 - Tenham qualquer adesivo exposto quando a aba estiver na posição lacrada ou fechada
 - Tenham cantos dobrados
 - Tenham acabamentos ásperos, enrugados ou ondulados
- Ajuste a guia de largura de acordo com a largura dos envelopes.

Nota: A combinação da alta umidade (acima de 60%) e altas temperaturas de impressão poderá enruguar ou lacrar os envelopes.

Dicas sobre como usar etiquetas

Nota: A impressora destina-se apenas à impressão ocasional em etiquetas de papel.

- Não carregue etiquetas junto com papel ou transparências na mesma origem; misturar mídias pode causar problemas de alimentação.
- No menu Papel, defina o Tipo de papel como Etiquetas.
- Não use etiquetas com um material de suporte escorregadio.
- Use etiquetas que tenham resistência a 230 °C (446 °F) de temperatura sem haver vedação, enrolamento excessivo, enrugamento ou liberação de emissões de risco.
- Use folhas de etiquetas completas. As folhas incompletas podem fazer com que as etiquetas se descolem durante a impressão, resultando em atolamentos. As folhas incompletas também contaminam a impressora e o cartucho com material adesivo e podem anular as garantias da impressora e do cartucho.
- Não use etiquetas com o adesivo exposto.
- Não imprima a menos de 1 mm (0,04 pol) da borda da etiqueta, das perfurações ou entre os recortes das etiquetas.
- Certifique-se de que o suporte adesivo não atinja a borda da folha. Recomenda-se o revestimento por zona do adesivo com pelo menos 1 mm (0,04 pol) de distância das bordas. O material adesivo contamina a impressora e pode anular sua garantia.
- Se o revestimento por zona do adesivo não for possível, remova uma faixa de 1,6 mm (0,06 pol) da borda de alimentação e use um adesivo sem exsudação.
- É preferível usar a orientação Retrato, especialmente ao imprimir códigos de barras.

Dicas para usar cartões

Os cartões são mídias de impressão pesadas e com uma camada. Muitas de suas características variáveis como, por exemplo, conteúdo de umidade, espessura e textura, podem ter um grande impacto sobre a qualidade da impressão. Imprima amostras nos cartões que pretende usar antes de comprar grandes quantidades.

Ao imprimir em cartões:

- Verifique se o Tipo de Papel é Cartões.
- Selecione a configuração apropriada de Textura do Papel.
- Esteja ciente de que a pré-impressão, a perfuração e a dobra podem afetar de forma significativa a qualidade da impressão e causar problemas de manuseio do papel ou atolamentos.
- Consulte o fabricante ou o fornecedor para saber se os cartões resistem a temperaturas de até 210°C (410°F) sem liberar emissões perigosas.
- Não use cartões pré-impresos fabricados com produtos químicos que possam contaminar a impressora. A pré-impressão introduz componentes semilíquidos e voláteis na impressora.
- Use cartões de fibras curtas sempre que possível.

Impressão de trabalhos confidenciais e outros trabalhos retidos

Retenção de trabalhos na impressora

Ao enviar um trabalho para a impressora, você pode especificar que a impressora retenha o trabalho na memória até que você o inicie a partir do painel de controle da impressora. Todos os trabalhos de impressão que podem ser iniciados pelo usuário na impressora são chamados de *trabalhos retidos*.

Nota: Os trabalhos de impressão do tipo Confidencial, Verificar, Reservar e Repetir podem ser excluídos se a impressora exigir memória adicional para processar outros trabalhos retidos.

Tipo de trabalho	Descrição
Confidencial	Ao enviar um trabalho de impressão Confidencial para a impressora, você precisa criar um PIN a partir do computador. O PIN deve ter quatro dígitos e usar os números de 0 a 9. O trabalho é retido na memória da impressora até que você insira o PIN a partir do painel de controle da impressora e opte por imprimir ou excluir o trabalho.
Verificar impressão	Quando você envia um trabalho Verificar impressão, a impressora imprime uma cópia e retém na memória da impressora as cópias restantes. Verificar impressão permite checar se a primeira cópia é satisfatória antes de imprimir as cópias restantes. Depois que todas as cópias são impressas, o trabalho é automaticamente excluído da memória da impressora.
Manter impressão	Quando você envia um trabalho Manter impressão, a impressora não imprime o trabalho imediatamente. Ela armazena o trabalho na memória para que ele possa ser impresso mais tarde. O trabalho é retido na memória até que você o exclua do menu Trabs retidos.
Repetir impressão	Quando você envia um trabalho Repetir impressão, a impressora imprime todas as cópias solicitadas do trabalho e armazena o trabalho na memória para que você possa imprimir cópias adicionais posteriormente. Você só poderá imprimir cópias adicionais enquanto o trabalho permanecer armazenado na memória.

Impressão de trabalhos confidenciais e outros trabalhos retidos a partir do Windows

Nota: Os trabalhos confidenciais e Verificar impressão são excluídos automaticamente da memória após a impressão. Os trabalhos Repetir impressão e Manter impressão continuam retidos na impressora até que você opte por excluí-los.

- 1 Com um documento aberto, clique em **Arquivo > Imprimir**
- 2 Clique em **Propriedades, Preferências, Opções, ou Configuração**.
- 3 Clique em **Outras opções** e, em seguida, clique em **Imprimir e reter**.
- 4 Selecione o tipo do trabalho (Confidencial, Reservar, Repetir ou Verificar) e atribua um nome de usuário. Para um trabalho confidencial, insira também um PIN de quatro dígitos.
- 5 Clique em **OK** ou **Imprimir**, e vá até a impressora para liberar o trabalho.
- 6 Na tela Início, toque em **Trabalhos retidos**.
- 7 Toque em seu nome de usuário.

Nota: São exibidos até 500 resultados de trabalhos retidos. Se o seu nome não estiver aparecendo, toque na seta para baixo até que ele seja exibido ou em **Pesquisar trabalhos retidos** se houver muitos trabalhos retidos na impressora.

- 8 Toque em **Trabs confidenciais**.
- 9 Insira o seu PIN.
- 10 Toque em **Concluído**.
- 11 Toque no trabalho que você deseja imprimir.
- 12 Toque em **Imprimir**, ou toque nas setas para aumentar ou diminuir o número de cópias e, em seguida, toque em **Imprimir**.

Impressão de trabalhos confidenciais e outros trabalhos retidos a partir de um computador com o Macintosh

Nota: Os trabalhos confidenciais e Verificar impressão são excluídos automaticamente da memória após a impressão. Os trabalhos Repetir impressão e Manter impressão continuam retidos na impressora até que você opte por excluí-los.

- 1 Com um documento aberto, escolha **Arquivo > Imprimir**.
Se necessário, clique no triângulo de detalhes para ver mais opções.
- 2 Nas opções de impressão ou no menu pop-up Cópias e Páginas, escolha **Assinalar Trabalho**.
- 3 Selecione o tipo do trabalho (Confidencial, Reservar, Repetir ou Verificar) e atribua um nome de usuário. Para um trabalho confidencial, insira também um PIN de quatro dígitos.
- 4 Clique em **OK** ou **Imprimir** e vá até a impressora para liberar o trabalho.
- 5 Na tela início, toque em **Trabalhos Retidos**.

6 Toque em seu nome de usuário.

Nota: São exibidos até 500 resultados de trabalhos retidos. Se o seu nome não estiver aparecendo, toque em na seta para baixo até que ele seja exibido ou em **Pesquisar Trabalhos Retidos** se houver muitos trabalhos retidos na impressora.

7 Toque em **Trabalhos Confidenciais**

8 Insira o seu PIN.

9 Toque no trabalho que você deseja imprimir.

10 Toque em **Imprimir** ou em toque nas setas para aumentar ou diminuir o número de cópias e, em seguida, toque em **Imprimir**.

Impressão a partir de uma unidade flash

Uma porta USB está localizada no painel de controle da impressora. Insira uma unidade flash para imprimir tipos de arquivos suportados. Esses tipos incluem: .pdf, .gif, .jpeg, .jpg, .bmp, .png, .tiff, .tif, .pcx e .dcx.

Notas:

- As unidades flash de alta velocidade devem suportar a velocidade máxima padrão. As unidades flash que suportam apenas recursos de USB de baixa velocidade não são suportadas.
- Os dispositivos USB devem suportar o sistema de arquivos FAT (*File Allocation Tables*). Os dispositivos formatados com o NTFS (*New Technology File System*) ou qualquer outro sistema de arquivos não são suportados.
- Se estiver selecionando um arquivo .pdf criptografado, insira a senha do arquivo no painel de controle da impressora.
- Antes de imprimir um arquivo .pdf criptografado, insira a senha do arquivo usando o painel de controle da impressora.
- Você não pode imprimir arquivos para os quais não tenha permissões de impressão.

Para imprimir a partir da unidade flash:

- 1 Certifique-se de que a impressora esteja ligada e de que **Ready** (Pronto) esteja sendo exibido.
- 2 Insira uma unidade flash na porta USB.



Notas:

- Se você inserir a unidade flash quando a impressora solicitar atenção, como no caso de um atolamento, a impressora ignorará a unidade flash.
- Se você inserir a unidade flash enquanto a impressora estiver imprimindo outros trabalhos, a mensagem **Impressora ocupada** será exibida. Após o processamento dos outros trabalhos, talvez seja necessário exibir a lista de trabalhos retidos para imprimir documentos a partir da unidade flash.

3 Toque no documento que você deseja imprimir.

Nota: As pastas encontradas na unidade flash são exibidas como pastas. Os nomes de arquivos recebem a extensão apropriada (por exemplo, .jpg).

4 Toque no botão de seta para a direita se quiser aumentar o número de cópias impressas.

5 Toque em **Imprimir**.

Nota: Não remova a unidade flash da porta USB antes do término da impressão do documento.

Se você deixar a unidade flash na impressora depois de sair da tela inicial do menu USB, ainda poderá imprimir os arquivos .pdf da unidade flash como trabalhos retidos.

Impressão de páginas de informações

Impressão de uma lista de amostras de fontes

Para imprimir amostras das fontes atualmente disponíveis para sua impressora:

- 1 Certifique-se de que a impressora esteja ligada e que a mensagem **Pronto** apareça.
- 2 Na tela Início, toque em **Menus**.
- 3 Toque em **Relatórios**.
- 4 Toque na seta para cima ou para baixo até que **Imprimir fontes** seja exibido e toque em **Imprimir fontes**.
- 5 Toque em **Fontes PCL** ou **Fontes PostScript**.



Impressão de uma lista de diretórios

Uma lista de diretórios mostra todos os recursos armazenados na memória flash ou no disco rígido.

- 1 Certifique-se de que a impressora esteja ligada e que a mensagem **Pronto** apareça.
- 2 Na tela início, toque em .
- 3 Toque em **Relatórios**.
- 4 Toque na seta para baixo até que **Imprimir Diretório** seja exibido.
- 5 Toque em **Imprimir Diretório**

Impressão das páginas de teste de qualidade de impressão

Imprima as páginas de teste de qualidade de impressão para isolar problemas de qualidade de impressão.

- 1 Desligue a impressora.
- 2 Mantenha  e  pressionados ao ligar a impressora.
- 3 Solte os botões quando a tela com a barra de andamento for exibida.
A impressora executa uma seqüência de ativação e, em seguida, o menu Configuração é exibido.
- 4 Toque na seta para baixo até que **Imprimir Páginas de Qualidade** seja exibido.

- 5 Toque no menu **Imprimir Páginas de Qualidade**.
- 6 Toque em **Imprimir Páginas de Qualidade**.

Cancelamento de um trabalho de impressão

Cancelamento de um trabalho de impressão no painel de controle da impressora

- 1 Toque em **Cancelar Trabalhos** na tela de toque ou pressione  no teclado numérico.
- 2 Toque no trabalho que você deseja cancelar.
- 3 Toque em **Excluir Trabalhos Selecionados**.

Cancelamento de um trabalho de impressão a partir do um computador

Para cancelar trabalhos de impressão, execute um dos seguintes procedimentos:

Para usuários do Windows

- 1 Clique em  ou em **Iniciar** e depois clique em **Executar**.
- 2 Na caixa Iniciar pesquisa ou Executar, digite **controlar impressoras**.
- 3 Pressione **Enter** ou clique em **OK**.
Abra a pasta Impressoras e fax.
- 4 Clique duas vezes no ícone de impressora.
- 5 Selecione o trabalho a ser cancelado.
- 6 No teclado, pressione **Excluir**.

A partir da barra de tarefas do Windows:

Quando você envia um trabalho para impressão, um pequeno ícone de impressora é exibido no canto direito da barra de tarefas.

- 1 Clique duas vezes no ícone de impressora.
Uma lista de trabalhos de impressão é exibida na janela da impressora.
- 2 Selecione um trabalho a ser cancelado.
- 3 No teclado, pressione **Excluir**.

Para usuários Macintosh

No Mac OS X versão 10.5 ou posterior:

- 1 No menu Apple, escolha **Preferências do Sistema**.
- 2 Clique em **Imprimir e Fax** e clique duas vezes no ícone de impressão.
- 3 Na janela da impressora, selecione o trabalho a ser cancelado.
- 4 Na barra de ícones na parte superior da janela, clique no ícone **Excluir**.

Para Mac OS X versão 10.4 e anterior:

- 1** No menu Ir para, escolha **Aplicativos**.
- 2** Clique duas vezes em **Utilitários** ou **Centro de Impressão** ou **Utilitário de Instalação da Impressora**.
- 3** Clique duas vezes no ícone de impressora.
- 4** Na janela da impressora, selecione o trabalho a ser cancelado.
- 5** Na barra de ícones na parte superior da janela, clique no ícone **Excluir**.

Cópia

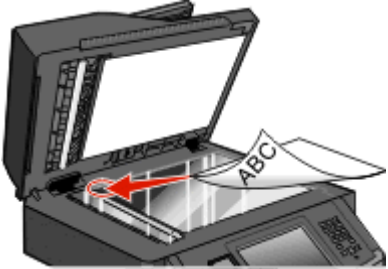
ADF	Vidro do scanner
	
<p>Use o ADF para documentos com várias páginas.</p>	<p>Use o vidro do scanner para páginas únicas, itens pequenos (como cartões-postais ou fotos), transparências, papel fotográfico ou mídia fina (como recortes de revistas).</p>

Cópias

Para fazer uma cópia rápida

- 1 Carregue um documento original com a face voltada para cima e a borda curta entrando primeiro no ADF ou com a face voltada para baixo no vidro do scanner.

Nota: Não carregue cartões-postais, fotos, itens pequenos, transparências, papel fotográfico ou mídia fina (como recortes de revistas) no ADF. Coloque esses itens no vidro do scanner.

- 2 Se você estiver carregando um documento no ADF, ajuste as guias de papel.
- 3 No painel de controle da impressora, pressione .
- 4 Se tiver colocado o documento no vidro do scanner, toque em **Concluir o Trabalho** para retornar a tela de início.

Cópia usando o ADF

- 1 Carregue um documento original com a face voltada para cima e a borda curta entrando primeiro no ADF.

Nota: Não carregue cartões-postais, fotos, itens pequenos, transparências, papel fotográfico ou mídia fina (como recortes de revistas) no ADF. Coloque esses itens no vidro do scanner.

- 2 Ajuste as guias de papel.
- 3 Na tela início, toque em **Cópia** ou use o teclado numérico para inserir o número de cópias.
É exibida a tela de cópia.
- 4 Altere as configurações de cópia necessárias.
- 5 Toque em **Copiar**.

Cópia com o vidro do scanner

- 1 Coloque um documento original com a face voltada para baixo no canto superior esquerdo do vidro do scanner.
- 2 Na tela início, toque em **Cópia** ou use o teclado numérico para inserir o número de cópias.
É exibida a tela de cópia.
- 3 Altere as configurações de cópia necessárias.
- 4 Toque em **Copiar**.
- 5 Coloque o próximo documento no vidro do scanner e toque em **Digitalizar a próxima página**.
- 6 Toque em **Concluir o Trabalho** retorna a tela inicial.

Cópia de fotos

- 1 Coloque uma foto com a face voltada para baixo no canto superior esquerdo do vidro do scanner.
- 2 Na tela início, toque em **Copiar**.
- 3 Toque em **Opções**.
- 4 Toque em **Conteúdo**
- 5 Toque em **Fotografia**.
- 6 Toque em **Concluído**.
- 7 Toque em **Copiar**.
- 8 Toque em **Digitalizar a Próxima Página** ou **Concluir o Trabalho**.

Cópia em mídia especial

Como fazer transparências

- 1 Carregue um documento original com a face voltada para cima e a borda curta entrando primeiro no ADF ou com a face voltada para baixo no vidro do scanner.
Nota: Não carregue cartões-postais, fotos, itens pequenos, transparências, papel fotográfico ou mídia fina (como recortes de revistas) no ADF. Coloque esses itens no vidro do scanner.
- 2 Se estiver carregando um documento no ADF, ajuste as guias do papel.
- 3 Na tela Início, toque em **Copiar**.
- 4 Toque em **Copiar de** e identifique o tamanho do documento original.
- 5 Toque em **Copiar para** e na bandeja que contém as transparências ou toque em **Alimentador Manual** e coloque as transparências no alimentador multifunção.
- 6 Toque no tamanho desejável das transparências e, em seguida, toque em **Continuar**.
- 7 Toque no botão de seta para cima ou para baixo até a opção **Transparência** ser exibida.

8 Toque em **Transparência** e em **Continuar**.

9 Toque em **Copiar**.

Cópia em papel timbrado

1 Carregue um documento original com a face voltada para cima e a borda curta entrando primeiro no ADF ou com a face voltada para baixo no vidro do scanner.

Nota: Não carregue cartões-postais, fotos, itens pequenos, transparências, papel fotográfico ou mídia fina (como recortes de revistas) no ADF. Coloque esses itens no vidro do scanner.

2 Se você estiver carregando um documento no ADF, ajuste as guias do papel.

3 Na tela Início, toque em **Copiar**.

4 Toque em **Copiar de** e identifique o tamanho do documento original.

5 Toque em **Copiar para** e em **Alimentador Manual**, coloque o papel timbrado com a face voltada para baixo e com a borda superior primeiro no alimentador multifunção.

6 Toque no tamanho desejado do papel timbrado e, em seguida, toque em **Continuar**.

7 Toque no botão de seta para cima ou para baixo até a opção **Papel timbrado** ser exibida.

8 Toque em **Papel timbrado** e em **Continuar**.

9 Toque em **Copiar**.

Personalização das configurações de cópia

Cópia de um tamanho para outro

1 Carregue um documento original com a face voltada para cima e a borda curta entrando primeiro no ADF ou com a face voltada para baixo no vidro do scanner.

Nota: Não carregue cartões-postais, fotos, itens pequenos, transparências, papel fotográfico ou mídia fina (como recortes de revistas) no ADF. Coloque esses itens no vidro do scanner.

2 Se você estiver carregando um documento no ADF, ajuste as guias de papel.

3 Na tela início, toque em **Copiar**.

4 Toque em **Copiar de** e identifique o tamanho do documento original.

5 Toque em **Copiar para** e selecione o tamanho desejado para a cópia.

Nota: Se você selecionar um tamanho de papel diferente do tamanho de “Copiar de”, a impressora ajustará o tamanho automaticamente.

6 Toque em **Copiar**.

Fazer cópias usando papel de uma bandeja selecionada

Durante o processo de cópia, você pode selecionar a bandeja que contém o tipo de papel de sua escolha.

- 1 Carregue um documento original com a face voltada para cima e a borda curta entrando primeiro no ADF ou com a face voltada para baixo no vidro do scanner.

Nota: Não carregue cartões-postais, fotos, itens pequenos, transparências, papel fotográfico ou mídia fina (como recortes de revistas) no ADF. Coloque esses itens no vidro do scanner.

- 2 Se você estiver carregando um documento no ADF, ajuste as guias de papel.
- 3 Na tela início, toque em **Copiar**.
- 4 Toque em **Copiar de** e identifique o tamanho do documento original.
- 5 Toque em **Copiar para**, e toque na bandeja ou alimentador que contém o tipo de papel desejado.

Nota: Para selecionar Alimentador manual, você precisa selecionar também o tipo e tamanho do papel.

- 6 Toque em **Copiar**.

Cópia nos dois lados do papel (impressão frente e verso)

- 1 Carregue um documento original com a face voltada para cima e a borda curta entrando primeiro no ADF ou com a face voltada para baixo no vidro do scanner.

Nota: Não carregue cartões-postais, fotos, itens pequenos, transparências, papel fotográfico ou mídia fina (como recortes de revistas) no ADF. Coloque esses itens no vidro do scanner.

- 2 Se você estiver carregando um documento no ADF, ajuste as guias de papel.
- 3 Na tela início, toque em **Copiar**.
- 4 Na área Lados (frente e verso), toque no botão que possui a aparência desejada para as cópias frente e verso.

O primeiro número representa os lados dos documentos originais. O segundo representa os lados da cópia. Por exemplo, selecione 1 lado para 2 lados se os documentos originais estiverem impressos em 1 lado e você desejar cópias nos 2 lados (frente e verso).

Nota: O ADF digitaliza automaticamente os dois lados da página

- 5 Toque em **Copiar**.

Redução ou ampliação de cópias

As cópias podem ser reduzidas a 25% do tamanho do documento original ou ampliadas para até 400% do tamanho do documento original. A configuração padrão de fábrica para Ajustar é Automático. Se você deixar a opção Ajustar definida como Automático, o conteúdo do documento original será ajustado ao tamanho do papel no qual você está copiando.

Para reduzir ou ampliar uma cópia:

- 1 Carregue um documento original com a face voltada para cima e a borda curta entrando primeiro no ADF ou com a face voltada para baixo no vidro do scanner.

Nota: Não carregue cartões-postais, fotos, itens pequenos, transparências, papel fotográfico ou mídia fina (como recortes de revistas) no ADF. Coloque esses itens no vidro do scanner.

- 2 Se você estiver carregando um documento no ADF, ajuste as guias de papel.

- 3 Na tela início, toque em **Copiar**.
- 4 Na área Ajustar, toque em setas para ampliar ou reduzir suas cópias.
Tocar em "Copiar para" ou "Copiar de" após definir a opção Ajustar manualmente mudará o valor para Automático.
- 5 Toque em **Copiar**.

Ajuste da qualidade da cópia

- 1 Carregue um documento original com a face voltada para cima e a borda curta entrando primeiro no ADF ou com a face voltada para baixo no vidro do scanner.

Nota: Não carregue cartões-postais, fotos, itens pequenos, transparências, papel fotográfico ou mídia fina (como recortes de revistas) no ADF. Coloque esses itens no vidro do scanner.
- 2 Se você estiver carregando um documento no ADF, ajuste as guias de papel.
- 3 Na tela início, toque em **Copiar**.
- 4 Em **Conteúdo** toque na seta para a esquerda ou direita para selecionar o número.
 - **Texto** — Usado para documentos originais compostos principalmente por texto ou arte de linha
 - **Texto/Foto** — Usado quando os documentos originais são compostos por uma mistura de texto e gráficos ou imagens.
 - **Fotografia** — Usado quando o documento original for uma fotografia de alta qualidade ou impressão de jato de tinta.
 - **Imagem Impressa** — Usado para copiar fotografias e gráficos sombreados, como documentos impressos em impressoras a laser ou páginas de revistas ou jornais, que são compostos principalmente por imagens
- 5 Toque em **Copiar**.

Agrupamento de cópias

Se você imprimir várias cópias de um documento, poderá optar por imprimir cada cópia como um conjunto (agrupado) ou por imprimir as cópias como grupos de páginas (não agrupados).

Agrupado



Não agrupado



Por padrão, a opção Agrupar é definida como Ligada. Se não desejar agrupar suas cópias, altere a configuração para Desligada.

Para desativar agrupar:

- 1 Carregue um documento original com a face voltada para cima e a borda curta entrando primeiro no ADF ou com a face voltada para baixo no vidro do scanner.

Nota: Não carregue cartões-postais, fotos, itens pequenos, transparências, papel fotográfico ou mídia fina (como recortes de revistas) no ADF. Coloque esses itens no vidro do scanner.
- 2 Se você estiver carregando um documento no ADF, ajuste as guias de papel.
- 3 Na tela início, toque em **Copiar**.

- 4 Use o teclado para inserir o número de cópias.
- 5 Toque em **Desligar** se não desejar cópias agrupadas.
- 6 Toque em **Copiar**.

Colocação de folhas separadoras entre cópias

- 1 Carregue um documento original com a face voltada para cima e a borda curta entrando primeiro no ADF ou com a face voltada para baixo no vidro do scanner.

Nota: Não carregue cartões-postais, fotos, itens pequenos, transparências, papel fotográfico ou mídia fina (como recortes de revistas) no ADF. Coloque esses itens no vidro do scanner.

- 2 Se você estiver carregando um documento no ADF, ajuste as guias de papel.
- 3 Na tela início, toque em **Copiar**.
- 4 Toque em **Opções**.
- 5 Toque em **Folhas Separadoras**

Nota: O agrupamento deve estar Ligado para que as folhas separadoras sejam colocadas entre as cópias. Se a opção Agrupamento estiver Desligada, as folhas separadoras serão adicionadas ao final do trabalho de impressão.

- 6 Selecione um dos seguintes procedimentos:

- **Entre Cópias**
- **Entre Trabalhos**
- **Entre Páginas**

- 7 Toque em **Concluído**.
- 8 Toque em **Copiar**.

Para copiar várias páginas em uma única folha

Para economizar papel, você pode copiar duas ou quatro páginas consecutivas de um documento de várias páginas em uma única folha de papel.

Notas:

- Paper Size (Tamanho papel) deve ser definido como Letter, Legal, A4 ou B5 JIS (Carta, Ofício, A4 ou JIS B5).
- A opção Tamanho da cópia deve ser definida como 100%.

- 1 Carregue um documento original com a face voltada para cima e a borda curta entrando primeiro no ADF ou com a face voltada para baixo no vidro do scanner.

Nota: Não carregue cartões-postais, fotos, itens pequenos, transparências, papel fotográfico ou mídia fina (como recortes de revistas) no ADF. Coloque esses itens no vidro do scanner.

- 2 Se você estiver carregando um documento no ADF, ajuste as guias de papel.
- 3 Na tela início, toque em **Copiar**.
- 4 Selecione uma configuração frente e verso.
- 5 Toque em **Opções**.

- 6 Toque em **Economia de papel**.
- 7 Selecione a saída desejada.
- 8 Toque em **Imprimir bordas da página** se desejar que uma caixa seja desenhada em torno de cada página das cópias.
- 9 Toque em **Concluído**.
- 10 Toque em **Copiar**.

Criação de um trabalho personalizado (criação de trabalho)

O trabalho personalizado ou criação de trabalho, é usado para combinar um ou mais conjuntos de documentos originais em um único trabalho de cópia. Cada conjunto pode ser digitalizado usando parâmetros diferentes de trabalho. Quando um trabalho de cópia é enviado e a opção Trabalho Personalizado está ativada, o scanner digitaliza o primeiro conjunto de documentos originais usando os parâmetros fornecidos e o conjunto seguinte usando os mesmos parâmetros ou parâmetros diferentes.

A definição de um conjunto depende da origem da digitalização:

- Se você digitalizar um documento no vidro do scanner, um conjunto consistirá em uma página.
- Se você digitalizar várias páginas usando o ADF, um conjunto consistirá em todas as páginas digitalizadas até que o ADF seja esvaziado.
- Se você digitalizar uma página usando o ADF, um conjunto consistirá em uma página.

Por exemplo:

- 1 Carregue um documento original com a face voltada para cima e a borda curta entrando primeiro no ADF ou com a face voltada para baixo no vidro do scanner.
Nota: Não carregue cartões-postais, fotos, itens pequenos, transparências, papel fotográfico ou mídia fina (como recortes de revistas) no ADF. Coloque esses itens no vidro do scanner.
- 2 Se você estiver carregando um documento no ADF, ajuste as guias de papel.
- 3 Na tela início, toque em **Copiar**.
- 4 Toque em **Opções**.
- 5 Toque em **Trabalhos Personalizados**
- 6 Toque em **Ligar**
- 7 Toque em **Concluído**.
- 8 Toque em **Copiar**.
Quando o final de um conjunto é atingido, a tela de digitalização é exibida.
- 9 Carregue o próximo documento com a face voltada para cima e a borda curta entrando primeiro no ADF ou com a face voltada para baixo no vidro do scanner e, em seguida, toque em **Digitalizar o Alimentador do Documento** ou **Digitalizar a base de cópia**.
Nota: Se necessário, altere as configurações do trabalho.
- 10 Se tiver outro documento para ser digitalizado, carregue o próximo documento com a face voltada para cima e a borda curta entrando primeiro no ADF ou com a face voltada para baixo no vidro do scanner e, em seguida, toque em **Digitalizar o Alimentador do Documento** ou **Digitalizar a base de cópia**. Caso contrário, toque em **Concluir o trabalho**.

Pausar um trabalho de impressão para fazer cópias

Quando a configuração “Permitir cópias prioritárias” estiver Ativada, a impressora pausa o trabalho de impressão atual, quando você inicia um trabalho de cópia.

Nota: A configuração “Permitir cópias prioritárias” deve estar definida como Ativada no menu Configurações de cópia, para que você possa pausar o trabalho de impressão atual e fazer cópias.

- 1 Carregue um documento original com a face voltada para cima e a borda curta entrando primeiro no ADF ou com a face voltada para baixo no vidro do scanner.

Nota: Não carregue cartões-postais, fotos, itens pequenos, transparências, papel fotográfico ou mídia fina (como recortes de revistas) no ADF. Coloque esses itens no vidro do scanner.

- 2 Se você estiver carregando um documento no ADF, ajuste as guias de papel.
- 3 No painel de controle da impressora, pressione .
- 4 Se você colocou um documento no vidro do digitalizador, toque em **Concluir o trabalho** para retornar a tela Início.

Inserção de informações em cópias

Colocação da data e da hora na parte superior de cada página

- 1 Carregue um documento original com a face voltada para cima e a borda curta entrando primeiro no ADF ou com a face voltada para baixo no vidro do scanner.

Nota: Não carregue cartões-postais, fotos, itens pequenos, transparências, papel fotográfico ou mídia fina (como recortes de revistas) no ADF. Coloque esses itens no vidro do scanner.

- 2 Se você estiver carregando um documento no ADF, ajuste as guias de papel.
- 3 Na tela início, toque em **Copiar**.
- 4 Toque em **Opções**.
- 5 Toque em **Cabeçalho/Rodapé**
- 6 Escolha uma área da página para colocar a data e a hora.
- 7 Toque em **Data/Hora** e, em seguida, toque em **Continuar**.
- 8 Toque em **Concluído**.
- 9 Toque em **Copiar**.

Colocação de um overlay de mensagem em cada página

Um overlay de mensagem pode ser colocado em cada página. As opções de mensagem são Urgente, Confidencial, Cópia ou Rascunho. Para colocar uma mensagem nas cópias:

- 1 Carregue um documento original com a face voltada para cima e a borda curta entrando primeiro no ADF ou com a face voltada para baixo no vidro do scanner.

Nota: Não carregue cartões-postais, fotos, itens pequenos, transparências, papel fotográfico ou mídia fina (como recortes de revistas) no ADF. Coloque esses itens no vidro do scanner.

- 2 Se você estiver carregando um documento no ADF, ajuste as guias de papel.
- 3 Na tela início, toque em **Copiar**.
- 4 Toque em **Opções**.
- 5 Toque em **Overlay**.
- 6 Toque no botão que contém o overlay a ser usado.
- 7 Toque em **Concluído**.
- 8 Toque em **Copiar**.

Cancelamento de um trabalho de cópia

Cancelamento de um trabalho de cópia enquanto o documento está no ADF

Quando o ADF inicia o processamento de um documento, a tela de digitalização é exibida. Para cancelar o trabalho de cópia, toque em **Cancelar trabalho** na tela de toque.

A tela “Cancelando trabalho de digitalização” é exibida. O ADF limpa todas as páginas no ADF e cancela o trabalho.

Cancelamento de um trabalho de cópia ao copiar páginas usando o vidro do scanner

Toque em **Cancelar trabalho** na tela de toque.

A tela “Cancelando trabalho de digitalização” é exibida. Quando o trabalho é cancelado, a tela de cópia é exibida.

Cancelamento de um trabalho de cópia enquanto as páginas estiverem sendo impressas

- 1 Toque em **Cancelar trabalho** na tela de toque ou pressione  no teclado.
- 2 Toque no trabalho que você deseja cancelar.
- 3 Toque em **Excluir Trabalhos Selecionados**

O resto do trabalho de cópia é cancelado. A tela inicial é exibida.

Telas e opções de cópia

Copiar de

Essa opção abre uma tela onde é possível inserir o tamanho dos documentos a serem copiados. Toque em um botão de tamanho de papel para selecioná-lo como a configuração de “Copiar de”. A tela de cópia é exibida com sua nova configuração.

Copiar para

Essa opção abre uma tela onde é possível inserir o tamanho e o tipo de papel no qual suas cópias serão impressas.

- Toque em um botão de tamanho de papel para selecioná-lo como a configuração de “Copiar para”. A tela de cópia é exibida com sua nova configuração.
- Se as configurações de tamanho de “Copiar de” e “Copiar para” forem diferentes, a impressora ajustará automaticamente a configuração Ajustar para acomodar a diferença.
- Se o tipo ou o tamanho do papel em que você deseja fazer a cópia não estiver carregado em uma das bandejas, toque em **Alimentador manual** e envie manualmente o papel por meio do alimentador multifunção.
- Quando a opção “Copiar para” estiver definida como Ajuste automático de tamanho, cada cópia corresponderá ao tamanho do documento original. Se não houver um tamanho de papel correspondente carregado em uma das bandejas, a impressora ajustará a cópia ao papel carregado.

Ajustar

Essa opção cria uma imagem a partir de sua cópia que é proporcionalmente dimensionada entre 25% e 400%. A opção Ajustar também pode ser definida automaticamente.

- Quando você deseja copiar de um tamanho de papel para outro, como de papel Ofício para Carta, a definição dos tamanhos de papel em “Copiar de” e “Copiar para” altera automaticamente o ajuste a fim de manter na cópia todas as informações do documento original.
- Toque no botão de seta para a esquerda para diminuir o valor em 1% e no botão de seta para a direita para aumentar o valor em 1%.
- Mantenha o botão de seta para a direita pressionado para fazer uma alteração contínua no incremento.
- Mantenha um dos botões de seta (para a esquerda ou direita) pressionado por dois segundos para acelerar a alteração.

Tonalidade

Essa opção ajusta o quanto as cópias serão mais claras ou mais escuras em relação ao documento original.

Conteúdo

Essa opção informa à impressora o tipo do documento original. Escolha entre Texto, Texto/Foto, Fotografia ou Imagem Impressa.

- **Texto** — Realça o texto nítido, preto e de alta resolução contra um plano de fundo branco.
- **Texto/Foto** — Usado quando os documentos originais são compostos por uma mistura de texto e gráficos ou imagens.

- **Fotografia** — Informa ao scanner que os gráficos e as imagens devem ser tratados com mais atenção. Essa configuração torna a digitalização mais demorada, mas realça a reprodução de todo o intervalo dinâmico de tons do documento original.
- **Imagem Impressa** — Usado para copiar fotografias e gráficos sombreados, como documentos impressos em impressoras a laser ou páginas de revistas ou jornais, que são compostos principalmente por imagens

Lados (frente e verso)

Use essa opção para selecionar configurações de impressão frente e verso. Você pode imprimir cópias em um ou dois lados, fazer cópias frente e verso (duplex) de documentos originais impressos em frente e verso, fazer cópias frente e verso de documentos originais impressos apenas em um lado ou fazer cópias apenas em um lado (simples) de documentos originais impressos em frente e verso.

Agrupar

Essa opção mantém as páginas de um trabalho de impressão empilhadas em seqüência ao imprimir diversas cópias do documento. A configuração padrão de fábrica de Agrupar é Ativar; as páginas de saída das cópias são ordenadas da seguinte forma: (1,2,3) (1,2,3) (1,2,3). Se você quiser que todas as cópias de cada página permaneçam juntas, desative a opção Agrupar. As cópias serão ordenadas da seguinte forma: (1,1,1) (2,2,2) (3,3,3).

Opções

Tocar no botão Opções abre uma tela na qual é possível alterar as configurações Economia de papel, Criar folheto, Imagem Avançada, Trabalho Personalizado, Folhas Separadoras, Deslocamento de Margem, Apagar Borda, Cabeçalho/Rodapé, Overlay, Duplex Avançado e Salvar Atalhos.

Economia de Papel

Essa opção permite imprimir duas ou mais folhas de um documento original juntas, na mesma página. A opção Economia de Papel também é chamada de Nº de pág/folha. Nº indica um número. Por exemplo, 2 pág/folha imprimirá duas páginas do documento em uma única folha e 4 pág/folha imprimirá quatro páginas em uma única folha. Tocar em Imprimir bordas da página adiciona ou remove a borda que contorna as páginas do documento original na página de saída.

Criar Brochura

Essa opção cria uma pilha de páginas agrupadas que, quando dobradas, forma uma brochura com metade do tamanho da página do documento original e com todas as páginas em ordem.

Nota: Para usar a opção Criar brochura, é preciso ter uma unidade duplex conectada à impressora.

Imagem Avançada

Essa opção permite ajustar as configurações Remoção de plano de fundo, Eliminação de cor, Contraste, Imagem espelhada, Imagem negativa, Detalhes de sombra, Digitalização borda a borda e nitidez antes de copiar o documento.

Trabalho personalizado

Essa opção combina vários trabalhos de digitalização em um único trabalho.

Folhas Separadoras

Essa opção coloca uma folha de papel em branco entre cópias, páginas e trabalhos de impressão. As folhas separadoras podem ser retiradas de uma bandeja que contenha um tipo ou uma cor de papel diferente do papel em que estão sendo impressas as cópias.

Desloc. de margem

Essa opção aumenta o tamanho da margem segundo a distância especificada. Isso pode ser útil para fornecer espaço para a encadernação ou perfuração das cópias. Use as setas de aumento ou de diminuição para definir o tamanho da margem desejada. Se a margem adicional for grande demais, a cópia será cortada.

Apagar Borda

Essa opção elimina manchas ou informações ao redor das bordas do documento. Você pode optar por eliminar uma área igual ao redor dos quatro lados do papel ou selecionar uma borda específica. A opção Apagar borda apaga tudo o que estiver dentro da área selecionada, fazendo com que nada seja impresso nessa parte do papel.

Cabeçalho/Rodapé

Esta opção ativa a Data/Hora, Número de página, Números de redução ou Texto personalizado e os imprime no cabeçalho ou rodapé especificado.

Overlay

Essa opção cria uma marca d'água (ou uma mensagem) que cobre o conteúdo da cópia. Você pode escolher entre Urgente, Confidencial, Cópia e Rascunho, ou pode digitar uma mensagem padrão no campo "Digitar texto personalizado". A palavra escolhida aparecerá, impressa em cores fracas e fonte grande, em todas as páginas.

Nota: Um overlay personalizado pode ser criado pelo responsável pelo suporte do sistema. Quando um overlay personalizado é criado, é exibido um botão desse overlay.

Frente e verso

Essa opção controla se os documentos são impressos em um ou dois lados, a orientação de seus documentos originais e como os documentos serão encadernados.

Nota: Algumas opções Duplex Avançadas podem não estar disponíveis em todos os modelos de impressoras.

Salvar como atalho

Esta opção permite que as configurações atuais sejam salvas como um atalho.

Para melhorar a qualidade de cópia

Pergunta	Dica
Quando devo usar o modo Texto?	<ul style="list-style-type: none"> • Use o modo Texto quando a preservação do texto for o objetivo principal da cópia e quando você não estiver preocupado em preservar as imagens copiadas do documento original. • O modo Texto é recomendado para recibos, formulários em cópia carbono e documentos que contêm apenas texto ou arte de linhas finas.

Pergunta	Dica
Quando devo usar o modo Texto/Foto?	<ul style="list-style-type: none">• Use o modo Texto/Foto quando você for copiar um documento original que contenha uma mistura de texto e gráficos.• O modo Texto/Foto é recomendado para artigos de revistas, gráficos comerciais e brochuras.
Quando devo usar o modo Imagem impressa?	Use o modo Imagem impressa ao copiar fotografias ou gráficos sombreados, como documentos impressos em impressoras a laser ou páginas de revistas ou jornais.
Quando devo usar o modo Fotografia?	Use o modo Fotografia quando o documento original for uma fotografia ou impressão de jato de tinta de alta qualidade.

Envio de e-mails

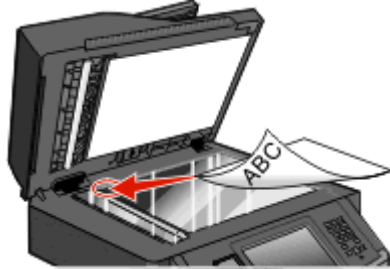
ADF	Vidro do scanner
	
<p>Use o ADF para documentos com várias páginas.</p>	<p>Use o vidro do scanner para páginas únicas, itens pequenos (como cartões-postais ou fotos), transparências, papel fotográfico ou mídia fina (como recortes de revistas).</p>

Você pode usar a impressora para enviar documentos digitalizados por e-mail para um ou mais destinatários. Há três formas de enviar um e-mail a partir da impressora. Você pode digitar o endereço de e-mail, usar um número de atalho ou um catálogo de endereços.

Preparação para o uso do e-mail

Ativação da função de e-mail

A função de e-mail deve ser ativada antes do uso. Se você desativou a função de e-mail ao configurar a impressora pela primeira vez, ou se a impressora foi desligada para um longo período, siga estas etapas:

Nota: Para concluir esta etapa, você deve saber seu endereço de Gateway SMTP Principal (servidor de e-mail). Para obter mais informações, consulte o responsável de suporte do sistema.

- 1 Toque em **Menus**.
- 2 Toque em **Configurações**.
- 3 Toque em **Configurações Gerais**.
- 4 Toque na seta à esquerda ou à direita perto de **Executar configuração inicial** para selecionar **Sim**.
- 5 Toque em **Enviar**.
Enviando alterações é exibido.
- 6 Desligue a impressora, espere dez segundos e, em seguida, ligue-a novamente.
- 7 No painel de controle da impressora, selecione seu idioma.
- 8 Selecione seu país ou região, e depois toque em **Continuar**.
- 9 Selecione seu fuso horário e depois toque em **Continuar**.
- 10 Toque em **E-mail** e, em seguida, toque em **Continuar**.
- 11 Selecione os botões adicionais que você deseja que sejam exibidos na tela inicial e toque em **Continuar**.

- 12** Toque em **Enter**.
- 13** Toque em **Continuar**.
- 14** Digite o endereço Gateway SMTP Principal e depois toque em **Enter**.
- 15** Se solicitado, ajuste a data e a hora e toque em **Continuar**.
Quando aparecer a tela inicial, a função de e-mail está ativada.

Configuração da função de e-mail

Para que o e-mail funcione, ele deve ser ativado na configuração da impressora e ter um endereço IP ou de gateway válido. Para configurar a função de e-mail:

- 1** Digite o endereço IP da impressora no campo de endereço do navegador da Web.
Nota: Se você não sabe o endereço IP da impressora, imprima uma página de configuração de rede e veja o endereço IP na seção TCP/IP.
- 2** Clique em **Configurações**.
- 3** Em Configurações Padrão, clique em **Configuração de E-mail/FTP**.
- 4** Clique em **Configurações de E-mail**
- 5** Clique em **Configuração de Servidor de E-mail**
- 6** Preencha os campos com as informações apropriadas.
- 7** Clique em **Adicionar**.

Configurações de e-mail

- 1** Digite o endereço IP da impressora no campo de endereço do navegador da Web.
Nota: Se você não sabe o endereço IP da impressora, imprima uma página de configuração de rede e veja o endereço IP na seção TCP/IP.
- 2** Clique em **Configurações**.
- 3** Clique em **Configurações de e-mail/FTP**
- 4** Clique em **Configurações de E-mail**
- 5** Preencha os campos com as informações apropriadas.
- 6** Clique em **Enviar**.

Criação de um atalho de e-mail

Criação de um atalho de e-mails usando o Servidor da Web Incorporado

- 1 Digite o endereço IP da impressora no campo de endereço do navegador da Web.

Nota: Se você não sabe o endereço IP da impressora, imprima uma página de configuração de rede e veja o endereço IP na seção TCP/IP.

- 2 Clique em **Configurações**.
- 3 Em Outras Configurações, clique em **Gerenciar Atalhos**.
- 4 Clique em **Configuração de Atalho de E-mail**
- 5 Digite um nome exclusivo para o destinatário e insira o endereço de e-mail.
Nota: Se estiver inserindo vários endereços, separe cada endereço com uma vírgula (,).
- 6 Selecione as configurações de digitalização (Formato, Conteúdo, Cor e Resolução).
- 7 Insira um número de atalho e clique em **Adicionar**.
Se você inserir um número que já esteja em uso, será solicitado que você selecione outro número.

Criação de um atalho de e-mail utilizando a tela de toque

- 1 Na tela início, toque em **E-mail**.
- 2 Digite o endereço de e-mail do destinatário.
Para criar um grupo de destinatários, toque em **Próximo endereço** e digite o endereço de e-mail do próximo destinatário.
- 3 Toque em **Salvar como Atalho**.
- 4 Digite um nome exclusivo para o atalho e, em seguida, toque em **Enter**.
- 5 Verifique se o nome e o número do atalho estão corretos e toque em **OK**.
Se o nome ou o número estiverem incorretos, toque em **Cancelar** e insira as informações novamente.

Envio de um documento por e-mail

Enviar um e-mail utilizando a tela de toque

- 1 Carregue um documento original com a face voltada para cima e a borda curta entrando primeiro no ADF ou com a face voltada para baixo no vidro do scanner.
Nota: Não carregue cartões-postais, fotos, itens pequenos, transparências, papel fotográfico ou mídia fina (como recortes de revistas) no ADF. Coloque esses itens no vidro do scanner.
- 2 Se você estiver carregando um documento no ADF, ajuste as guias de papel.
- 3 Na tela início, toque em **E-mail**.

4 Insira o endereço de e-mail ou o número do atalho.

Para inserir outros destinatários, pressione **Próximo Endereço** e insira o endereço ou número do atalho desejado.

5 Toque em **Enviar por E-mail**.

Envio de um e-mail usando um número de atalho

1 Carregue um documento original com a face voltada para cima e a borda curta entrando primeiro no ADF ou com a face voltada para baixo no vidro do scanner.

Nota: Não carregue cartões-postais, fotos, itens pequenos, transparências, papel fotográfico ou mídia fina (como recortes de revistas) no ADF. Coloque esses itens no vidro do scanner.

2 Se você estiver carregando um documento no ADF, ajuste as guias de papel.

3 Pressione  e em seguida, digite o número do atalho utilizando o teclado numérico.

Para inserir outros destinatários, pressione **Próximo endereço** e insira o endereço ou número do atalho desejado.

4 Toque em **Enviar por E-mail**.

Envio de e-mail usando o catálogo de endereços

1 Carregue um documento original com a face voltada para cima e a borda curta entrando primeiro no ADF ou com a face voltada para baixo no vidro do scanner.

Nota: Não carregue cartões-postais, fotos, itens pequenos, transparências, papel fotográfico ou mídia fina (como recortes de revistas) no ADF. Coloque esses itens no vidro do scanner.

2 Se você estiver carregando um documento no ADF, ajuste as guias de papel.

3 Na tela início, toque em **E-mail**.

4 Toque em **Pesquisar Catálogo de Endereço**.

5 Insira o nome ou a parte do nome que você está pesquisando e depois toque em **Pesquisar**.

6 Toque no nome que deseja adicionar à caixa Para.

Para inserir novos destinatários, pressione **Próximo endereço** e depois insira o endereço ou o número do atalho que você deseja adicionar; ou pesquise no catálogo de endereços.

7 Toque em **Enviar por E-mail**.

Personalização de configurações de e-mail

Adição do assunto e das informações da mensagem do e-mail

1 Carregue um documento original com a face voltada para cima e a borda curta entrando primeiro no ADF ou com a face voltada para baixo no vidro do scanner.

Nota: Não carregue cartões-postais, fotos, itens pequenos, transparências, papel fotográfico ou mídia fina (como recortes de revistas) no ADF. Coloque esses itens no vidro do scanner.

2 Se você estiver carregando um documento no ADF, ajuste as guias de papel.

- 3 Na tela Início, toque em **E-mail**.
- 4 Digite um endereço de e-mail.
- 5 Toque em **Opções**.
- 6 Toque em **Assunto**.
- 7 Digite o assunto do e-mail.
- 8 Toque em **Concluído**.
- 9 Toque em **Mensagem**.
- 10 Digite uma mensagem de e-mail.
- 11 Toque em **Concluído**.
- 12 Toque em **Enviar por e-mail**.

Alteração do tipo de arquivo de saída

- 1 Carregue um documento original com a face voltada para cima e a borda curta entrando primeiro no ADF ou com a face voltada para baixo no vidro do scanner.

Nota: Não carregue cartões-postais, fotos, itens pequenos, transparências, papel fotográfico ou mídia fina (como recortes de revistas) no ADF. Coloque esses itens no vidro do scanner.

- 2 Se você estiver carregando um documento no ADF, ajuste as guias de papel.
- 3 Na tela início, toque em **E-mail**.
- 4 Digite um endereço de e-mail.
- 5 Toque em **Opções**.
- 6 Toque no botão que representa o tipo de arquivo a ser enviado.
 - **PDF**—Cria um único arquivo com várias páginas, que pode ser visualizado com o Adobe Reader. O Adobe Reader é fornecido gratuitamente pela Adobe no endereço www.adobe.com.
 - **PDF Seguro**—Cria um arquivo PDF que protege o conteúdo dos arquivos contra o acesso não autorizado.
 - **TIFF**—Cria vários arquivos ou um único arquivo. Se a opção TIFF de Várias páginas estiver desativada no menu Configuração do Servidor da Web Incorporado, o TIFF salvará uma página em cada arquivo. Normalmente, o tamanho do arquivo é maior do que o de um JPEG equivalente.
 - **JPEG**—Cria e anexa um arquivo separado para cada página do documento original e pode ser visualizado pela maioria dos navegadores da Web e programas gráficos.
 - **XPS**—Cria um único arquivo Especificação de Papel XML (XPS) com várias páginas, visível no Internet Explorer e .NET Framework, ou através do download do visualizador independente.
- 7 Toque em **Enviar por E-mail**.

Nota: Se você selecionar PDF Criptografado, deverá inserir sua senha duas vezes.

Envio de documentos coloridos por e-mail

1 Carregue um documento original com a face voltada para cima e a borda curta entrando primeiro no ADF ou com a face voltada para baixo no vidro do scanner.

Nota: Não carregue cartões-postais, fotos, itens pequenos, transparências, papel fotográfico ou mídia fina (como recortes de revistas) no ADF. Coloque esses itens no vidro do scanner.

2 Se você estiver carregando um documento no ADF, ajuste as guias de papel.

3 Na tela Início, toque em **E-mail**.

4 Digite um endereço de e-mail.

5 Toque em **Opções**.

6 Toque em **Cor**.

7 Toque em **Enviar por e-mail**.

Cancelamento de um e-mail

- Ao usar o ADF, toque em **Cancelar Trabalho** enquanto **Digitalização...** estiver sendo exibido.
- Ao usar o vidro do scanner, toque em **Cancelar Trabalho** enquanto **Digitalização...** ou **Digitalizar a próxima página / Concluir o trabalho** estiver sendo exibido.

Opções de e-mail

Tamanho Original

Essa opção abre uma tela onde é possível escolher o tamanho dos documentos a serem enviados por e-mail.

- Toque em um botão de tamanho de papel para selecioná-lo como a configuração de Tamanho Original. A tela de e-mail é exibida com sua nova configuração.
- Quando Tamanho Original é definido como Tamanhos Mistos, é possível digitalizar um documento original que tenha tamanhos de papel misto Carta e Ofício.

Lados (frente e verso)

Essa opção informa à impressora se o documento original é simples (impresso de um lado) ou frente e verso (impresso dos dois lados). Isso permite que o scanner saiba o que precisa ser digitalizado para inclusão no e-mail.

Orientação

Essa opção informa a impressora se a orientação do documento original é Retrato ou Paisagem e, em seguida, altera as configurações de Lados e Encadernação para que elas correspondam à orientação do documento original.

Encadernação

Informa à impressora se o documento original é encadernado pela borda longa ou pela borda curta.

Assunto do e-mail

Essa opção permite inserir uma linha de assunto para o e-mail. Você pode inserir até 255 caracteres.

Nome do Arquivo de E-mail.

Esta opção permite que você personalize o nome do arquivo anexado.

Mensagem de e-mail

Essa opção permite inserir uma mensagem a ser enviada com o anexo digitalizado.

Resolução

Ajusta a qualidade da saída do e-mail. Aumentar a resolução da imagem aumentará também o tamanho de arquivo do e-mail e o tempo necessário para digitalizar o documento original. A resolução da imagem pode ser reduzida para reduzir o tamanho do arquivo de e-mail.

Enviar como

Essa opção define a saída (PDF, TIFF, JPEG ou XPS) da imagem digitalizada.

- **PDF** — Cria um único arquivo com várias páginas, que pode ser visualizado com o Adobe Reader. O Adobe Reader é fornecido gratuitamente pela Adobe no endereço www.adobe.com.
- **PDF Seguro** — Cria um arquivo PDF que protege o conteúdo dos arquivos contra o acesso não autorizado.
- **TIFF** — Cria vários arquivos ou um único arquivo. Se a opção TIFF de Várias páginas estiver desativada no menu Configuração do Servidor da Web Incorporado, o TIFF salvará uma página em cada arquivo. Normalmente, o tamanho do arquivo é maior do que o de um JPEG equivalente.
- **JPEG** — Cria e anexa um arquivo separado para cada página do documento original e pode ser visualizado pela maioria dos navegadores da Web e programas gráficos.
- **XPS** — Cria um único arquivo XPS com várias páginas, visível no Internet Explorer e .NET Framework, ou através do download do visualizador independente.

Conteúdo

Essa opção informa à impressora o tipo do documento original. Escolha entre Texto, Texto/Foto ou Fotografia. A opção Cor pode ser ativada ou desativada com qualquer uma das opções de Conteúdo. A opção Conteúdo afeta a qualidade e o tamanho do e-mail.

- **Texto** — Realça o texto nítido, preto e de alta resolução contra um plano de fundo branco.
- **Texto/Foto** — Usado quando os documentos originais são compostos por uma mistura de texto e gráficos ou imagens.
- **Fotografia** — Informa ao scanner que os gráficos e as imagens devem ser tratados com mais atenção. Essa configuração torna a digitalização mais demorada, mas realça a reprodução de todo o intervalo dinâmico de tons do documento original. Isso aumenta a quantidade de informações salvas.
- **Cor** — Define o tipo de digitalização e a saída do e-mail. Documentos coloridos podem ser digitalizados e enviados para um endereço de e-mail.

Opções Avançadas

Esse botão abre uma tela na qual você pode alterar as configurações Imagem avançada, Trabalho personalizado, Log de transmissão, Visualização da digitalização, Apagar borda e Tonalidade.

- **Imagem avançada** — Ajusta as configurações Remoção plano de fundo, Contraste, Digital. borda a borda, Detalhes de sombra e Imagem espelhada antes da cópia do documento
- **Trabalho personalizado (criação de trabalho)** — Combina vários trabalhos de digitalização em um único trabalho
- **Log de transmissão** — Imprime o log de transmissão ou de erro de transmissão
- **Visualização da digitalização** — Exibe as primeiras páginas da imagem antes que ela seja incluída no e-mail Quando a primeira página é digitalizada, ocorre uma pausa na digitalização e uma imagem de visualização é exibida.
- **Apagar borda** — Elimina manchas ou informações ao redor das bordas do documento. Você pode optar por eliminar uma área igual ao redor dos quatro lados do papel ou selecionar uma borda específica. Apagar borda apagará tudo o que estiver dentro da área selecionada, fazendo com que nada seja digitalizado nessa parte do papel.
- **Tonalidade** — Ajusta a tonalidade dos seus e-mails digitalizados.

Fax

Nota: Recursos de fax podem não estar disponíveis em todos os modelos da impressora.

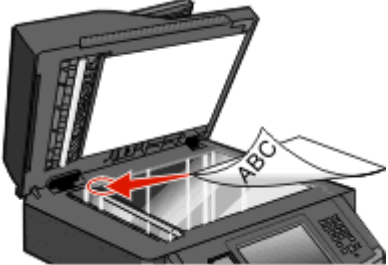
ADF	Vidro do scanner
	
<p>Use o ADF para documentos com várias páginas.</p>	<p>Use o vidro do scanner para páginas únicas, itens pequenos (como cartões-postais ou fotos), transparências, papel fotográfico ou mídia fina (como recortes de revistas).</p>

Preparação da impressora para enviar e receber fax

Nota: Recursos de fax podem não estar disponíveis em todos os modelos da impressora.

Os métodos de conexão a seguir podem não se aplicar a todos os países ou regiões.

⚠ ATENÇÃO—PERIGO DE CHOQUE: Não use o recurso de fax durante tempestades com relâmpago. Não instale este produto nem faça conexões elétricas ou a cabo, como recursos do fax, cabos de alimentação ou telefone, durante tempestades com relâmpago.

Configuração de fax inicial

Muitos países e regiões exigem que os faxes que estão sendo enviados contêm as seguintes informações em uma margem ou na parte superior ou inferior de cada página transmitida, ou na primeira página da transmissão: nome da estação (identificação da empresa, outra entidade ou envio individual da mensagem) e número da estação (número do telefone da máquina de fax que está enviando, empresa, outra entidade ou pessoa).

Para inserir as informações de configuração do fax, use o painel de controle da impressora ou use seu navegador para acessar o servidor Web incorporado e depois entrar no menu Configurações.

Nota: Se você não tiver um ambiente TCP/IP, deverá usar o painel de controle da impressora para inserir as informações de configuração do fax.

Uso do painel de controle da impressora para configuração do fax

Quando a impressora é ligada pela primeira vez, ou se a impressora foi desligada para muito tempo, aparece uma série de telas de inicialização. Se a impressora tiver recursos de fax, aparecem as seguintes telas:

Nome da estação
Número da Estação

- 1 Quando aparece **Nome da Estação**, insira o nome a ser impresso em todos os fax enviados.
- 2 Depois de inserir o nome da estação, toque em **Enviar**.

- 3 Quando aparece o **Número da estação**, insira o número de fax da impressora.
- 4 Depois de inserir o nome da estação, toque em **Enviar**.

Usando o Servidor de Web Encorpado para configuração do fax

- 1 Digite o endereço IP da impressora no campo de endereço do navegador da Web.

Nota: Se você não sabe o endereço IP da impressora, imprima uma página de configuração de rede e veja o endereço IP na seção TCP/IP.
- 2 Clique em **Configurações**.
- 3 Clique em **Configurações de Fax**.
- 4 Clique em **Configuração de Fax Analógico**
- 5 Clique na caixa Nome da Estação e, em seguida, insira o nome a ser impresso em todos os fax enviados.
- 6 Clique na caixa Número da Estação e, em seguida, insira o número de fax da impressora.
- 7 Clique em **Enviar**.

Escolha de uma conexão de fax

É possível conectar equipamentos à impressora, como um telefone, uma secretária eletrônica ou um computador com modem. Para determinar a melhor maneira de configura a impressora, consulte a tabela a seguir.

Notas:

- A impressora é um dispositivo analógico que funciona melhor quando está conectada diretamente à tomada. Outros dispositivos (como um telefone ou uma secretária eletrônica) podem ser conectados com sucesso à impressora, como descrito nas etapas a seguir.
- Se você desejar uma conexão digital, como ISDN, DSL ou ADSL, será necessário ter um dispositivo de terceiros (como um filtro DSL). Entre em contato com seu provedor de DSL para obter um filtro. O filtro DSL remove o sinal digital na linha de telefone que pode interferir na capacidade da impressora de enviar fax adequadamente.
- Você *não* precisa conectar a impressora a um computador, mas é necessário conectá-la a uma linha telefônica para enviar e receber fax.

Equipamento e opções de serviço	Configuração da conexão de fax
Conectar diretamente à linha de telefone	Consulte "Conexão com uma linha telefônica analógica" na página 128
Conectar a um serviço de Digital Subscriber Line (DSL ou ADSL)	Consulte "Conexão com um serviço DSL" na página 128.
Conectar a um sistema Private Branch eXchange (PBX) ou Integrated Services Digital Network (ISDN)	Consulte "Conexão com um sistema PBX ou ISDN" na página 129.
Usar um serviço de Toques Distintos	Consulte "Conexão com um serviço de toques distintos" na página 129.
Conectar a uma linha de telefone, telefone e secretária eletrônica	Consulte "Conexão de uma impressora e um telefone ou secretária eletrônica à mesma linha de telefone" na página 130
Conectar-se através de um adaptador usado em sua área	Consulte "Conexão a um adaptador para seu país ou região" na página 132.

Equipamento e opções de serviço	Configuração da conexão de fax
Conectar a um computador com modem	Consulte “Conexão a um computador com modem” na página 136.

Conexão com uma linha telefônica analógica

Se o seu equipamento de telecomunicações usar uma linha telefônica no estilo americano (RJ11), siga estas etapas para conectar o equipamento:

- 1 Conecte uma extremidade do cabo de telefone que veio com a impressora na porta LINE .
- 2 Conecte a outra extremidade do cabo telefônico a uma tomada de telefone analógica ativa.

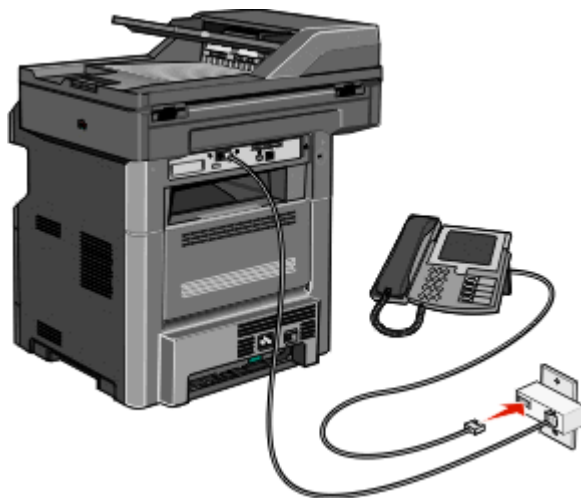

Conexão com um serviço DSL

Se assinar um serviço DSL, entre em contato com o provedor DSL para obter um filtro DSL e o fio do telefone, e depois siga estas etapas para conectar o equipamento:

- 1 Conecte uma extremidade do cabo de telefone que veio com a impressora na porta LINE .
- 2 Conecte a outra extremidade do cabo telefônico ao filtro DSL.

Nota: Seu filtro DSL pode ser um pouco diferente daquele que aparece na ilustração.

- 3 Conecte o cabo do filtro DSL a uma tomada ativa de telefone.

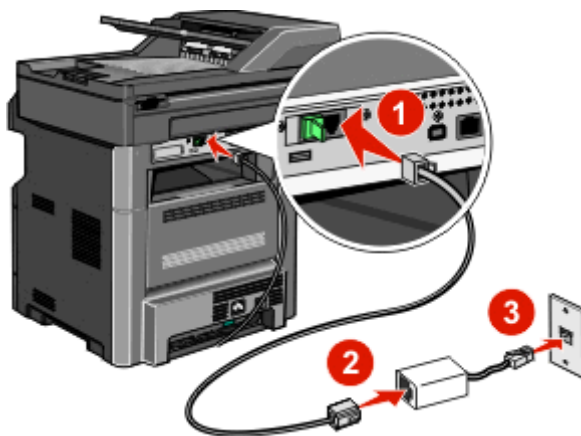

Conexão com um sistema PBX ou ISDN

Se usar um conversor PBX ou ISDN, ou um adaptador de terminal, siga estas etapas para conectar o equipamento:

- 1 Conecte uma extremidade do cabo de telefone que veio com a impressora na porta LINE .
- 2 Conecte a outra extremidade do cabo telefônico à porta designada para uso do fax e telefone.

Notas:

- Verifique se o adaptador de terminal está ajustado para o tipo correto de chave para sua região.
- Dependendo da atribuição da porta ISDN, talvez você precise conectar em uma porta específica.
- Ao usar um sistema PBX, verifique se o tom de espera de chamada está desligado.
- Ao usar um sistema PBX, disque o prefixo de linha externa antes de discar o número de fax.
- Para obter mais informações sobre o uso de fax com sistema PBX, consulte a documentação que veio com seu sistema PBX.

Conexão com um serviço de toques distintos

Um serviço de toques distintos pode estar disponível na sua operadora de serviços telefônicos. Este serviço permite ter vários números de telefone em uma única linha, com cada número de telefone tendo um padrão de toque diferente. Isso pode ser útil para diferenciar as ligações de fax e voz. Se você assinar um serviço de toque distinto, siga estas etapas para conectar o equipamento:

- 1 Conecte uma extremidade do cabo de telefone que veio com a impressora na porta LINE .
- 2 Conecte a outra extremidade do cabo telefônico a uma tomada de telefone analógica ativa.

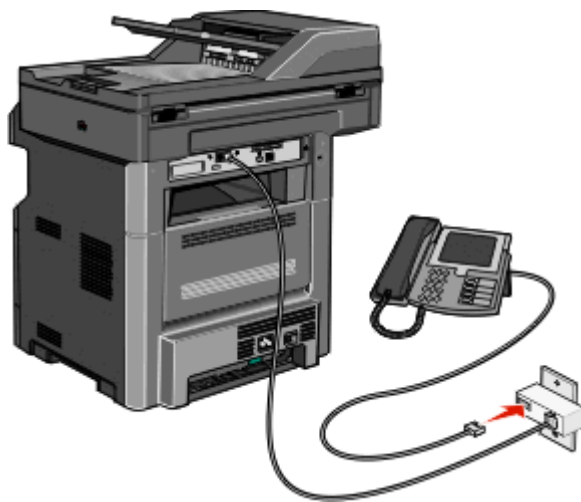

- 3 Altere a configuração de Toques Distintos para combinar com a configuração que você deseja que a impressora responda:

Nota: A configuração padrão de fábrica para toques distintos é **Ativado**. Isso permite que a impressora responda a padrões de toque único, duplo e triplo.

- a Na tela início, toque em .
- b Toque em **Configurações**.
- c Toque em **Configurações de fax**.
- d Toque em **Configurações de fax analógico**.

- e Toque na seta para baixo até que **Configurações de Toques distintos** seja exibido
- f Toque em **Configurações de toques distintos**.
- g Toque na seta para a configuração padrão que você deseja alterar.
- h Toque em **Enviar**.

Conexão de uma impressora e um telefone ou secretária eletrônica à mesma linha de telefone

- 1 Conecte uma extremidade do cabo de telefone que veio com a impressora na porta LINE .
- 2 Conecte a outra extremidade do cabo telefônico a uma tomada de telefone analógica ativa.

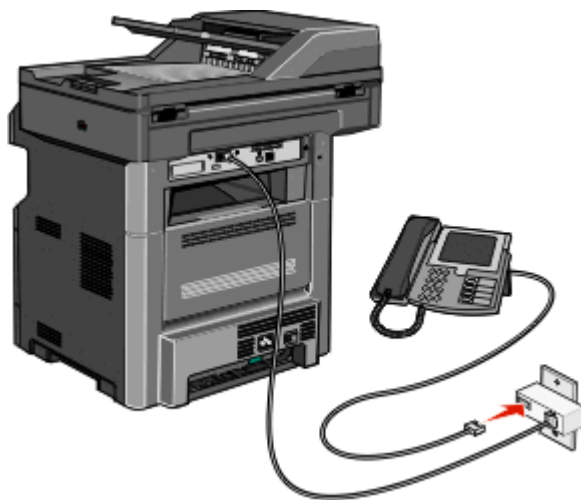

- 3 Remova o plugue da porta EXT da impressora. .

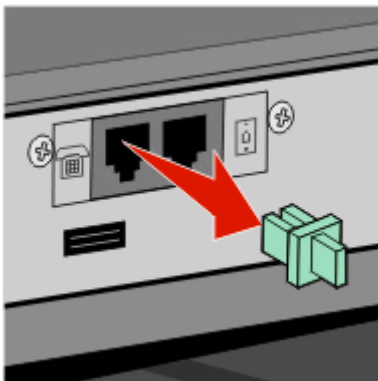

- 4 Conecte seu equipamento de telecomunicações diretamente à porta EXT da impressora .
- Use um dos seguintes métodos:

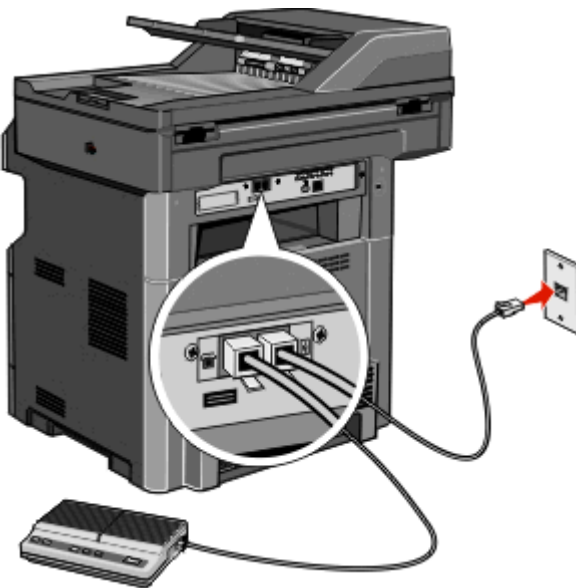
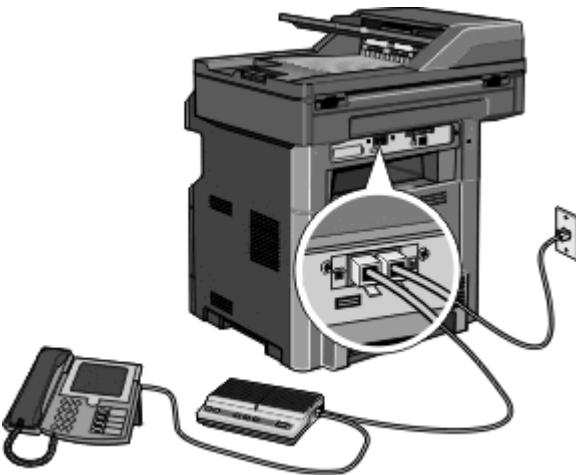
<p>Secretária eletrônica</p>	 <p>The diagram shows a large, grey fax machine with a paper tray on top. A power cord is plugged into a wall outlet on the right. A foot pedal is connected to the bottom of the machine. A circular callout highlights the internal connection panel, showing two lines connected to the 'LINE' and 'EXT.' ports.</p>
<p>Secretária eletrônica e telefone</p>	 <p>The diagram shows the same fax machine as in the first diagram. In addition to the power cord and foot pedal, a telephone is connected to the machine. A circular callout highlights the internal connection panel, showing the 'LINE' and 'EXT.' ports connected to the telephone lines.</p>

Telefone ou telefone com secretária eletrônica integrada

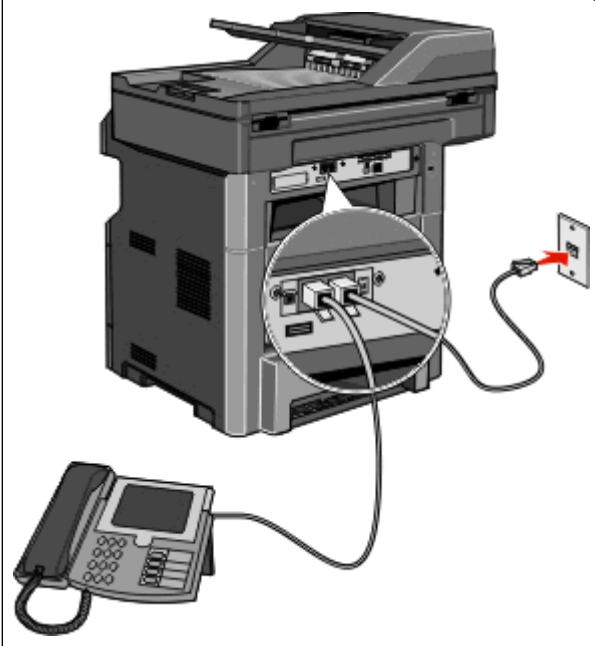

Conexão a um adaptador para seu país ou região

Os países ou regiões a seguir podem exigir um adaptador especial para conectar o cabo de telefone à tomada ativa na parede:

País/região

- Áustria
- Nova Zelândia
- Chipre
- Holanda
- Dinamarca
- Noruega
- Finlândia
- Portugal
- França
- Suécia
- Alemanha
- Suíça
- Irlanda
- Reino Unido
- Itália

Países ou regiões, exceto Áustria, Alemanha ou Suíça

Para alguns países ou regiões, vem incluído um adaptador de linha de telefone na caixa. Use este adaptador para conectar uma secretária eletrônica, um telefone ou outro equipamento de telecomunicação à impressora.

- 1 Conecte uma extremidade do cabo de telefone que veio com a impressora na porta LINE .

Nota: Há um plugue RJ-11 especial instalado na porta EXT de impressora . Não remova esse plugue. É necessário para a operação adequada da função de fax e dos telefones conectados.

- 2 Conecte a outra extremidade do cabo telefônico ao adaptador e depois conecte o adaptador ao slot N de uma tomada de telefone ativa.

Nota: Seu adaptador de telefone pode ser um pouco diferente deste mostrado aqui. Ele vai corresponder à tomada na parede usada em sua região.

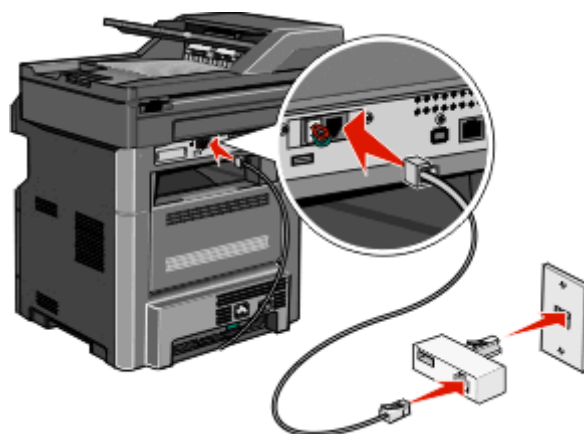

3 Conecte a secretária eletrônica ou telefone a um adaptador.

Use um dos seguintes métodos:

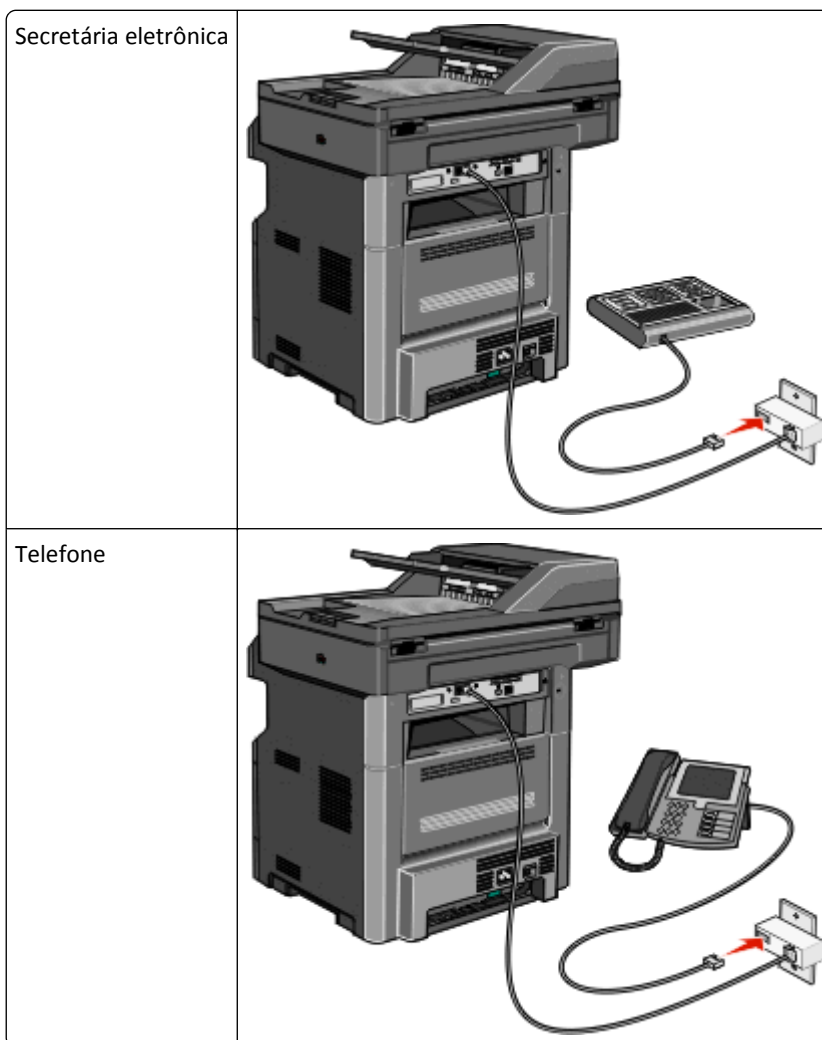

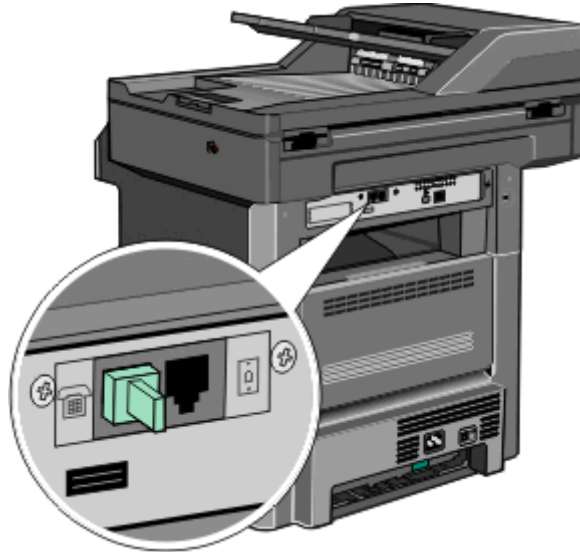

Áustria, Alemanha e Suíça

Há um plugue RJ-11 especial instalado na porta EXT de impressora . Não remova esse plugue. É necessário para a operação adequada da função de fax e dos telefones conectados.



Conexão a uma tomada de telefone na Alemanha

Nota: Há um plugue RJ-11 especial instalado na porta EXT de impressora . Não remova esse plugue. É necessário para a operação adequada da função de fax e dos telefones conectados.

- 1 Conecte uma extremidade do cabo de telefone que veio com a impressora na porta LINE .
- 2 Conecte a outra extremidade do cabo telefônico ao adaptador.

Nota: Seu adaptador de telefone pode ser um pouco diferente deste mostrado aqui. Ele vai corresponder à tomada na parede usada em sua região.

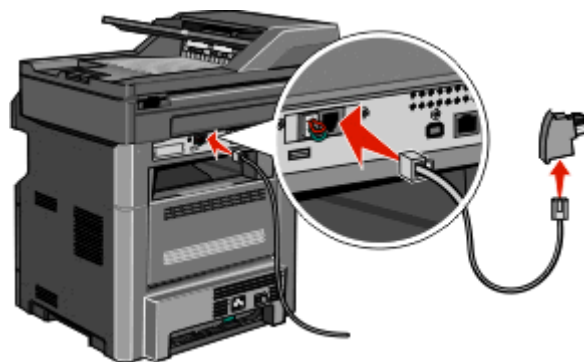

- 3** Conecte o adaptador no slot N de uma tomada de telefone analógico ativa.

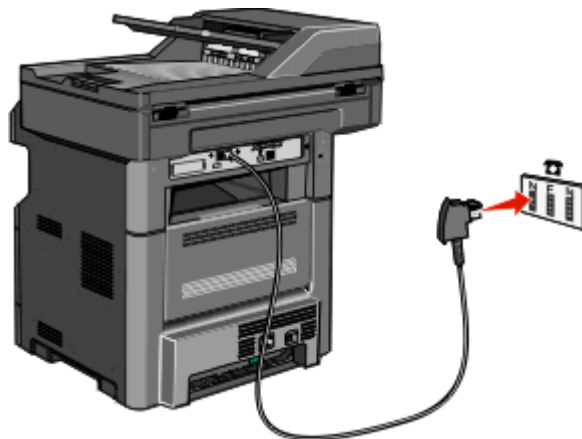

- 4** Se desejar usar a mesma linha para a comunicação por fax e telefone, conecte uma segunda linha de telefone (não fornecida) entre o telefone e o slot F de uma tomada de telefone analógica ativa.

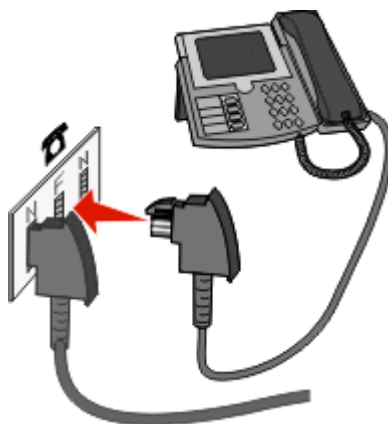

- 5** Se desejar usar a mesma linha para gravar mensagens em sua secretária eletrônica, conecte um segundo cabo de telefone (não fornecido) entre a secretária eletrônica e o outro slot N da tomada do telefone analógico ativo.

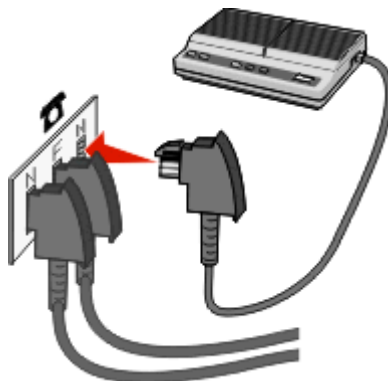



Conexão a um computador com modem

Conecte a impressora a um computador com um modem para enviar fax a partir de um programa de software.

Nota: As etapas de configuração podem variar de acordo com seu país ou sua região.

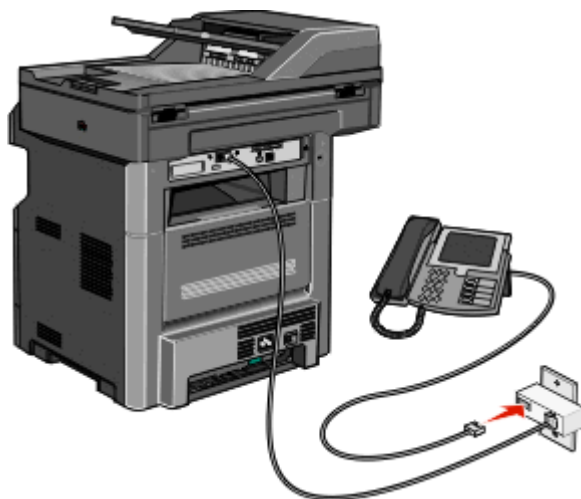
- 1 Conecte uma extremidade do cabo de telefone que veio com a impressora na porta LINE .
- 2 Conecte a outra extremidade do cabo telefônico a uma tomada de telefone analógica ativa.



- 3 Remova o plugue de proteção da porta EXT  da impressora.

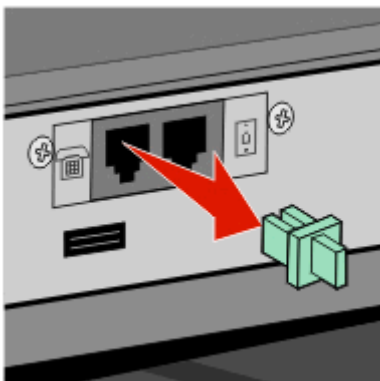

- 4 Conecte seu telefone à tomada de telefone no computador.



- 5 Conecte um terceiro cabo de telefone (não fornecido) do modem do computador até a porta EXT da impressora

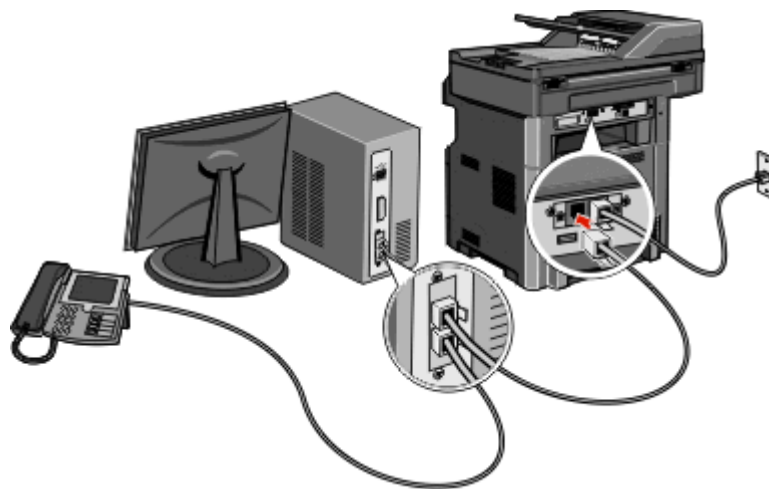

Ativar a função de fax

A função de fax deve ser ativada antes do uso. Se você desativou a função de fax ao configurar a impressora pela primeira vez, ou se a impressora foi desligada para um longo período, siga estas etapas:

Nota: Antes de concluir estas instruções, certifique-se de que os cabos de fax estejam conectados. Para obter mais informações, consulte “Escolha de uma conexão de fax” na página 127.

- 1 Toque em **Menus**.
- 2 Toque em **Configurações**.
- 3 Toque em **Configurações Gerais**.
- 4 Toque na seta à esquerda ou à direita perto de **Executar configuração inicial** para selecionar **Sim**.
- 5 Toque em **Enviar**.
Enviando alterações é exibido.
- 6 Desative a impressora, conecte os cabos de fax e depois ligue novamente a impressora.
- 7 No painel de controle da impressora, selecione seu idioma.
- 8 Selecione seu país ou região, e depois toque em **Continuar**.
- 9 Selecione seu fuso horário e depois toque em **Continuar**.
- 10 Toque em **Fax** e, em seguida, toque em **Continuar**.
- 11 Selecione os botões adicionais que você deseja que sejam exibidos na tela inicial e toque em **Continuar**.
- 12 Insira o Nome da Estação de Fax e depois toque em **Enter**.
- 13 Insira o Número da Estação de Fax e toque em **Continuar**.
- 14 Toque em **Enter**.
- 15 Se solicitado, ajuste a data e a hora e toque em **Continuar**.
Quando aparecer a tela inicial, a função de fax está ativada.

Usando o Servidor de Web Encorpado para configuração do fax

- 1 Digite o endereço IP da impressora no campo de endereço do navegador da Web.

Nota: Se você não sabe o endereço IP da impressora, imprima uma página de configuração de rede e veja o endereço IP na seção TCP/IP.

- 2 Clique em **Configurações**.
- 3 Clique em **Configurações de Fax**.
- 4 Clique em **Configuração de Fax Analógico**
- 5 Clique na caixa Nome da Estação e, em seguida, insira o nome a ser impresso em todos os fax enviados.
- 6 Clique na caixa Número da Estação e, em seguida, insira o número de fax da impressora.
- 7 Clique em **Enviar**.

Definição de data e hora

Você pode definir a data e a hora para que elas sejam impressas em todos os fax enviados. Se houver uma queda de energia, poderá ser preciso redefinir a data e a hora.

- 1 Digite o endereço IP da impressora no campo de endereço do navegador da Web.

Nota: Se você não sabe o endereço IP da impressora, imprima uma página de configuração de rede e veja o endereço IP na seção TCP/IP.

- 2 Clique em **Configurações**.
- 3 Clique em **Segurança**.
- 4 Clique em **Definir Data e Hora**
- 5 Clique na caixa Definir data e hora e insira a data e a hora atuais.
- 6 Clique em **Enviar**.

Ativação e desativação do horário de verão

A impressora pode ser definida para ajustar automaticamente o horário de verão:

- 1 Digite o endereço IP da impressora no campo de endereço do navegador da Web.

Nota: Se você não sabe o endereço IP da impressora, imprima uma página de configuração de rede e veja o endereço IP na seção TCP/IP.

- 2 Clique em **Configurações**.
- 3 Clique em **Segurança**.
- 4 Clique em **Definir data e hora**.
- 5 Selecione **Observar DST Automaticamente**.
- 6 Clique em **Enviar**.

Envio de um fax

Enviar um fax usando o painel de controle

- 1 Carregue um documento original com a face voltada para cima e a borda curta entrando primeiro no ADF ou com a face voltada para baixo no vidro do scanner.

Nota: Não carregue cartões-postais, fotos, itens pequenos, transparências, papel fotográfico ou mídia fina (como recortes de revistas) no ADF. Coloque esses itens no vidro do scanner.

- 2 Se você estiver carregando um documento no ADF, ajuste as guias de papel.

- 3 Na tela início, toque em **Fax**.

- 4 Insira o número do fax ou um atalho usando a tela de toque ou o teclado numérico.

Adicione destinatários tocando em **Próximo Número** e digitando o número do telefone ou número de atalho do destinatário ou pesquisando o catálogo de endereços.

Nota: Para inserir uma pausa na discagem em um número de fax, pressione . A pausa na discagem será exibida como uma vírgula na caixa "Fax para:". Use esse recurso se precisar obter uma linha externa primeiro.

- 5 Toque em **Enviar por Fax**.

Envio de um fax com a utilização do computador

O envio de fax a partir de um computador permite enviar documentos eletrônicos sem sair de sua mesa. Isso dá a flexibilidade de enviar documentos por fax diretamente dos programas de software.

Para usuários do Windows

Notas:

- Para executar essa função em seu computador, use o driver de impressora PostScript de sua impressora.
- Verifique se a opção de fax está instalada no driver da impressora.

- 1 Com um arquivo aberto, clique em **Arquivo > Imprimir**.

- 2 Clique em **Propriedades, Preferências, Opções** ou **Configuração**.

- 3 Clique na guia **Outras Opções** e clique em **Fax**.

- 4 Na tela Fax, digite o nome e o número do destinatário do fax.

- 5 Clique em **OK** e em **OK** novamente.

- 6 Clique em **OK**.

Para usuários Mac OS X versão 10.2 e 10.3

- 1 Com um documento aberto, escolha **Arquivo > Imprimir**.

- 2 No menu pop up opções de impressão, selecione **Encaminhamento de Trabalho**.

- 3 Selecione **Fax** e depois insira o nome, número e outras informações necessárias do destinatário.

- 4 Clique em **Imprimir**.

Para usuários Mac OS X versão 10.4 ou posterior

- 1 Com um documento aberto, escolha **Arquivo > Imprimir**.
- 2 No menu pop-up PDF, selecione **Fax PDF**.
- 3 Informe o número do fax no campo Para e insira outras informações se necessário.
- 4 Clique em **Fax**.

Caso receba um erro, "Não foi encontrado um modem de fax", siga essas instruções para adicionar sua impressora como um fax:

- a No menu pop-up Impressoras, selecione **Adicionar Impressora**.
- b Selecione a impressora na caixa de diálogo que é exibida.
- c No menu pop-up Utilização da Impressora, selecione **Selecionar um driver para uso**.
- d Na lista, selecione o modelo de fax da impressora e clique em **Adicionar**.

Criação de atalhos

Criação de um atalho de destino de fax usando o Servidor da Web Incorporado

Em vez de inserir o número inteiro do telefone de um destinatário de fax no painel de controle a cada vez que desejar enviar um fax, você pode criar um destino de fax permanente e atribuir um número de atalho. Um atalho pode ser criado para um único número de fax ou para um grupo de números de fax.

- 1 Digite o endereço IP da impressora no campo de endereço do navegador da Web.

Nota: Se você não sabe o endereço IP da impressora, imprima uma página de configuração de rede e veja o endereço IP na seção TCP/IP.

- 2 Clique em **Configurações**.

- 3 Clique em **Gerenciar Atalhos**

Nota: Uma senha poderá ser solicitada. Se você não tiver um ID e uma senha, obtenha-os com o responsável pelo suporte do sistema.

- 4 Clique em **Configuração de Atalho de Fax**

- 5 Digite um nome exclusivo para o atalho e, em seguida, digite o número do fax.

Para criar um atalho de vários números, digite os números de fax do grupo.

Nota: Separe cada número de fax no grupo com um ponto-e-vírgula (;).

- 6 Atribua um número de atalho.

Se você inserir um número que já esteja em uso, será solicitado que você selecione outro número.

- 7 Clique em **Adicionar**.

Criação de um atalho de destino de fax usando a tela de toque

- 1 Carregue um documento original com a face voltada para cima e a borda curta entrando primeiro no ADF ou com a face voltada para baixo no vidro do scanner.

Nota: Não carregue cartões-postais, fotos, itens pequenos, transparências, papel fotográfico ou mídia fina (como recortes de revistas) no ADF. Coloque esses itens no vidro do scanner.

- 2 Se você estiver carregando um documento no ADF, ajuste as guias de papel.
- 3 Na tela início, toque em **Fax**.
- 4 Digite o número do fax.
Para criar um grupo de números de fax, toque em **Próximo número** e insira o próximo número de fax.
- 5 Toque em **Salvar como Atalho**.
- 6 Insira um nome para o atalho.
- 7 Toque em **OK**.
- 8 Toque em **Enviar por Fax** para enviar o fax ou toque em  para retornar a tela de início.

Mudança de um atalho de destino de fax usando o Servidor da Web Incorporado

- 1 Digite o endereço IP da impressora no campo de endereço do navegador da Web.

Nota: Se você não sabe o endereço IP da impressora, imprima uma página de configuração de rede e veja o endereço IP na seção TCP/IP.

- 2 Clique em **Configurações**.
- 3 Clique em **Gerenciar Atalhos**
Nota: Uma senha poderá ser solicitada. Se você não tiver um ID e uma senha, obtenha-os com o responsável pelo suporte do sistema.
- 4 Clique em **Configuração de Atalho de Fax**
- 5 Selecione a entrada da lista e faça a atualização usando a caixa de texto.
- 6 Clique em **Modificar**.

Uso de atalhos e do catálogo de endereços

Uso de atalhos de fax

Os atalhos de fax são semelhantes aos números de discagem rápida de um telefone ou uma máquina de fax. Você pode atribuir números de atalho ao criar destinos de fax permanentes. Destinos de fax permanentes ou números de discagem rápida são criados no link Gerenciar Atalhos localizado na guia Configuração do Servidor da Web Incorporado. Um número de atalho (1 – 99999) pode conter um único destinatário ou vários. A criação de um grupo de destinos de fax com um número de atalho permite difundir informações por fax rápida e facilmente para todo um grupo.

- 1 Carregue um documento original com a face voltada para cima e a borda curta entrando primeiro no ADF ou com a face voltada para baixo no vidro do scanner.

Nota: Não coloque cartões-postais, fotos, itens pequenos, transparências, papel fotográfico ou mídia fina (como recortes de revistas) no ADF. Coloque esses itens no vidro do scanner.

- 2 Se você estiver carregando um documento no ADF, ajuste as guias de papel.
- 3 Pressione  e em seguida, digite o número do atalho utilizando o teclado numérico.

Uso do catálogo de endereços

Nota: O recurso catálogo de endereço é ativado quando contém pelo menos um registro.

- 1 Carregue um documento original com a face voltada para cima e a borda curta entrando primeiro no ADF ou com a face voltada para baixo no vidro do scanner.

Nota: Não carregue cartões-postais, fotos, itens pequenos, transparências, papel fotográfico ou mídia fina (como recortes de revistas) no ADF. Coloque esses itens no vidro do scanner.

- 2 Se você estiver carregando um documento no ADF, ajuste as guias de papel.
- 3 Na tela início, toque em **Fax**.
- 4 Toque em **Pesquisar Catálogo de Endereço**.
- 5 Usando o teclado virtual, digite o nome ou parte do nome da pessoa de quem você deseja localizar o número de fax.

Nota: Não tente pesquisar vários nomes ao mesmo tempo.

- 6 Toque em **Pesquisar**.
- 7 Toque no nome para adicioná-lo à lista “Fax para”.
- 8 Repita as etapas de 4 a 7 para inserir outros endereços.
- 9 Toque em **Enviar por Fax**.

Personalização das configurações de fax

Alteração da resolução do fax

O ajuste da configuração de resolução altera a qualidade do fax. As configurações vão de Padrão (maior velocidade) a Ultra alta (menor velocidade, melhor qualidade).

- 1 Carregue um documento original com a face voltada para cima e a borda curta entrando primeiro no ADF ou com a face voltada para baixo no vidro do scanner.

Nota: Não carregue cartões-postais, fotos, itens pequenos, transparências, papel fotográfico ou mídia fina (como recortes de revistas) no ADF. Coloque esses itens no vidro do scanner.

- 2 Se você estiver carregando um documento no ADF, ajuste as guias do papel.
- 3 Na tela Início, toque em **Fax**.
- 4 Use o teclado numérico para inserir o número do fax.
- 5 Toque em **Opções**.
- 6 Na área de resolução, toque no botão de seta para a direita ou para a esquerda para ajustar a resolução de acordo com a sua preferência.
- 7 Toque em **Enviar por fax**.

Para tornar um fax mais claro ou mais escuro

- 1 Carregue um documento original com a face voltada para cima e a borda curta entrando primeiro no ADF ou com a face voltada para baixo no vidro do scanner.

Nota: Não carregue cartões-postais, fotos, itens pequenos, transparências, papel fotográfico ou mídia fina (como recortes de revistas) no ADF. Coloque esses itens no vidro do scanner.

- 2 Se você estiver carregando um documento no ADF, ajuste as guias do papel.
- 3 Na tela Início, toque em **Fax**.
- 4 Use o teclado numérico para inserir o número do fax.
- 5 Toque em **Opções**.
- 6 Na área de tonalidade, toque no botão de seta para a direita ou para a esquerda para ajustar a tonalidade do fax.
- 7 Toque em **Enviar por fax**.

Envio de um fax em uma hora programada

- 1 Carregue um documento original com a face voltada para cima e a borda curta entrando primeiro no ADF ou com a face voltada para baixo no vidro do scanner.

Nota: Não carregue cartões-postais, fotos, itens pequenos, transparências, papel fotográfico ou mídia fina (como recortes de revistas) no ADF. Coloque esses itens no vidro do scanner.

- 2 Se você estiver carregando um documento no ADF, ajuste as guias do papel.
- 3 Na tela Início, toque em **Fax**.

- 4 Insira o número do fax usando os números na tela de toque ou no teclado numérico.
- 5 Toque em **Opções**.
- 6 Toque em **Opções avançadas**.
- 7 Toque em **Envio com atraso**.
Nota: Se o Modo de fax estiver configurado como Servidor de fax, o botão Envio com atraso não será exibido. Os fax que estão aguardando transmissão são listados na fila de fax.
- 8 Toque no botão de seta para a direita ou para a esquerda para ajustar a hora de transmissão do fax.
A hora é aumentada ou diminuída em incrementos de 30 minutos. Se for mostrada a hora atual, o botão de seta para a esquerda não estará disponível.
- 9 Toque em **Concluído**.
- 10 Toque em **Enviar por fax**.
Nota: O documento será digitalizado e, em seguida, enviado por fax na hora programada.

Impressão de um fax nos dois lados do papel (impressão frente e verso)

Para economizar papel, você pode imprimir todos os faxes recebidos nos dois lados do papel.

- 1 Na tela inicial, toque em **Menus**.
- 2 Toque em **Configurações** e, em seguida, toque em **Configurações de fax**.
- 3 Toque em **Configuração de fax analógico**.
- 4 Toque em **Configurações de recebimento de fax**.
- 5 Toque no botão de seta para baixo até a opção **Lados (frente e verso)** ser exibida.
- 6 Toque no botão de seta para cima ou para baixo até a opção **Sim** ser exibida.
- 7 Toque em **Enviar**.

Exibição de um registro de fax

- 1 Digite o endereço IP da impressora no campo de endereço do navegador da Web.
Nota: Se você não sabe o endereço IP da impressora, imprima uma página de configuração de rede e veja o endereço IP na seção TCP/IP.
- 2 Clique em **Relatórios**.
- 3 Clique em **Registro de Trabalhos de Fax** ou em **Registro de Chamadas de Fax**.

Bloqueio de fax indesejados

- 1 Digite o endereço IP da impressora no campo de endereço do navegador da Web.
Nota: Se você não sabe o endereço IP da impressora, imprima uma página de configuração de rede e veja o endereço IP na seção TCP/IP.
- 2 Clique em **Configurações**.

3 Clique em **Configurações de Fax**.

4 Clique em **Configuração de Fax Analógico**

5 Clique na opção **Bloquear Fax Sem Nome**.

Essa opção bloqueia todos os fax recebidos com um ID de chamador particular ou sem o nome da estação de fax.

6 No campo Lista de Fax Bloqueados, insira os números de telefone ou os nomes das estações de fax de chamadores de fax específicos que você deseja bloquear.

Cancelamento de um envio de fax

Cancelamento de um fax enquanto os documentos originais ainda estão sendo digitalizados

- Ao usar o ADF, toque em **Cancelar Trabalho** enquanto **Digitalização...** estiver sendo exibido.
- Ao usar o vidro do scanner, toque em **Cancelar Trabalho** enquanto **Digitalização...** ou **Digitalizar a próxima página / Concluir o trabalho** estiver sendo exibido.

Cancelamento de um fax após a digitalização dos documentos originais para a memória

1 Na tela Início, toque em **Cancelar trabalhos**.

A tela Cancelar trabalhos é exibida.

2 Toque no trabalho ou nos trabalhos que deseja cancelar.

Apenas três trabalhos são exibidos na tela; toque na seta para baixo até que o trabalho desejado seja exibido e toque nele para cancelá-lo.

3 Toque em **Excluir trabalhos selecionados**.

A tela Excluindo trabalhos selecionados é exibida, os trabalhos selecionados são excluídos e a tela Início é exibida.

Opções de fax

Tamanho original

Essa opção abre uma tela onde é possível escolher o tamanho dos documentos a serem enviados por fax.

- Toque em um botão de tamanho de papel para selecioná-lo como a configuração de Tamanho original. A tela de fax é exibida com sua nova configuração.
- Quando Tamanho Original é definido como Tamanhos Mistos Carta/Ofício, é possível digitalizar um documento original que tenha tamanhos de papel mistos.

Conteúdo

Essa opção informa à impressora o tipo do documento original. Escolha entre Texto, Texto/Foto ou Fotografia. A opção Cor pode ser ativada ou desativada com qualquer uma das opções de Conteúdo. A opção Conteúdo afeta a qualidade e o tamanho da digitalização.

- **Texto** — Realça o texto nítido, preto e de alta resolução contra um plano de fundo branco.
- **Texto/Foto** — Usado quando os documentos originais são compostos por uma mistura de texto e gráficos ou imagens.
- **Fotografia** — Informa ao scanner que os gráficos e as imagens devem ser tratados com mais atenção. Essa configuração torna a digitalização mais demorada, mas realça a reprodução de todo o intervalo dinâmico de tons do documento original. Isso aumenta a quantidade de informações salvas.
- **Cor** — Define o tipo de digitalização e a saída do fax. Documentos coloridos podem ser digitalizados e enviados para um destino de fax.

Lados (frente e verso)

Essa opção informa à impressora se o documento original é simples (impresso de um lado) ou frente e verso (impresso dos dois lados). Isso permite que o scanner saiba o que precisa ser digitalizado para inclusão no fax.

Resolução

Essa opção aumenta a precisão do exame do scanner do documento a ser enviado por fax. Se você estiver enviando por fax uma foto, um desenho com linhas finas ou um documento com texto muito pequeno, aumente a configuração de Resolução. Isso aumentará a quantidade de tempo necessária para a digitalização e também a qualidade da saída do fax.

- **Padrão** — Adequado para a maioria dos documentos
- **Alta** — Recomendado para documentos com letras pequenas
- **Super alta** — Recomendado para documentos originais mais detalhados
- **Ultra alta** — Recomendado para documentos com imagens ou fotos

Tonalidade

Essa opção ajusta o quanto o fax será mais claro ou mais escuro em relação ao documento original.

Opções Avançadas

Esse botão abre uma tela na qual você pode alterar as configurações Envio com atraso, Imagem avançada, Trabalho personalizado, Log de transmissão, Visualização da digitalização, Apagar borda e Frente e verso avançado.

- **Envio com atraso** — Permite enviar um fax em um dia ou uma hora posterior. Após configurar o fax, toque em **Envio com atraso**, insira a hora e a data em que deseja enviar o fax e toque em **Concluído**. Essa configuração pode ser útil principalmente para linhas de fax que não estejam prontamente disponíveis durante determinados horários ou em horários em que a transmissão é mais barata.

Nota: Se a impressora estiver desligada no momento definido para o envio do fax com atraso, o fax será enviado na próxima vez em que a impressora for ligada.

- **Imagem avançada** — Ajusta as configurações Remoção plano de fundo, Contraste, Digital. borda a borda, Detalhes de sombra e Imagem espelhada antes do envio do documento por fax

- **Trabalho personalizado**—Combina vários trabalhos de digitalização em um único trabalho.
- **Log de transmissão**—Imprime o log de transmissão ou de erro de transmissão
- **Visualização da digitalização**—Exibe a imagem antes que ela seja incluída no fax.. Quando a primeira página é digitalizada, ocorre uma pausa na digitalização e uma imagem de visualização é exibida.
- **Apagar borda**—Elimina manchas ou informações ao redor das bordas do documento. Você pode optar por eliminar uma área igual ao redor dos quatro lados do papel ou selecionar uma borda específica. Apagar borda apagará tudo o que estiver dentro da área selecionada, fazendo com que nada seja digitalizado nessa parte do papel.

Para melhorar a qualidade de fax

Pergunta	Dica
Quando devo usar o modo Texto?	<ul style="list-style-type: none"> • Use o modo Texto quando a preservação do texto for o objetivo principal do fax e quando você não estiver preocupado em preservar as imagens copiadas do documento original. • O modo Texto é recomendado para envio de recibos, formulários em cópia carbono e documentos que contêm apenas texto ou arte de linhas finas.
Quando devo usar o modo Texto/Foto?	<ul style="list-style-type: none"> • Use o modo Texto/Foto quando você for enviar por fax um documento original que contenha uma mistura de texto e gráficos. • O modo Texto/Foto é recomendado para artigos de revistas, gráficos comerciais e brochuras.
Quando devo usar o modo Fotografia?	Use o modo Fotografia quando você for enviar por fax fotografias impressas em uma impressora a laser ou tiradas de uma revista ou de um jornal.

Retenção e encaminhamento de fax

Retenção de fax

Essa opção permite reter a impressão dos fax recebidos até que eles sejam liberados. Os fax retidos podem ser liberados manualmente ou em uma data ou hora programada.

- 1 Digite o endereço IP da impressora no campo de endereço do navegador da Web.

Nota: Se você não sabe o endereço IP da impressora, imprima uma página de configuração de rede e veja o endereço IP na seção TCP/IP.

- 2 Clique em **Configurações**.
- 3 Clique em **Configurações de Fax**.
- 4 Clique em **Configuração de Fax Analógico**
- 5 Clique em **Retenção de Fax**.
- 6 Insira uma senha na caixa Senha para Impressão de Fax.

Nota: Isso pode não ser aplicável em alguns casos.

- 7 No menu Modo de Fax Retido, selecione um dos seguintes:
 - **Desligar**
 - **Sempre Ligado**

- **Manual**
- **Programado**

- 8** Se você selecionar Programado, continue com as etapas a seguir. Ou então clique em **Enviar**.
 - a** Clique em **Programação de Fax Retido**.
 - b** No menu Ação, selecione **Retenção de fax**.
 - c** No menu Hora, selecione a hora em que você deseja que os fax retidos sejam liberados.
 - d** No menu Dia(s), selecione o dia em que você deseja que os fax retidos sejam liberados.
 - e** Clique em **Adicionar**.

Encaminhamento de fax

- 1** Digite o endereço IP da impressora no campo de endereço do navegador da Web.

Nota: Se você não sabe o endereço IP da impressora, imprima uma página de configuração de rede e veja o endereço IP na seção TCP/IP.
- 2** Clique em **Configurações**.
- 3** Clique em **Configurações de Fax**.
- 4** Clique em **Configuração de Fax Analógico**
- 5** No menu Encaminhamento de Fax, em configurações de Recebimento de Fax, selecione o seguinte:
 - **Imprimir**
 - **Imprimir e Encaminhar**
 - **Encaminhar**
- 6** No menu “Encaminhar para”, selecione um dos seguintes:
- 7** Clique dentro da caixa Encaminhar para Atalho e insira o número do atalho para o qual deseja encaminhar o fax.

Nota: O número do atalho deve ser um número válido para a configuração selecionada no menu “Encaminhar para”.
- 8** Clique em **Enviar**.

Digitalização para um endereço de FTP

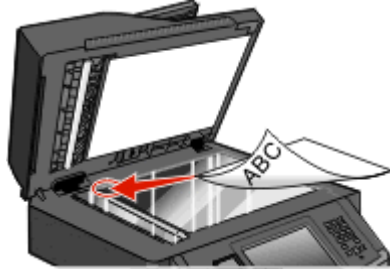
ADF	Vidro do scanner
	
<p>Use o ADF para documentos com várias páginas.</p>	<p>Use o vidro do scanner para páginas únicas, itens pequenos (como cartões-postais ou fotos), transparências, papel fotográfico ou mídia fina (como recortes de revistas).</p>

O scanner permite digitalizar documentos diretamente para um servidor de *FTP (File Transfer Protocol)*. Apenas um endereço de FTP pode ser enviado por vez para o servidor.

Quando um destino de FTP tiver sido configurado pelo responsável pelo suporte do sistema, o nome do destino ficará disponível como um número de atalho ou será listado como um perfil no ícone Trabalhos retidos. Um destino de FTP também pode ser outra impressora, por exemplo, um documento colorido pode ser digitalizado e enviado para uma impressora colorida. O envio de um documento para um servidor de FTP é semelhante ao envio de um fax. A diferença é que você está enviando as informações pela rede e não pela linha telefônica.

Digitalização para um endereço de FTP

Digitalização para um endereço de FTP usando o teclado numérico

- 1 Carregue um documento original com a face voltada para cima e a borda curta entrando primeiro no ADF ou com a face voltada para baixo no vidro do scanner.

Nota: Não carregue cartões-postais, fotos, itens pequenos, transparências, papel fotográfico ou mídia fina (como recortes de revistas) no ADF. Coloque esses itens no vidro do scanner.

- 2 Se você estiver carregando um documento no ADF, ajuste as guias de papel.

- 3 Na tela início, toque em **FTP**.

- 4 Digite o endereço do FTP.

- 5 Toque em **Enviar**.

Digitalização para um endereço de FTP usando um número de atalho

- 1 Carregue um documento original com a face voltada para cima e a borda curta entrando primeiro no ADF ou com a face voltada para baixo no vidro do scanner.

Nota: Não carregue cartões-postais, fotos, itens pequenos, transparências, papel fotográfico ou mídia fina (como recortes de revistas) no ADF. Coloque esses itens no vidro do scanner.

- 2 Se você estiver carregando um documento no ADF, ajuste as guias de papel.
- 3 Pressione # e insira o número de atalho do FTP.
- 4 Toque em **Enviar**.

Digitalização para um endereço de FTP usando o catálogo de endereços

- 1 Carregue um documento original com a face voltada para cima e a borda curta entrando primeiro no ADF ou com a face voltada para baixo no vidro do scanner.

Nota: Não carregue cartões-postais, fotos, itens pequenos, transparências, papel fotográfico ou mídia fina (como recortes de revistas) no ADF. Coloque esses itens no vidro do scanner.

- 2 Se você estiver carregando um documento no ADF, ajuste as guias de papel.
- 3 Na tela Início, toque em **FTP**.
- 4 Toque em **Pesquisar catálogo de endereços**.
- 5 Digite o nome, ou parte do nome pelo qual está procurando, e toque em **Pesquisar**.
- 6 Toque no nome que deseja adicionar ao campo Para:.
- 7 Toque em **Enviar**.

Criação de atalhos

Em vez de digitar todo o endereço do site de FTP usando o teclado toda vez que você quiser enviar um documento para um servidor FTP, você pode criar um destino de FTP permanente e atribuir um número de atalho. Existem dois métodos para a criação de números de atalho: usar um computador ou usar a tela sensível ao toque da impressora.

Criação de um atalho de FTP usando o Servidor da Web Incorporado

- 1 Digite o endereço IP da impressora no campo de endereço do navegador da Web.

Nota: Se você não sabe o endereço IP da impressora, imprima uma página de configuração de rede e veja o endereço IP na seção TCP/IP.

- 2 Clique em **Configurações**.
- 3 Em Outras Configurações, clique em **Gerenciar Atalhos**.

Nota: Uma senha poderá ser solicitada. Se você não tiver um ID e uma senha, obtenha-os com o responsável pelo suporte do sistema.

- 4 Clique em **Configuração de Atalho de FTP**.
- 5 Insira as informações apropriadas nas caixas.

- 6 Insira um número de atalho.
- 7 Clique em **Adicionar**.

Criação de um atalho de FTP utilizando a tela de toque

- 1 Na tela início, toque em **FTP**.
- 2 Digite o endereço do site de FTP.
- 3 Toque em **Salvar como Atalho**.
- 4 Insira um nome para o atalho.
- 5 Toque em **Enter**.
- 6 Verifique se o nome e o número do atalho estão corretos e toque em **OK**. Se o nome ou o número estiverem incorretos, toque em **Cancelar** e insira as informações novamente.
Se você inserir um número que já esteja em uso, será solicitado que você selecione outro número.
- 7 Toque em **Enviar** para iniciar a digitalização ou toque em  para retornar a tela de início.

Opções de FTP

Tamanho original

Essa opção abre uma tela onde é possível escolher o tamanho dos documentos a serem copiados.

- Toque em um botão de tamanho de papel para selecioná-lo como a configuração de Tamanho original. A tela de FTP é exibida com sua nova configuração.
- Quando “Tamanho Original” é definido como Tamanhos Mistos Carta/Ofício, é possível digitalizar um documento original que tenha tamanhos de papel mistos.

Lados (frente e verso)

Essa opção informa à impressora se o documento original é simples (impresso de um lado) ou frente e verso (impresso dos dois lados). Isso permite que o scanner saiba o que precisa ser digitalizado para inclusão no documento.

Orientação

Essa opção informa a impressora se a orientação do documento original é retrato ou paisagem e, em seguida, altera as configurações de Lados e Encadernação para que elas correspondam à orientação do documento original.

Encadernação

Informa à impressora se o documento original é encadernado pela borda longa ou pela borda curta.

Resolução

Essa opção ajusta a qualidade da saída do arquivo. Aumentar a resolução da imagem aumentará também o tamanho do arquivo e o tempo necessário para digitalizar o documento original. A resolução da imagem pode ser reduzida para diminuir o tamanho do arquivo.

Enviar como

Essa opção define o formato de saída (PDF, TIFF, JPEG ou XPS) da imagem digitalizada.

- **PDF** — Cria um único arquivo com várias páginas, que pode ser visualizado com o Adobe Reader. O Adobe Reader é fornecido gratuitamente pela Adobe no endereço www.adobe.com.
- **PDF Seguro** — Cria um arquivo PDF que protege o conteúdo dos arquivos contra o acesso não autorizado.
- **TIFF** — Cria vários arquivos ou um único arquivo. Se a opção TIFF de Várias páginas estiver desativada no menu Configuração do Servidor da Web Incorporado, o TIFF salvará uma página em cada arquivo. Normalmente, o tamanho do arquivo é maior do que o de um JPEG equivalente.
- **JPEG** — Cria e anexa um arquivo separado para cada página do documento original e pode ser visualizado pela maioria dos navegadores da Web e programas gráficos.
- **XPS** — Cria um único arquivo XPS com várias páginas, visível no Internet Explorer e .NET Framework, ou através do download do visualizador independente.

Conteúdo

Essa opção informa à impressora o tipo do documento original. Escolha entre Texto, Texto/Foto ou Fotografia. A opção Cor pode ser ativada ou desativada com qualquer uma das opções de Conteúdo. A opção Conteúdo afeta a qualidade e o tamanho do arquivo de FTP.

- **Texto** — Realça o texto nítido, preto e de alta resolução contra um plano de fundo branco.
- **Texto/Foto** — Usado quando os documentos originais são compostos por uma mistura de texto e gráficos ou imagens.
- **Fotografia** — Informa ao scanner que os gráficos e as imagens devem ser tratados com mais atenção. Essa configuração torna a digitalização mais demorada, mas realça a reprodução de todo o intervalo dinâmico de tons do documento original. Isso aumenta a quantidade de informações salvas.
- **Cor** — Define o tipo de digitalização e a saída do arquivo de FTP. Documentos coloridos podem ser digitalizados e enviados para um site de FTP, um computador, um endereço de e-mail ou para a impressora.

Opções Avançadas

Tocar neste botão abre uma tela na qual você poderá alterar as seguintes configurações:

- **Imagem avançada** — Ajusta as configurações Remoção plano de fundo, Contraste, Detalhes de sombra e Imagem espelhada antes da digitalização do documento
- **Trabalho personalizado (criação de trabalho)** — Combina vários trabalhos de digitalização em um único trabalho
- **Log de transmissão** — Imprime o log de transmissão ou de erro de transmissão
- **Visualização da digitalização** — Exibe a primeira página de uma imagem antes que ela seja incluída no arquivo de FTP Quando a primeira página é digitalizada, ocorre uma pausa na digitalização e uma imagem de visualização é exibida.

- **Apagar borda**— Elimina manchas ou informações ao redor das bordas do documento. Você pode optar por eliminar uma área igual ao redor dos quatro lados do papel ou selecionar uma borda específica. Apagar borda apagará tudo o que estiver dentro da área selecionada, fazendo com que nada seja digitalizado nessa parte do papel.
- **Tonalidade** — Ajusta a tonalidade dos documentos digitalizados

Para melhorar a qualidade de FTP

Pergunta	Dica
Quando devo usar o modo Texto?	<ul style="list-style-type: none">• Use o modo Texto quando a preservação do texto for o objetivo principal do envio de um documento para um site de FTP e quando você não estiver preocupado em preservar as imagens copiadas do documento original.• O modo Texto é recomendado para recibos, formulários em cópia carbono e documentos que contêm apenas texto ou arte de linhas finas.
Quando devo usar o modo Texto/Foto?	<ul style="list-style-type: none">• Use o modo Texto/Foto quando você for enviar para um site de FTP um documento que contenha uma mistura de texto e gráficos.• O modo Texto/Foto é recomendado para artigos de revistas, gráficos comerciais e brochuras.
Quando devo usar o modo Fotografia?	Use o modo Fotografia quando o documento original for composto principalmente por fotografias impressas em uma impressora a laser ou tiradas de uma revista ou de um jornal.

Digitalização para um computador ou uma unidade flash

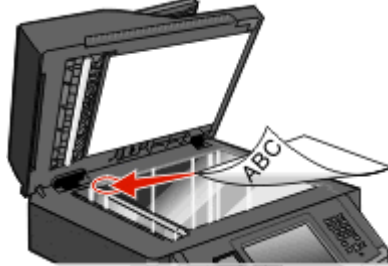
ADF	Vidro do scanner
	
<p>Use o ADF para documentos com várias páginas.</p>	<p>Use o vidro do scanner para páginas únicas, itens pequenos (como cartões-postais ou fotos), transparências, papel fotográfico ou mídia fina (como recortes de revistas).</p>

O scanner permite digitalizar documentos diretamente para um computador ou uma unidade flash. O computador não precisa estar diretamente conectado à impressora para que você receba imagens digitalizadas para o PC. Você pode digitalizar o documento para o computador pela rede criando um perfil de digitalização no computador e fazendo download do perfil para a impressora.

Digitalização para um computador

- 1 Digite o endereço IP da impressora no campo de endereço do navegador da Web.

Nota: Se você não sabe o endereço IP da impressora, imprima uma página de configuração de rede e veja o endereço IP na seção TCP/IP.

- 2 Clique em **Digitalizar Perfil**.
- 3 Clique em **Criar perfil de digitalização**.

Nota: O computador deve ter o programa java instalado para ser capaz de criar um perfil de digitalização.

- 4 Selecione as configurações de digitalização e clique em **Avançar**.
- 5 Selecione um local no computador onde deseja salvar o arquivo digitalizado.
- 6 Inserir nome de digitalização.
O nome da digitalização é o nome que é exibido na lista Perfil de Digitalização do visor.
- 7 Clique em **Enviar**.
- 8 Revise as instruções na tela de digitalização para o PC.

Um número de atalho foi atribuído automaticamente quando você clicou em Enviar. Você poderá usar esse número de atalho quando estiver pronto para digitalizar seus documentos.

- 9 Carregue um documento original com a face voltada para cima e a borda curta entrando primeiro no ADF ou com a face voltada para baixo no vidro do scanner.
Nota: Não carregue cartões-postais, fotos, itens pequenos, transparências, papel fotográfico ou mídia fina (como recortes de revistas) no ADF. Coloque esses itens no vidro do scanner.
- 10 Se você estiver carregando um documento no ADF, ajuste as guias de papel.
- 11 Pressione  seguido do número de atalho no teclado numérico ou toque em **Trabalhos Retidos** na tela início e, em seguida, toque em **Perfis**.
- 12 Após a inserção do número de atalho, o scanner digitaliza e envia o documento para o diretório ou programa especificado por você. Se você tiver tocado em **Perfis** na tela Início, localize seu atalho na lista.
- 13 Toque em **Concluir o trabalho**.
- 14 Volte ao computador para exibir o arquivo.
O arquivo de saída é salvo no local especificado ou é iniciado no programa que você indicou.

Digitalização para a unidade flash

- 1 Carregue um documento original com a face voltada para cima e a borda curta entrando primeiro no ADF ou com a face voltada para baixo no vidro do scanner.
Nota: Não carregue cartões-postais, fotos, itens pequenos, transparências, papel fotográfico ou mídia fina (como recortes de revistas) no ADF. Coloque esses itens no vidro do scanner.
- 2 Se você estiver carregando um documento no ADF, ajuste as guias de papel.
- 3 Insira a unidade flash na porta USB pode na parte frontal da impressora.
- 4 Toque em **Digitalizar para unidade USB**.
- 5 Selecione o tamanho e o arquivo que você deseja digitalizar.
- 6 Toque em **Digitalizar**.

Opções do perfil de digitalização

Configuração rápida

Essa opção permite que você selecione formatos predefinidos ou personalize as configurações do trabalho de digitalização. Você pode selecionar uma destas configurações:

Personalizado	Foto - JPEG colorido
Texto - PDF PB	Foto - TIFF colorido
Texto - TIFF PB	Texto/Foto - PDF em preto e branco Texto/Foto - PDF colorido

Para personalizar as configurações de digitalização do trabalho, no menu Configuração rápida, selecione **Personalizar**. Em seguida, altere as configurações de digitalização necessárias.

Tipo de Formato

Essa opção define a saída (PDF, JPEG, TIFF, SECURE PDF ou XPS) da imagem digitalizada.

- **PDF** — Cria um único arquivo com várias páginas, que pode ser visualizado com o Adobe Reader. O Adobe Reader é fornecido gratuitamente pela Adobe no endereço www.adobe.com.
- **JPEG** — Cria e anexa um arquivo separado para cada página do documento original e pode ser visualizado pela maioria dos navegadores da Web e programas gráficos.
- **TIFF** — Cria vários arquivos ou um único arquivo. Se a opção TIFF de Várias páginas estiver desativada no menu Configuração do Servidor da Web Incorporado, o TIFF salvará uma página em cada arquivo. Normalmente, o tamanho do arquivo é maior do que o de um JPEG equivalente.
- **PDF Seguro** — Cria um arquivo PDF que protege o conteúdo dos arquivos contra o acesso não autorizado.
- **XPS** — Cria um único arquivo XPS com várias páginas, visível no Internet Explorer e .NET Framework, ou através do download do visualizador independente.

Compactação

Essa opção define o formato (Zlib, JPEG ou Nenhum) usado para compactar o arquivo de saída digitalizado.

Conteúdo Padrão

Essa opção informa à impressora o tipo do documento original. Escolha entre Texto, Texto/Foto ou Fotografia. O Conteúdo Padrão afeta a qualidade e o tamanho do seu arquivo digitalizado.

Texto — Realça o texto nítido, preto e de alta resolução contra um plano de fundo branco.

Texto/Foto — Usado quando os documentos originais são compostos por uma mistura de texto e gráficos ou imagens.

Foto — Informa ao scanner que os gráficos e as imagens devem ser tratados com mais atenção. Essa configuração torna a digitalização mais demorada, mas realça a reprodução de todo o intervalo dinâmico de tons do documento original. Isso aumenta a quantidade de informações salvas.

Cor

Essa opção informa a impressora sobre a cor dos documentos originais. Você pode selecionar cinza, preto e branco ou colorido.

Tamanho original

Essa opção define o tamanho dos documentos que você vai digitalizar. Quando Tamanho Original é definido como Tamanhos Mistos, é possível copiar um documento original que tenha tamanhos de papel mistos (tamanhos de página carta e ofício).

Orientação

Essa opção informa a impressora se a orientação do documento original é Retrato ou Paisagem e, em seguida, altera as configurações de Lados e Encadernação para que elas correspondam à orientação do documento original.

Lados (frente e verso)

Essa opção informa à impressora se o documento original é simples (impresso de um lado) ou frente e verso (impresso dos dois lados). Isso permite que o scanner saiba o que precisa ser digitalizado para inclusão no documento.

Qualidade JPEG

Essa opção ajusta o grau de compactação para os documentos JPEG digitalizados em relação ao documento original.

Tonalidade

Essa opção ajusta o quanto os documentos digitalizados serão mais claros ou mais escuros em relação ao documento original.

Resolução

Essa opção ajusta a qualidade da saída do arquivo. Aumentar a resolução da imagem aumentará também o tamanho do arquivo e o tempo necessário para digitalizar o documento original. A resolução da imagem pode ser reduzida para diminuir o tamanho do arquivo.

Imagem avançada

- **Remoção plano de fundo** — Ajusta a parte branca da saída.
- **Contraste** — Ajusta o contraste de saída.
- **Detalhes de sombra** — Ajusta o detalhe visível nas sombras.
- **Nitidez** — Ajusta a nitidez de saída.
- **Remoção de cor** — Elimina a cor de uma forma, melhorando o recurso de reconhecimento óptico de caracteres.
- **Digitalizar borda a borda** — Digitaliza de borda a borda.
- **Imagem espelhada** — Cria uma digitalização de imagem espelhada.
- **Imagem negativa** — Cria uma digitalização de imagem negativa.
- **Qualidade JPEG** — Seleciona uma qualidade JPEG.

Para melhorar a qualidade de digitalização

Pergunta	Dica
Quando devo usar o modo Texto?	<ul style="list-style-type: none"> • Use o modo Texto quando a preservação do texto for o objetivo principal da digitalização e quando você não estiver preocupado em preservar as imagens copiadas do documento original. • O modo Texto é recomendado para recibos, formulários em cópia carbono e documentos que contêm apenas texto ou arte de linhas finas.
Quando devo usar o modo Texto/Foto?	<ul style="list-style-type: none"> • Use o modo Texto/Foto quando você for digitalizar um documento original que contenha uma mistura de texto e gráficos. • O modo Texto/Foto é recomendado para artigos de revistas, gráficos comerciais e brochuras.
Quando devo usar o modo Fotografia?	Use o modo Fotografia quando você for digitalizar fotografias impressas em uma impressora a laser ou tiradas de uma revista ou de um jornal.

Menus da impressora

Lista de menus

Vários menus estão disponíveis para facilitar a alteração de configurações da impressora. Para acessar os menus, toque em  na tela Início.

Menu papel

Origem padrão
 Tam./tipo de papel
 Configurar MF
 Trocar tamanho
 Textura do papel
 Peso do papel
 Carregamento de papel
 Tipos personalizados
 Nomes personalizados
 Tamanhos de digitalização personalizados
 Nomes de bandeja personalizada
 Configuração universal

Relatórios

Página de configurações de menu
 Estatísticas do dispositivo
 Pág. config. de rede
 Pág config de rede <x>
 Lista de atalhos
 Log de trabalhos de fax
 Log de chamadas de fax
 Atalhos de cópia
 Atalhos de e-mail
 Atalhos de fax
 Atalhos de FTP
 Lista de perfis
 Página de configuração do NetWare
 Imprimir fontes
 Imprimir diretório¹
 Relatório de ativos

Rede/portas

NIC ativa
 Rede padrão²
 Menu USB padrão³
 Menu Paralela
 Configuração do SMTP

¹ É exibido somente se houver um dispositivo flash instalado ou montado.

² Dependendo da configuração da impressora, esse item de menu é exibido como Rede padrão ou Rede <x>.

³ Esse menu é exibido somente se uma porta USB padrão for suportada.

Segurança

Configurações diversas de segurança
 Impressão confidencial
 Log de auditoria de segurança
 Definir Data/Hora

Configurações

Configurações gerais
 Configurações de cópia
 Configurações de fax
 Configurações de e-mail
 Configurações de FTP
 Menu da unidade flash
 Configurações de impressão

Ajuda

Imprimir tudo
 Qualidade de imp
 Guia de mídia
 Defeitos de impressão
 Mapa de menus
 Guia informativo
 Guia de conexão
 Guia de mudança

Menu Papel

menu Origem Padrão

Item de menu	Descrição
Origem Padrão Bandeja <x> Alimentador MF Alimentador de Envelopes Papel Manual Env. Manual	Define uma origem de papel padrão para todos os trabalhos de impressão Notas: <ul style="list-style-type: none"> • Bandeja 1 (bandeja padrão) é a configuração padrão de fábrica. • Apenas uma origem de papel instalada será exibida como uma configuração de menu. • Uma origem de papel selecionada por um trabalho de impressão substituirá a configuração Origem Padrão durante o trabalho de impressão. • Se o mesmo tamanho e tipo de papel estiverem em duas bandejas e as configurações Tamanho do Papel e Tipo do Papel forem correspondentes, as bandejas serão ligadas automaticamente. Quando uma bandeja estiver vazia, o trabalho será impresso usando a bandeja ligada. • No menu Papel, Configurar MF deve estar definido como Cassete para que o Alimentador MF seja exibido como uma configuração de menu.

Menu tam./tipo de papel

Menu Configurar MF

Item de menu	Descrição
Configurar MF Cassete Manual	Determina quando a impressora seleciona o papel no alimentador multifunção. Notas: <ul style="list-style-type: none"> • Cassete é a configuração padrão de fábrica. • A configuração Cassete define o alimentador multifunção como uma origem automática de papel. • Quando Manual estiver selecionado, o alimentador multifunção poderá ser usado apenas para trabalhos de impressão com alimentação manual.

Menu Trocar Tamanho

Item de menu	Descrição
Trocar Tamanho Desligado Statement/A5 Carta/A4 Tudo Listado	Substitui um tamanho de papel especificado se o tamanho de papel solicitado não estiver disponível. Notas: <ul style="list-style-type: none"> • Tudo Listado é a configuração padrão de fábrica. Todas as substituições disponíveis são permitidas. • A configuração Desligado indica que não são permitidas substituições de tamanho. • A definição de uma substituição permite que o trabalho seja impresso sem a exibição de uma mensagem Trocar Papel.

menu Textura do papel

Item de menu	Descrição
Textura normal Suave Normal Áspero	Identifica a textura relativa do papel carregado em uma bandeja específica. Nota: Normal é a configuração padrão de fábrica.
Textura cartões Suave Normal Áspero	Especifica a textura relativa dos cartões carregados em uma bandeja específica. Notas: <ul style="list-style-type: none"> • Normal é a configuração padrão de fábrica. • As configurações só são exibidas se cartões forem suportados.
Textura transparência Suave Normal Áspero	Especifica a textura relativa das transparências carregadas em uma bandeja específica. Nota: Normal é a configuração padrão de fábrica.
Textura p/ reciclado Suave Normal Áspero	Especifica a textura relativa do papel reciclado carregado em uma bandeja específica. Nota: Normal é a configuração padrão de fábrica.
Textura etiqueta Suave Normal Áspero	Especifica a textura relativa das etiquetas carregadas em uma bandeja específica. Nota: Normal é a configuração padrão de fábrica.
Textura encorpado Suave Normal Áspero	Identifica a textura relativa do papel carregado em uma bandeja específica. Nota: Áspero é a configuração padrão de fábrica.
Textura envelope Suave Normal Áspero	Especifica a textura relativa dos envelopes carregados em uma bandeja específica. Nota: Normal é a configuração padrão de fábrica.
Textura de envelope áspero Suave Normal Áspero	Especifica a textura relativa dos envelopes ásperos carregados em uma bandeja específica. Nota: Áspero é a configuração padrão de fábrica.
Textura timbrado Suave Normal Áspero	Identifica a textura relativa do papel carregado em uma bandeja específica. Nota: Normal é a configuração padrão de fábrica.
Textura pré-impresso Suave Normal Áspero	Identifica a textura relativa do papel carregado em uma bandeja específica. Nota: Normal é a configuração padrão de fábrica.

Item de menu	Descrição
Textura colorido Suave Normal Áspero	Identifica a textura relativa do papel carregado em uma bandeja específica. Nota: Normal é a configuração padrão de fábrica.
Textura leve Suave Normal Áspero	Identifica a textura relativa do papel carregado em uma bandeja específica. Nota: Normal é a configuração padrão de fábrica.
Textura pesada Suave Normal Áspero	Identifica a textura relativa do papel carregado em uma bandeja específica. Nota: Normal é a configuração padrão de fábrica.
Textura áspero Suave Normal Áspero	Identifica a textura relativa do papel carregado em uma bandeja específica. Nota: Áspero é a configuração padrão de fábrica.
Textura person. <x> Suave Normal Áspero	Especifica a textura relativa do papel personalizado carregado em uma bandeja específica. Nota: Normal é a configuração padrão de fábrica.

menu Peso do papel

Item de menu	Descrição
Peso do papel comum Leve Normal Pesado	Especifica o peso relativo do papel carregado em uma bandeja específica Nota: Normal é a configuração padrão de fábrica.
Peso dos cartões Leve Normal Pesado	Especifica o peso relativo dos cartões carregados em uma bandeja específica Nota: Normal é a configuração padrão de fábrica.
Peso da transparência Leve Normal Pesado	Especifica o peso relativo do papel carregado em uma bandeja específica Nota: Normal é a configuração padrão de fábrica.
Peso do papel reciclado Leve Normal Pesado	Especifica o peso relativo do papel reciclado carregado em uma bandeja específica Nota: Normal é a configuração padrão de fábrica.
Peso das etiquetas Leve Normal Pesado	Identifica o peso relativo das etiquetas carregadas em uma bandeja específica Nota: Normal é a configuração padrão de fábrica.

Item de menu	Descrição
Peso do papel encorpado Leve Normal Pesado	Especifica o peso relativo do papel carregado em uma bandeja específica Nota: Normal é a configuração padrão de fábrica.
Peso dos envelopes Leve Normal Pesado	Especifica o peso relativo dos envelopes carregados em uma bandeja específica Nota: Normal é a configuração padrão de fábrica.
Peso do envelope áspero Leve Normal Pesado	Especifica o peso relativo dos envelopes ásperos carregados em uma bandeja específica Nota: Normal é a configuração padrão de fábrica.
Peso p/ timbrado Leve Normal Pesado	Especifica o peso relativo do papel carregado em uma bandeja específica Nota: Normal é a configuração padrão de fábrica.
Peso p/ pré-impresso Leve Normal Pesado	Especifica o peso relativo do papel carregado em uma bandeja específica Nota: Normal é a configuração padrão de fábrica.
Peso p/ colorido Leve Normal Pesado	Especifica o peso relativo do papel carregado em uma bandeja específica Nota: Normal é a configuração padrão de fábrica.
Peso do papel leve Leve	Especifica o peso relativo do papel carregado em uma bandeja específica
Peso do papel pesado Pesado	Especifica o peso relativo do papel carregado em uma bandeja específica
Peso do papel áspero/algodão Leve Normal Pesado	Especifica o peso relativo do papel carregado em uma bandeja específica Nota: Normal é a configuração padrão de fábrica.
Person. <x> Leve Normal Pesado	Especifica o peso relativo do tipo de papel personalizado carregado em uma bandeja específica. Notas: <ul style="list-style-type: none"> • Normal é a configuração padrão de fábrica. • As configurações só serão exibidas se o tipo personalizado for suportado.

Menu Carregamento de papel

Item de menu	Descrição
Carregando reciclado Frente e verso Desativar	Determina se a impressão frente e verso ocorrerá em todos os trabalhos que especificarem Reciclado como o tipo de papel. Nota: Desativar é a configuração padrão de fábrica.
Carreg. de etiquetas Frente e verso Desativar	Determina se a impressão frente e verso ocorrerá em todos os trabalhos que especificarem Etiquetas como o tipo de papel. Nota: Desativar é a configuração padrão de fábrica.
Carreg. encorpado Frente e verso Desativar	Determina se a impressão frente e verso ocorrerá em todos os trabalhos que especificarem Encorpado como o tipo de papel. Nota: Desativar é a configuração padrão de fábrica.
Carreg. timbrado Frente e verso Desativar	Determina se a impressão frente e verso ocorrerá em todos os trabalhos que especificarem Timbrado como o tipo de papel. Nota: Desativar é a configuração padrão de fábrica.
Carregamento de pré-impresso Frente e verso Desativar	Determina se a impressão frente e verso ocorrerá em todos os trabalhos que especificarem Pré-impresso como o tipo de papel. Nota: Desativar é a configuração padrão de fábrica.
Carreg. colorido Frente e verso Desativar	Determina se a impressão frente e verso ocorrerá em todos os trabalhos que especificarem Colorido como o tipo de papel. Nota: Desativar é a configuração padrão de fábrica.
Carregamento leve Frente e verso Desativar	Determina se a impressão frente e verso ocorrerá em todos os trabalhos que especificarem Leve como o tipo de papel. Nota: Desativar é a configuração padrão de fábrica.
Carregamento pesado Frente e verso Desativar	Determina se a impressão frente e verso ocorrerá em todos os trabalhos que especificarem Pesado como o tipo de papel. Nota: Desativar é a configuração padrão de fábrica.
Carreg. person. <x> Frente e verso Desativar	Determina se a impressão frente e verso ocorrerá em todos os trabalhos que especificarem Person. <x> como o tipo de papel. Notas: <ul style="list-style-type: none"> Desativar é a configuração padrão de fábrica. Carreg. person. <x> está disponível apenas se o tipo personalizado for suportado.
Notas: <ul style="list-style-type: none"> Frente e verso define o padrão da impressora como impressão nos dois lados do papel para todos os trabalhos de impressão, a menos que a impressão em um lado do papel seja selecionada nas Propriedades de impressão no Windows ou na caixa de diálogo Imprimir no Macintosh. Se a opção Frente e verso estiver selecionada, todos os trabalhos de impressão serão enviados por meio da unidade duplex, incluindo os trabalhos de impressão em um lado do papel. 	

menu Tipos personalizados

Item de menu	Descrição
Tipo personalizado <x> Papel Cartões Transparência Etiquetas Envelope Áspero/Algodão	Associa um tipo de papel ou mídia especial ao nome Tipo personalizado <x> padrão de fábrica ou a um nome personalizado definido pelo usuário e criado no servidor Web incorporado ou MarkVision™ Professional. Esse nome definido pelo usuário é exibido ao invés de Tipo personalizado <x> . Notas: <ul style="list-style-type: none"> • Papel é a configuração padrão de fábrica para o Tipo personalizado. • O tipo Mídia personalizada deve ser suportado pelo alimentador ou pela bandeja selecionada, para que seja possível imprimir a partir dessa origem.
Reciclado Papel Cartões Transparência Etiquetas Envelope	Especifica um tipo de papel quando a configuração Reciclado é selecionada em outros menus. Notas: <ul style="list-style-type: none"> • Papel é a configuração padrão de fábrica. • O tipo Reciclado deve ser suportado pelo alimentador ou pela bandeja selecionada, para que seja possível imprimir a partir dessa origem.

Menu Nomes personalizados

Item de menu	Definição
Nome personaliz <x> <nenhuma>	Especificar um nome personalizado para um tipo de papel. Esse nome substitui um nome de Tipo personalizado <x> nos menus da impressora.

Menu Tamanhos de digitalização personalizados

Item de menu	Descrição
Tamanho de digitalização personalizado <x> Nome do tamanho de digitalização Largura 3–14,17 polegadas (76–360 mm) Altura 3–14,17 polegadas (76–360 mm) Orientação Paisagem Retrato 2 digitalizações por lado Desativar Ativar	Especifica o nome e as opções de um tamanho de digitalização personalizado. Esse nome substitui um nome de Tamanho de digitalização personalizado <x> nos menus da impressora. Notas: <ul style="list-style-type: none"> • 8,5 polegadas é a configuração padrão de fábrica para Largura nos EUA. 216 milímetros é a configuração padrão de fábrica para Largura em outros países. • 14 polegadas é a configuração padrão de fábrica para Altura nos EUA. 356 milímetros é a configuração padrão de fábrica para Altura em outros países. • Paisagem é a configuração padrão de fábrica para Orientação. • Desativar é a configuração padrão de fábrica para 2 digitalizações por lado. • Padrão do usuário é a configuração padrão de fábrica para Força do rolo de transporte ADF.

menu Configuração Universal

Estes itens de menu são usados para especificar a altura, a largura e a direção de alimentação do Tamanho de Papel Universal. O Tamanho de Papel Universal é uma configuração de tamanho de papel definida pelo usuário. Ele está listado com as demais configurações de tamanho de papel e inclui opções semelhantes, por exemplo, suporte à impressão em frente e verso e a impressão de várias páginas em uma folha.

Item de menu	Descrição
Unidades de Medida Polegadas Milímetros	Identifica as unidades de medida. Notas: <ul style="list-style-type: none"> • Polegadas é a configuração padrão de fábrica nos EUA. • Milímetros é a configuração padrão de fábrica internacional.
Largura Retrato De 3 a 14 polegadas De 76 a 360 mm	Define a largura da orientação Retrato Notas: <ul style="list-style-type: none"> • Se a largura exceder o máximo, a impressora usará a largura máxima permitida. • 8,5 polegadas é a configuração padrão de fábrica nos EUA. As polegadas podem ser aumentadas em incrementos de 0,01 polegada. • 216 mm é a configuração padrão de fábrica internacional. Os milímetros podem ser aumentados em incrementos de 1 mm.
Altura Retrato De 3 a 14 polegadas De 76 a 360 mm	Define a altura de retrato. Notas: <ul style="list-style-type: none"> • Se a altura exceder o máximo, a impressora usará a altura máxima permitida. • 14 polegadas é a configuração padrão de fábrica nos EUA. As polegadas podem ser aumentadas em incrementos de 0,01 polegada. • 356 mm é a configuração padrão de fábrica internacional. Os milímetros podem ser aumentados em incrementos de 1 mm.
Direção de Alimentação Borda Curta Borda Longa	Especifica a direção da alimentação se o papel puder ser carregado em qualquer direção Notas: <ul style="list-style-type: none"> • Borda Curta é a configuração padrão de fábrica. • Borda Longa aparecerá apenas se a borda mais longa for mais curta que a largura máxima suportada pela bandeja.

Menu Relatórios

Nota: Quando você seleciona um item de menu no Menu Relatórios, o relatório indicado é impresso.

Item de menu	Descrição
Página de configurações de menu	Imprime um relatório contendo informações sobre o papel carregado nas bandejas, a memória instalada, a contagem total de páginas, alarmes, tempos limite, o idioma do painel de controle, o endereço TCP/IP, o status dos suprimentos, o status da conexão de rede e outras informações.
Estatísticas do dispositivo	Imprime um relatório contendo estatísticas da impressora, como informações sobre suprimentos e detalhes sobre páginas impressas.

Item de menu	Descrição
Pág. config. de rede	<p>Imprime um relatório contendo informações sobre as configurações da impressora de rede, como o endereço TCP/IP.</p> <p>Nota: Esse item de menu é exibido apenas para as impressoras de rede ou para as impressoras de rede conectadas a servidores de impressão.</p>
Pág config de rede <x>	<p>Imprime um relatório contendo informações sobre as configurações da impressora de rede, como o endereço TCP/IP.</p> <p>Notas:</p> <ul style="list-style-type: none"> • Esse item de menu fica disponível quando mais de uma opção de rede é instalada. • Esse item de menu é exibido apenas para as impressoras de rede ou para as impressoras de rede conectadas a servidores de impressão.
Lista de atalhos	Imprime um relatório com informações sobre os atalhos configurados
Log de trabalhos de fax	Imprime um relatório com informações sobre os últimos 200 fax concluídos
Log de chamadas de fax	Imprime um relatório com informações sobre as últimas 100 tentativas de chamada, chamadas recebidas e chamadas bloqueadas
Atalhos de cópia	Imprime um relatório com informações sobre os atalhos de cópia
Atalhos de e-mail	Imprime um relatório com informações sobre os atalhos de e-mail
Atalhos de fax	Imprime um relatório com informações sobre os atalhos de fax
Atalhos de FTP	Imprime um relatório com informações sobre os atalhos de FTP
Lista de perfis	Imprime uma lista dos perfis armazenados na impressora.
Página de configuração do NetWare	<p>Imprime um relatório contendo informações específicas do NetWare sobre as configurações de rede.</p> <p>Nota: Esse item de menu é exibido apenas em impressoras com um servidor de impressão interno instalado.</p>
Imprimir fontes	Imprime um relatório de todas as fontes disponíveis para a linguagem atualmente definida na impressora.
Imprimir diretório	<p>Imprime uma lista de todos os recursos que estão armazenados em uma placa de memória flash opcional ou no disco rígido da impressora.</p> <p>Notas:</p> <ul style="list-style-type: none"> • Tam. buffer trab. deve ser definido como 100%. • A memória flash opcional ou o disco rígido da impressora deve estar instalado e funcionando corretamente.
Relatório de ativos	Imprime um relatório que contém informações sobre os ativos, incluindo o número de série da impressora e o nome do modelo. O relatório contém texto e códigos de barras UPC que podem ser digitalizados em um banco de dados de ativos.

Menu Rede/Portas

Menu NIC ativa

Item de menu	Descrição
NIC ativa Automático <lista de placas de rede disponíveis>	Notas: <ul style="list-style-type: none"> • Automático é a configuração padrão de fábrica. • Esse item de menu é exibido apenas quando há uma placa de rede opcional instalada.

Menus Rede padrão ou Rede <x>

Item de menu	Descrição
PCL SmartSwitch Ativar Desativar	Define a impressora para alternar automaticamente para a emulação PCL quando um trabalho de impressão exigir isso, independentemente da linguagem padrão da impressora. Notas: <ul style="list-style-type: none"> • Ativar é a configuração padrão de fábrica. • Quando a configuração Desativar é usada, a impressora não examina os dados recebidos. • Quando a configuração Desativar é usada, a impressora usa a emulação PostScript se PS SmartSwitch estiver definido como Ativar. Ela usa a linguagem padrão da impressora especificada no Menu configuração se PS SmartSwitch estiver definido como Desativar.
PS SmartSwitch Ativar Desativar	Define a impressora para alternar automaticamente para a emulação PS quando um trabalho de impressão exigir isso, independentemente da linguagem padrão da impressora. Notas: <ul style="list-style-type: none"> • Ativar é a configuração padrão de fábrica. • Quando a configuração Desativar é usada, a impressora não examina os dados recebidos. • Quando a configuração Desativar é usada, a impressora usa a emulação PCL se PCL SmartSwitch estiver definido como Ativar. Ela usa a linguagem padrão da impressora especificada no Menu configuração se PCL SmartSwitch estiver definido como Desativar.
Modo NPA Desativar Auto (Automático)	Define a impressora para executar o processamento especial necessário para a comunicação bidirecional seguindo as convenções definidas pelo protocolo NPA. Notas: <ul style="list-style-type: none"> • Auto é a configuração padrão de fábrica. • A alteração dessa configuração no painel de controle e a saída dos menus fazem com que a impressora seja reiniciada. A seleção de menu é atualizada.

Item de menu	Descrição
Buffer de rede Auto (Automático) De 3 K até <o tamanho máximo permitido>	Define o tamanho do buffer de entrada de rede. Notas: <ul style="list-style-type: none"> • Auto é a configuração padrão de fábrica. • O valor pode ser alterado em incrementos de 1 K. • O tamanho máximo permitido depende da quantidade de memória da impressora, do tamanho dos demais buffers de ligação e de a opção Economia de recursos estar ou não ativada. • Para aumentar o intervalo de tamanho máximo do Buffer de rede, desative ou reduza o tamanho dos buffers paralelo e USB. • A alteração dessa configuração no painel de controle e a saída dos menus fazem com que a impressora seja reiniciada. A seleção de menu é atualizada.
PS binário Mac Ativar Desativar Auto (Automático)	Define a impressora para processar trabalhos de impressão PostScript binários do Macintosh. Notas: <ul style="list-style-type: none"> • Auto é a configuração padrão de fábrica. • A configuração Desativar filtra os trabalhos de impressão usando o protocolo padrão. • A configuração Ativar processa os trabalhos de impressão PostScript binários brutos.
Configuração de rede padrão Relatórios Cartão de rede TCP/IP IPv6 Sem fio AppleTalk NetWare Configuração de Rede <x> Relatórios Cartão de rede TCP/IP IPv6 Sem fio Apple Talk NetWare	Para obter descrições e configurações dos menus de configuração de rede, consulte o seguinte: <ul style="list-style-type: none"> • “Menu Relatórios (no menu Rede/Portas)” na página 168 • “menu Placa de Rede” na página 169 • “Menu TCP/IP” na página 169 • “menu IPv6” na página 170 • “menu Wireless” na página 171 • “menu AppleTalk” na página 172 • “Menu NetWare” na página 172 Nota: O menu Sem fio é exibido somente quando a impressora é conectada a uma rede sem fio.

Menu Relatórios (no menu Rede/Portas)

O item do menu Relatórios está disponível a partir do menu Rede/Portas:

Rede/Portas >Rede Padrão ou **Rede <x> >Configuração de Rede Padrão** ou **Configuração de <x> Rede >Relatórios**

Item de menu	Descrição
Imprimir Página de Configuração Imprimir página de configuração do NetWare	Imprime um relatório contendo informações sobre a atual configuração da rede Notas: <ul style="list-style-type: none"> • Imprime uma Página de Configuração contendo informações sobre as configurações da impressora de rede, como o endereço TCP/IP. • O item do menu da Página de Configuração NetWare aparece somente em modelos que suportam NetWare e exibe informações sobre as novas configurações NetWare.

menu Placa de Rede

Esse menu está disponível a partir do menu Rede/Portas:

Rede/Portas > Rede Padrão ou Rede <x> >Configuração de Rede Padrão ou Configuração de <x> Rede >Placa de Rede

Item de menu	Descrição
Exibir Status da Placa Conectado Desconectado	Permite que você visualize o status de conexão da Placa de Rede
Exibir Velocidade da Placa	Permite que você visualize a velocidade de uma placa de rede ativa no momento
Endereço de Rede UAA LAA	Permite que você visualize o endereço da rede
Tempo Limite de Trabalho De 0 a 225 segundos	Define a quantidade de tempo, em segundos, que um trabalho de impressão na rede pode levar antes de ser cancelado. Notas: <ul style="list-style-type: none"> • 90 segundos é a configuração padrão de fábrica. • Um valor de configuração igual a 0 desativa o tempo limite. • Se for selecionado um valor entre 1 e 9, a configuração será salva como 10.
Página de Faixa Desligar Ligar	Permite à impressora imprimir uma página de faixa. Nota: Desligado é a configuração padrão de fábrica.

Menu TCP/IP

Use os itens de menu a seguir para exibir ou definir as informações sobre TCP/IP.

Nota: Esse menu só está disponível para modelos de rede ou impressoras conectadas a servidores de impressão.

Esse menu está disponível no menu Rede/portas:

Rede/portas > Rede padrão ou Rede <x> >Configuração de rede padrão ou Configuração de Rede <x> >TCP/IP

Item de menu	Descrição
Ativar Acesa Desativar	Ativa o TCP/IP. Nota: Ativar é a configuração padrão de fábrica.

Item de menu	Descrição
Exibir nome do host	Permite visualizar o nome do host TCP/IP atual. Nota: Essa configuração pode ser alterada somente no Servidor da Web incorporado.
Endereço IP	Permite visualizar ou alterar as informações atuais de endereço TCP/IP. Nota: A configuração manual do endereço IP define as configurações de Ativar DHCP e Ativar IP automático como Desativar. Também define as configurações Ativar BOOTP e Ativar RARP como Desativar em sistemas que oferecem suporte a BOOTP e RARP.
Máscara de rede	Permite visualizar ou alterar as informações atuais da máscara de rede TCP/IP.
Gateway	Permite visualizar ou alterar as informações atuais de gateway TCP/IP.
Ativar DHCP Acesa Desativar	Especifica a configuração de atribuição de parâmetros e endereço DHCP. Nota: Ativar é a configuração padrão de fábrica.
Ativar RARP Acesa Desativar	Especifica a configuração de atribuição de endereço RARP. Nota: Ativar é a configuração padrão de fábrica.
Ativar BOOTP Acesa Desativar	Especifica a configuração de atribuição de endereço BOOTP. Nota: Ativar é a configuração padrão de fábrica.
Ativar IP automático Sim Não	Especifica a configuração de Rede de configuração zero. Nota: Sim é a configuração padrão de fábrica.
Ativar FTP/TFTP Sim Não	Ativa o servidor FTP integrado, que permite enviar arquivos para impressora usando o FTP (File Transfer Protocol). Nota: Sim é a configuração padrão de fábrica.
Ativar servidor HTTP Sim Não	Ativa o servidor da web integrado (Servidor da Web incorporado). Quando ativado, a impressora pode ser monitorada e gerenciada de forma remota usando um navegador da Web. Nota: Sim é a configuração padrão de fábrica.
Endereço do servidor WINS	Permite visualizar ou alterar o endereço atual do servidor WINS.
Ativar DDNS Sim Não	Permite visualizar ou alterar a configuração atual de DDNS. Nota: Sim é a configuração padrão de fábrica.
Ativar mDNS Sim Não	Permite visualizar ou alterar a configuração atual de mDNS. Nota: Sim é a configuração padrão de fábrica.
Endereço do servidor DNS	Permite visualizar ou alterar o endereço atual do servidor DNS.
Ativar HTTPS Sim Não	Permite visualizar ou alterar a configuração atual de HTTPS. Nota: Não é a configuração padrão de fábrica.

menu IPv6

Use os itens de menu a seguir para exibir ou definir as informações sobre a versão 6 do Protocolo de Internet (IPv6).

Nota: Esse menu só está disponível para modelos de rede ou impressoras conectadas a servidores de impressão.

Esse menu está disponível a partir do menu Rede/Portas:

Rede/Portas >Rede Padrão ou Rede <x> >Configuração Padrão de Rede ou Configuração de Rede <x> >IPv6

Item de menu	Descrição
Ativar IPv6 Ligar Desligar	Ativa o IPv6 na impressora. Nota: Ligado é a configuração padrão de fábrica.
Configuração Automática Ligar Desligar	Ativa o adaptador de rede para aceitar entradas de configuração de endereço IPv6 automáticas fornecidas por um roteador Nota: Ligado é a configuração padrão de fábrica.
Visualizar Nome do Host Visualizar Endereço Exibir Endereço do Roteador	Permite exibir ou alterar a configuração atual Nota: Essas configurações só podem ser alteradas no Servidor de Web Incorporado.
Ativar DHCPv6 Ligar Desligar	Ativa o DHCPv6 na impressora Nota: Ligado é a configuração padrão de fábrica.

menu Wireless

Use os itens de menu a seguir para visualizar ou definir as configurações do servidor de impressão interno wireless.

Nota: Este menu está disponível somente para modelos conectados a uma rede wireless.

Esse menu está disponível a partir do menu Rede/Portas:

Rede/Portas >Rede <x> >Configuração de <x> Rede >Wireless

Item de menu	Descrição
Modo de Rede Infra-estrutura Ad hoc	Especifica o modo da rede Notas: <ul style="list-style-type: none"> • O modo Infra-estrutura permite que a impressora acesse uma rede através de um ponto de acesso. • Ad hoc é a configuração padrão de fábrica. O modo Ad hoc configura a impressora para rede wireless ponto a ponto.
Compatibilidade 802.11n 802.11b/g 802.11b/g/n	Especifica o padrão wireless para a rede wireless
Escolher Rede <lista de nomes de rede disponíveis>	Permite selecionar uma rede disponível para o uso pela impressora
Exibir Qualidade do Sinal	Permite que você visualize a qualidade da conexão wireless
Visualizar Modo de Segurança	Permite que você visualize o método de criptografia para a conexão wireless. "Desativado" indica que a rede wireless não está criptografada.

menu AppleTalk

Esse menu está disponível a partir do menu Rede/Portas:

Rede/Portas >Rede Padrão ou **Rede <x> >Configuração de Rede Padrão** ou **Configuração de <x> Rede >AppleTalk**

Item de menu	Descrição
Ativar Sim Não	Ativa o suporte ao AppleTalk Nota: Sim é a configuração padrão de fábrica.
Visualizar Nome	Exibe o nome AppleTalk atribuído Nota: O nome só pode ser alterado a partir do Servidor de Web Incorporado.
Visualizar Endereço	Exibe o endereço AppleTalk atribuído Nota: O endereço só pode ser alterado a partir do Servidor de Web Incorporado.
Definir Zona <lista de zonas disponíveis na rede>	Fornece uma lista das zonas AppleTalk disponíveis na rede Nota: A configuração padrão é a zona padrão da rede. Se não houver uma zona padrão, a zona marcada com um * será a zona padrão.

Menu NetWare

Esse menu está disponível no menu Rede/portas:

Rede/portas >Rede padrão ou **Rede <x> >Configuração de rede padrão** ou **Configuração de Rede <x> >NetWare**

Item de menu	Descrição
Ativar Sim Não	Ativa o suporte ao NetWare Nota: Não é a configuração padrão de fábrica.
Exibir nome de login	Permite que você veja o nome de login NetWare atribuído Nota: Essa configuração pode ser alterada somente no Servidor da Web incorporado.
Modo Imprimir	Permite que você veja o modo de impressão NetWare atribuído Nota: Essa configuração pode ser alterada somente no Servidor da Web incorporado.
Número de rede	Permite que você veja o número de rede NetWare atribuído Nota: Essa configuração pode ser alterada somente no Servidor da Web incorporado.
Selecione os tipos de quadro IPX Ethernet 802.2 Ethernet 802.3 Ethernet Type II Ethernet SNAP	Ativa a configuração de tipo de quadro Ethernet. Nota: Ativado é a configuração padrão de fábrica para todos os itens de menu.
Lançamento de pacotes Sim Não	Reduz o tráfego da rede permitindo a transferência e o reconhecimento de vários pacotes de dados para o e do servidor NetWare. Nota: Sim é a configuração padrão de fábrica.
Modo NSQ/GSQ Sim Não	Define a configuração Modo NSQ/GSQ Nota: Não é a configuração padrão de fábrica.

Menu USB padrão

Item de menu	Descrição
PCL SmartSwitch Acesa Desativar	<p>Define a impressora para alternar automaticamente para a emulação PCL quando um trabalho de impressão recebido por uma porta USB exigir isso, independentemente da linguagem padrão da impressora.</p> <p>Notas:</p> <ul style="list-style-type: none"> • Ativar é a configuração padrão de fábrica. • Quando a configuração Desativar é usada, a impressora não examina os dados recebidos. • Quando a configuração Desativar é usada, a impressora usa a emulação PostScript se a configuração PS SmartSwitch estiver definida como Ativar. Ela usa a linguagem padrão da impressora especificada no Menu configuração se a configuração PS SmartSwitch estiver definida como Desativar.
PS SmartSwitch Acesa Desativar	<p>Define a impressora para alternar automaticamente para a emulação PS quando um trabalho de impressão recebido por uma porta USB exigir isso, independentemente da linguagem padrão da impressora.</p> <p>Notas:</p> <ul style="list-style-type: none"> • Ativar é a configuração padrão de fábrica. • Quando a configuração Desativar é usada, a impressora não examina os dados recebidos. • Quando a configuração Desativar é usada, a impressora usa a emulação PCL se a configuração PCL SmartSwitch estiver definida como Ativar. Ela usa a linguagem padrão da impressora especificada no Menu configuração se a configuração PCL SmartSwitch estiver definida como Desativar.
Modo NPA Acesa Desativar Auto (Automático)	<p>Define a impressora para executar o processamento especial necessário para a comunicação bidirecional seguindo as convenções definidas pelo protocolo NPA.</p> <p>Notas:</p> <ul style="list-style-type: none"> • Auto é a configuração padrão de fábrica. • A alteração dessa configuração no painel de controle e a saída dos menus fazem com que a impressora seja reiniciada. A seleção de menu é atualizada.
Buffer USB Desativado Auto (Automático) De 3 K até <o tamanho máximo permitido>	<p>Define o tamanho do buffer de entrada USB.</p> <p>Notas:</p> <ul style="list-style-type: none"> • Auto é a configuração padrão de fábrica. • A configuração Desativado desativa o buffer de trabalhos. Quaisquer trabalhos já armazenados em buffer no disco são impressos antes da retomada do processamento normal. • A configuração de tamanho do buffer USB pode ser alterada em incrementos de 1 K. • O tamanho máximo permitido depende da quantidade de memória da impressora, do tamanho dos demais buffers de ligação e de a configuração Economia de recursos estar ou não ativada. • Para aumentar o intervalo de tamanho máximo do Buffer USB, desative ou reduza o tamanho dos buffers paralelo, serial e de rede. • A alteração dessa configuração no painel de controle e a saída dos menus fazem com que a impressora seja reiniciada. A seleção de menu é atualizada.

Item de menu	Descrição
PS binário Mac Acesa Desativar Auto (Automático)	Define a impressora para processar trabalhos de impressão PostScript binários do Macintosh. Notas: <ul style="list-style-type: none"> • Auto é a configuração padrão de fábrica. • A configuração Desativar filtra os trabalhos de impressão usando o protocolo padrão. • A configuração Ativar processa os trabalhos de impressão PostScript binários brutos.
USB com ENA Endereço ENA Máscara de rede ENA Gateway ENA	Define as informações de endereço de rede, máscara de rede ou gateway para um servidor de impressão externo conectado à impressora por meio de um cabo USB. Nota: Esse item de menu só está disponível se a impressora estiver conectada a um servidor de impressão externo por meio da porta USB.

Menu Paralela

Esse menu é exibido somente quando uma placa paralela opcional está instalada.

Item de menu	Descrição
PCL SmartSwitch Ativar Desativar	Define a impressora para alternar automaticamente para a emulação PCL quando um trabalho de impressão recebido por uma porta paralela exigir isso, independentemente da linguagem padrão da impressora. Notas: <ul style="list-style-type: none"> • Ativar é a configuração padrão de fábrica. • Quando a configuração Desativar é usada, a impressora não examina os dados recebidos. • Quando a configuração Desativar é usada, a impressora usa a emulação PostScript se PS SmartSwitch estiver definido como Ativar. Ela usa a linguagem padrão da impressora especificada no Menu configuração se PS SmartSwitch estiver definido como Desativar.
PS SmartSwitch Ativar Desativar	Define a impressora para alternar automaticamente para a emulação PS quando um trabalho de impressão recebido por uma porta paralela exigir isso, independentemente da linguagem padrão da impressora. Notas: <ul style="list-style-type: none"> • Ativar é a configuração padrão de fábrica. • Quando a configuração Desativar é usada, a impressora não examina os dados recebidos. • Quando a configuração Desativar é usada, a impressora usa a emulação PCL se PCL SmartSwitch estiver definido como Ativar. Ela usa a linguagem padrão da impressora especificada no Menu configuração se PCL SmartSwitch estiver definido como Desativar.
Modo NPA Ativar Desativar Auto (Automático)	Define a impressora para executar o processamento especial necessário para a comunicação bidirecional seguindo as convenções definidas pelo protocolo NPA. Notas: <ul style="list-style-type: none"> • Auto é a configuração padrão de fábrica. • A alteração dessa configuração no painel de controle e a saída dos menus fazem com que a impressora seja reiniciada. A seleção de menu é atualizada.

Item de menu	Descrição
Buffer paralelo Desativado Auto (Automático) De 3 K até <o tamanho máximo permitido>	Define o tamanho do buffer de entrada paralelo. Notas: <ul style="list-style-type: none"> • Auto é a configuração padrão de fábrica. • A configuração Desativado desativa o buffer de trabalhos. Quaisquer trabalhos já armazenados em buffer no disco são impressos antes da retomada do processamento normal. • A configuração de tamanho do buffer paralelo pode ser alterada em incrementos de 1 K. • O tamanho máximo permitido depende da quantidade de memória da impressora, do tamanho dos demais buffers de ligação e de a opção Economia de recursos estar ou não ativada. • Para aumentar o intervalo de tamanho máximo do Buffer paralelo, desative ou reduza o tamanho dos buffers USB, serial e de rede. • A alteração dessa configuração no painel de controle e a saída dos menus fazem com que a impressora seja reiniciada. A seleção de menu é atualizada.
Status avançado Ativar Desativar	Ativa a comunicação bidirecional pela porta paralela. Notas: <ul style="list-style-type: none"> • Ativar é a configuração padrão de fábrica. • A configuração Desativar desativa a negociação da porta paralela.
Protocolo Standard (Padrão) Bytes rápidos	Especifica o protocolo da porta paralela. Notas: <ul style="list-style-type: none"> • Bytes rápidos é a configuração padrão de fábrica. Ela fornece compatibilidade com a maioria das portas paralelas existentes e é a configuração recomendada. • A configuração Padrão tenta resolver os problemas de comunicação da porta paralela.
Inicializar privilégios Ativar Desativar	Determina se a impressora aceita ou não solicitações de inicialização de hardware de impressora do computador. Notas: <ul style="list-style-type: none"> • Desativar é a configuração padrão de fábrica. • O computador solicita a inicialização ativando o sinal INIT da porta paralela. Muitos computadores pessoais ativam o sinal INIT sempre que são ligados.
Modo paralelo 2 Ativar Desativar	Determina se a amostragem dos dados da porta paralela é feita na seqüência inicial ou final de sinal do strobe. Notas: <ul style="list-style-type: none"> • Ativar é a configuração padrão de fábrica. • Esse menu é exibido somente se uma porta paralela padrão ou opcional estiver disponível.
PS binário Mac Ativar Desativar Auto (Automático)	Define a impressora para processar trabalhos de impressão PostScript binários do Macintosh. Notas: <ul style="list-style-type: none"> • Auto é a configuração padrão de fábrica. • A configuração Desativar filtra os trabalhos de impressão usando o protocolo padrão. • A configuração Ativar processa os trabalhos de impressão PostScript binários brutos.
Paralela com ENA Endereço ENA Máscara de rede ENA Gateway ENA	Define as informações de endereço de rede, máscara de rede ou gateway para um servidor de impressão externo conectado à impressora por meio de um cabo paralelo. Nota: Esse item de menu só está disponível se a impressora estiver conectada a um servidor de impressão externo por meio de uma porta paralela.

Menu Serial <x>

Esse menu é exibido somente quando uma placa serial opcional está instalada.

Item de menu	Descrição
PCL SmartSwitch Acesa Desativar	<p>Define a impressora para alternar automaticamente para a emulação PCL quando um trabalho de impressão recebido por uma porta serial exigir isso, independentemente da linguagem padrão da impressora.</p> <p>Notas:</p> <ul style="list-style-type: none"> • Ativar é a configuração padrão de fábrica. • Quando a configuração Desativar é usada, a impressora não examina os dados recebidos. • Quando a configuração Desativar é usada, a impressora usa a emulação PostScript se PS SmartSwitch estiver definido como Ativar. Ela usa a linguagem padrão da impressora especificada no Menu configuração se PS SmartSwitch estiver definido como Desativar.
PS SmartSwitch Acesa Desativar	<p>Define a impressora para alternar automaticamente para a emulação PS quando um trabalho de impressão recebido por uma porta serial exigir isso, independentemente da linguagem padrão da impressora.</p> <p>Notas:</p> <ul style="list-style-type: none"> • Ativar é a configuração padrão de fábrica. • Quando a configuração Desativar é usada, a impressora não examina os dados recebidos. • Quando a configuração Desativar é usada, a impressora usa a emulação PCL se PCL SmartSwitch estiver definido como Ativar. Ela usa a linguagem padrão da impressora especificada no Menu configuração se PCL SmartSwitch estiver definido como Desativar.
Modo NPA Acesa Desativar Auto (Automático)	<p>Define a impressora para executar o processamento especial necessário para a comunicação bidirecional seguindo as convenções definidas pelo protocolo NPA.</p> <p>Notas:</p> <ul style="list-style-type: none"> • Auto é a configuração padrão de fábrica. • Quando a configuração Ativar é usada, a impressora realiza o processamento NPA. Se os dados não estiverem no formato NPA, eles serão rejeitados como incorretos. • Quando a configuração Desativar é usada, a impressora não realiza o processamento NPA. • Quando a configuração Automático é usada, a impressora examina os dados, determina o formato e os processa apropriadamente. • A alteração dessa configuração no painel de controle e a saída dos menus fazem com que a impressora seja reiniciada. A seleção de menu é atualizada.

Item de menu	Descrição
Buffer serial Desativado Auto (Automático) De 3 K até <o tamanho máximo permitido>	Define o tamanho do buffer de entrada serial. Notas: <ul style="list-style-type: none"> • Auto é a configuração padrão de fábrica. • A configuração Desativado desativa o buffer de trabalhos. Quaisquer trabalhos já armazenados em buffer no disco são impressos antes da retomada do processamento normal. • A configuração de tamanho do buffer serial pode ser alterada em incrementos de 1 K. • O tamanho máximo permitido depende da quantidade de memória da impressora, do tamanho dos demais buffers de ligação e de a opção Economia de recursos estar ou não ativada. • Para aumentar o intervalo de tamanho máximo do Buffer serial, desative ou reduza o tamanho dos buffers paralelo, USB e de rede. • A alteração dessa configuração no painel de controle e a saída dos menus fazem com que a impressora seja reiniciada. A seleção de menu é atualizada.
Protocolo serial DTR DTR/DSR XON/XOFF XON/XOFF/DTR XON/XOFF/DTRDSR	Seleciona as configurações de saudação do hardware e do software para a porta serial. Notas: <ul style="list-style-type: none"> • DTR é a configuração padrão de fábrica. • DTR/DSR é uma configuração de saudação de hardware. • XON/XOFF é uma configuração de saudação de software. • XON/XOFF/DTR e XON/XOFF/DTR/DSR são configurações de saudação de hardware e software combinadas.
Robust XON Acesa Desativar	Determina se a impressora comunica sua disponibilidade para o computador. Notas: <ul style="list-style-type: none"> • Desativar é a configuração padrão de fábrica. • Esse item de menu se aplica à porta serial apenas se Protocolo serial estiver definido como XON/XOFF.
Baud 1200 2400 4800 9600 19200 38400 57600 115200 138200 172800 230400 345600	Especifica a taxa de recebimento de dados pela porta serial. Notas: <ul style="list-style-type: none"> • 9600 é a configuração padrão de fábrica. • As taxas de transmissão (Baud) 138200, 172800, 230400 e 345600 são exibidas apenas no menu Serial padrão. Essas configurações não são exibidas nos menus Opção serial ou Opção serial 2.
Bits de dados 7 8	Especifica o número de bits de dados enviados em cada quadro de transmissão. Nota: 7 é a configuração padrão de fábrica.

Item de menu	Descrição
Paridade Par Ímpar Nenhum Ignorar	Define a paridade para os quadros de dados de entrada e saída serial. Nota: Nenhuma é a configuração padrão de fábrica.
Aceitar DSR Acesa Desativar	Determina se a impressora usa o sinal DSR. O DSR é um sinal de saudação usado pela maioria dos cabos seriais. Notas: <ul style="list-style-type: none"> Desativar é a configuração padrão de fábrica. A porta serial usa o DSR para diferenciar os dados enviados pelo computador daqueles criados por ruído elétrico no cabo serial. O ruído elétrico pode causar a impressão de caracteres separados. Selecione Ativar para impedir que caracteres separados sejam impressos. Esse item de menu é exibido somente se a opção Serial RS-232/RS-422 estiver configurada como RS-232.

menu Configuração de SMTP

Use o seguinte menu para configurar o servidor de SMTP.

Item de menu	Descrição
Gateway SMTP Primário Porta do Gateway SMTP Primário Gateway SMTP Secundário Porta do Gateway SMTP Secundário	Especifica as informações da porta do servidor SMTP Nota: 25 é a porta do gateway SMTP padrão. A faixa é entre 1-65536.
Tempo limite SMTP De 5 a 30	Especifica o tempo em segundos antes que o servidor pare de tentar enviar o e-mail. Nota: 30 segundos é a configuração padrão de fábrica.
Endereço de Resposta	Especifica o endereço de resposta para 128 caracteres no e-mail enviado pela impressora
Usar SSL Desativado Negociar Necessário	Define a impressora para uso SSL para aumentar a segurança quando conectar-se com o servidor SMTP Notas: <ul style="list-style-type: none"> Desativada é a configuração padrão de fábrica para Usar SSL. Quando a configuração negociar for utilizada, seu servidor SMTP determina se o SSL será utilizado.
Autenticação do Servidor SMTP Nenhuma autenticação necessária Login / Comum CRAM-MD5 Digest-MD5 NTLM Kerberos 5	Especifica o tipo de autenticação de usuário exigida Nota: "Nenhuma autenticação necessária" é a configuração padrão de fábrica.

Item de menu	Descrição
E-mail Iniciado por Dispositivo Nenhum Utilizar Credenciais de Dispositivo SMTP ID do Usuário do Dispositivo Senha do Dispositivo Kerberos 5 Realm Domínio NTLM	Especifica quais credenciais serão utilizadas quando comunicar-se com o servidor SMTP. Alguns servidores SMTP requerem credenciais para enviar um e-mail. Notas: <ul style="list-style-type: none"> Nenhuma é a configuração padrão de fábrica para o Dispositivo Iniciado por E-mail. O ID do Usuário do Dispositivo e a Senha do Dispositivo são utilizados para fazer login no servidor SMTP quando “Usar Credenciais do Dispositivo SMTP” estiver selecionado.

Menu Segurança

Menu Diversos

Item de menu	Descrição
Restrições de login Falhas de login De 1 a 10 (3 tentativas) Falha no tempo de execução De 1 a 60 (5 minutos) Tempo de bloqueio De 1 a 60 (5 minutos) Tempo limite de login no painel De 1 a 900 (3 segundos) Tempo limite de login remoto De 1 a 120 (10 minutos)	Limita o número e o tempo de execução de tentativas falhas de login no painel de controle da impressora antes que <i>todos</i> os usuários sejam bloqueados. Notas: <ul style="list-style-type: none"> “Falhas de login” especifica o número de tentativas falhas de login antes que os usuários sejam bloqueados. 3 tentativas é a configuração padrão de fábrica. “Falha no tempo de execução” especifica o tempo de execução durante o qual as tentativas falhas de login podem ser feitas antes que os usuários sejam bloqueados. 5 minutos é a configuração padrão de fábrica. “Tempo de bloqueio” especifica por quanto tempo os usuários ficam bloqueados depois de excederem o limite de falhas de login. 5 minutos é a configuração padrão de fábrica. “Tempo limite de login no painel” especifica por quanto tempo a impressora permanece ociosa na tela Inicial antes de desconectar o usuário automaticamente. 3 segundos é a configuração padrão de fábrica. “Tempo limite de login remoto” especifica por quanto tempo uma interface remota (por exemplo, uma página da Web) pode permanecer ociosa antes de desconectar o usuário automaticamente. 10 minutos é a configuração padrão de fábrica.

menu de Impressão Confidencial

Item de menu	Descrição
Máximo de PIN Inválidos Desligar De 2 a 10	Limita o número de vezes que um PIN inválido pode ser digitado Notas: <ul style="list-style-type: none"> Desativado é a configuração padrão. Esse item de menu é exibido apenas quando há um disco rígido instalado na impressora. Uma vez atingido um limite, os trabalhos desse nome de usuário e PIN são excluídos.

Item de menu	Descrição
Expiração de Trabalho Desligar 1 hora 4 horas 24 horas 1 semana	Limita o tempo durante o qual um trabalho confidencial pode ficar na impressora antes de ser excluído. Notas: <ul style="list-style-type: none"> • Desativado é a configuração padrão. • Se a configuração de Expiração de Trabalho for alterada enquanto o trabalho confidencial residir no RAM da impressora ou no disco rígido, o tempo de expiração para aqueles trabalhos de impressão não modifica o novo valor padrão. • Se a impressora for desligada, todos os trabalhos confidenciais retidos no RAM da impressora serão excluídos.

Menu Log de auditoria de segurança

Item de menu	Descrição
Exportar log	Permite que um usuário autorizado exporte o log de segurança Notas: <ul style="list-style-type: none"> • Para exportar o log do painel de controle da impressora, é necessário conectar uma unidade flash à impressora. • No Servidor da Web incorporado, é possível fazer download do log para um computador.
Excluir log Excluir agora Não excluir	Especifica se os logs de auditoria devem ser excluídos Nota: Excluir agora é a configuração padrão de fábrica.
Configurar log Habilitar auditoria Sim Não Habilitar syslog remoto Sim Não Instalação de syslog remoto 0-23 Gravidade de eventos no log 0-7	Especifica se e como os logs de auditoria são criados Notas: <ul style="list-style-type: none"> • Habilitando a auditoria, você determina se os eventos são registrados no log de auditoria seguro e no syslog remoto. Não é a configuração padrão de fábrica. • Habilitando o syslog remoto, você determina se os logs estão sendo enviados para um servidor remoto. Não é a configuração padrão de fábrica. • Instalando o syslog remoto, você determina o valor usado para enviar logs para o servidor de syslog remoto. 4 é a configuração padrão de fábrica. • Com o log de auditoria de segurança ativado, o valor da gravidade de cada evento é registrado. 4 é a configuração padrão de fábrica.

Menu Definir Data/Hora

Item de menu	Descrição
Exibir Data/Hora	Permite que você veja as configurações atuais de data e hora da impressora
Definir Data/Hora <inserir data/hora>	Nota: A Data/Hora são definidas no formato AAAA-MM-DD HH:MM.
Fuso Horário <lista de fusos horários>	Nota: GMT é a configuração padrão de fábrica.

Item de menu	Descrição
Observar DST Ligado Desligado	Nota: Ativado é a configuração padrão de fábrica e usa o Horário de Verão associado à configuração de Fuso Horário.
Ativar NTP Ligado Desligado	Ativa o Protocolo de Tempo da Rede, que sincroniza os relógios dos dispositivos de uma rede. Nota: Ligado é a configuração padrão de fábrica.

Menu Configurações

menu Configurações gerais

Item de menu	Descrição
Display Language (Idioma de exibição) English Francais Deutsch Italiano Espanol Dansk Norsk Nederlands Svenska Português Suomi Russo Polski Turkce Coreano	Define o idioma do texto exibido no visor. Nota: Nem todos os idiomas estão disponíveis em todas as impressoras.
Modo econômico Desativar Energia Energia/papel Papel	Reduz o uso de energia, papel ou mídia especial. Notas: <ul style="list-style-type: none"> • Desativar é a configuração padrão de fábrica. Desativar restaura as configurações padrão de fábrica da impressora. • A configuração Energia reduz o consumo de energia da impressora. O desempenho pode ser afetado, mas não a qualidade da impressão. • O papel reduz a quantidade de papel e mídia especial necessária para um trabalho de impressão ao imprimir cada página em frente e verso. O desempenho pode ser afetado, mas não a qualidade da impressão. • Energia/Papel reduz o consumo de energia e o uso de papel e mídia especial.
Bipe de carregamento no ADF Ativado Desativado	Especifica se o ADF emite ou não um bipe quando o papel é carregado. Nota: Ativado é a configuração padrão de fábrica.

Item de menu	Descrição
Modo silenc. Desativar Acesa	Reduz a quantidade de ruído produzida pela impressora. Notas: <ul style="list-style-type: none"> • Desativar é a configuração padrão de fábrica. • Ativar configura a impressora para produz o mínimo de ruído possível.
Executar configuração inicial Sim Não	Instrui a impressora a executar o assistente de configuração. Notas: <ul style="list-style-type: none"> • Sim é a configuração padrão de fábrica. • Depois de encerrar o assistente de configuração selecionando Concluído na tela de seleção de País, o valor padrão torna-se Não.
Teclado Tipo de teclado English Francais Francais Canadien Deutsch Italiano Espanol Dansk Norsk Nederlands Svenska Suomi Português Russo Polski Suíço-Alemão Suíço-Francês Coreano Turkce Tecla personalizada <x> Guia de acentos/símbolos Acesa Desativar Guia de Russo/Polonês Acesa Desativar Guia de Coreano Acesa Desativar Guia de Chinês (Pinyin) Acesa Desativar Guia de Chinês (Zhuyin) Acesa Desativar	Especifica informações de idioma e de teclas personalizadas para o teclado do painel de controle da impressora. As guias adicionais fornecem acesso a caracteres de acentuação e símbolos do teclado do painel de controle da impressora.

Item de menu	Descrição
Tamanhos de papel EUA Métrica	Especifica as medidas padrão de fábrica da impressora. O padrão é determinado pela seleção do país/região no assistente de configuração inicial.
Digitalizar p/ interv. portas do PC <intervalo de portas>	Especifica um intervalo de portas válido para impressoras quando há um firewall de bloqueio de portas. As portas válidas são especificadas por 2 conjuntos de números separados por ponto-e-vírgula. Nota: 9751:12000 é a configuração padrão de fábrica.
Informações exibidas Lado esquerdo Lado direito Texto personalizado <x> <entrada de texto> Níveis do cartucho na tela de status Acesa Desativar Toner preto Quando exibir Visor Não exibir Mensagem a ser exibida Default Alternar Mensagem padrão <entrada de texto> Alternar mensagem <entrada de texto>	Especifica o que será exibido nos cantos superior esquerdo e direito da tela Início. Para as opções da esquerda e da direita, escolha as seguintes opções: Nome do modelo Nenhum Endereço IP Nome do host Nome do contato Local Data/hora Nome do serviço mDNS/DDNS Nome da configuração zero Texto personalizado <x> Notas: <ul style="list-style-type: none"> • Endereço IP é a configuração padrão de fábrica para Lado esquerdo. • Data/hora é a configuração padrão de fábrica para Lado direito. • Não exibir é a configuração padrão de fábrica para Quando exibir. • Padrão é a configuração padrão de fábrica para Mensagem a ser exibida.
Informações exibidas (continuação) Atolamento de papel Carregar papel Erros de manutenção	As informações exibidas para Atolamento de papel, Carregar papel e Erros de manutenção podem ser personalizadas com as seguintes opções: Ativar Sim Não Mensagem a ser exibida Default Alternar Mensagem padrão <entrada de texto> Alternar mensagem <entrada de texto> Notas: <ul style="list-style-type: none"> • Não é a configuração padrão de fábrica para Ativar. • Padrão é a configuração padrão de fábrica para Tipo de mensagem a ser exibida.

Item de menu	Descrição
Personalização da tela inicial Alterar idioma Cópia Atalhos de cópia Fax (Uso da bandeja: Fax) Atalhos de fax E-mail Atalhos de e-mail FTP Atalhos de FTP Pesquisar trabalhos retidos Trabalhos retidos Unidade USB Perfis Marcadores Trabalhos pelo usuário	Botões adicionais podem ser adicionados à tela inicial, e os botões padrões podem ser removidos. As seleções disponíveis para cada botão são: Visor Não exibir
Formato de data MM-DD-AAAA DD-MM-AAAA AAAA-MM-DD	Formata a data da impressora.
Formato de hora 12 horas AM/PM 24 horas	Formata a hora da impressora.
Brilho da tela De 20 a 100	Especifica o brilho da tela do painel de controle da impressora.
Cópia de uma página Acesa Desativar	Define as cópias do vidro do scanner para apenas uma página por vez Nota: Desativar é a configuração padrão de fábrica.
Iluminação de saída LED da bandeja padrão Modo Normal/Espera Clara Escura Desativar Power Saver (Economizador de energia) Clara Escura Desativar	Define a quantidade de luz da bandeja padrão ou de uma bandeja de saída opcional Notas: <ul style="list-style-type: none"> • No modo Normal/Espera, o valor padrão de fábrica é Clara. • No modo Economizador de energia, o valor padrão de fábrica é Escura.
Mostrar marcadores Sim Não	Especifica se serão exibidos marcadores da área Trabalhos retidos. Nota: Sim é a configuração padrão de fábrica. Quando Ativar é selecionado, são exibidos marcadores na área Trabalhos retidos.

Item de menu	Descrição
Permitir remoção de plano de fundo Acesa Desativar	Especifica se a remoção de plano de fundo da imagem é permitida durante operações de cópia, fax, e-mail, FTP ou digitalização para USB. Nota: Ativar é a configuração padrão de fábrica. O plano de fundo da imagem será removido.
Permitir digitalização de trabalhos personalizados Acesa Desativar	Permite digitalizar vários trabalhos para um arquivo. Notas: <ul style="list-style-type: none"> • Um disco rígido deve estar instalado na impressora e funcionando corretamente para que esse item de menu esteja disponível. • Ativar é a configuração padrão de fábrica. Se a opção Ativar for selecionada, a configuração Permitir digitalização de trabalhos personalizados poderá ser habilitada para trabalhos específicos.
Recuperação de atolamento do scanner Nível do trabalho Nível da página	Especifica como um trabalho digitalizado deve ser recarregado se ocorrer um atolamento de papel no ADF. Notas: <ul style="list-style-type: none"> • Se Nível do trabalho for selecionado, todo o trabalho deverá ser digitalizado novamente caso haja um atolamento de página. • Se Nível da página for selecionado, o trabalho será redigitalizado a partir da página atolada.
Taxa de atualização da página da Web De 30 a 300	Especifica o tempo, em segundos, entre as atualizações do servidor Web incorporado. Nota: 120 segundos é a configuração padrão de fábrica.
Nome do contato	Especifica um nome de contato para a impressora.
Local	Especifica o local da impressora. Nota: A localização será armazenada no servidor Web incorporado.
Alarmes Controle de alarme Alarme do cartucho	Define que um alarme será emitido quando a impressora exigir intervenção do operador. As seleções disponíveis para cada tipo de alarme são: Desativar Simples Notas: <ul style="list-style-type: none"> • Uma vez é a configuração padrão de fábrica para o Controle de alarme. Uma vez emite três bipes rápidos. • Desativar é a configuração padrão de fábrica para Alarme do toner. Desativar significa que nenhum alarme será emitido.
Tempos limite Modo de espera Desativado De 2 a 240	Especifica o número de minutos de inatividade antes que o sistema entre em estado de economia de energia. Nota: 15 minutos é a configuração padrão de fábrica.
Tempos limite Modo economizador de energia Desativado De 2 a 240	Especifica o número de minutos de inatividade antes que alguns sistemas comecem a entrar em estado de consumo mínimo de energia. Notas: <ul style="list-style-type: none"> • 30 minutos é a configuração padrão de fábrica. • O Economizador de energia não interage com o Modo de espera.

Item de menu	Descrição
Tempos limite Tempo limite da tela De 15 a 300	Define o tempo, em segundos, que a impressora aguarda antes de retornar o visor para o estado Pronto . Nota: 30 segundos é a configuração padrão de fábrica.
Tempos limite Tempo espera impr. Desativado De 1 a 255	Define o tempo, em segundos, que a impressora aguarda para receber uma mensagem de fim do trabalho antes de cancelar o restante do trabalho de impressão. Notas: <ul style="list-style-type: none"> • 90 segundos é a configuração padrão de fábrica. • Quando o cronômetro pára de contar, qualquer página parcialmente impressa que ainda estiver na impressora é impressa, e a impressora verifica se há algum novo trabalho aguardando. • A opção Tempo espera impr. só está disponível quando é usada a emulação PCL ou PPDS. Essa configuração não tem efeito sobre trabalhos de impressão de emulação PostScript.
Tempos limite Tempo limite Desativado De 15 a 65535	Define o tempo, em segundos, que a impressora espera por dados adicionais antes de cancelar um trabalho de impressão. Notas: <ul style="list-style-type: none"> • 40 segundos é a configuração padrão de fábrica. • A opção Tempo limite só está disponível quando a impressora usa a emulação PostScript. Essa configuração não tem efeito sobre trabalhos de impressão de emulação PCL ou PPDS.
Tempos limite Tempo limite de espera Desativado De 5 a 255	Define o período de tempo que a impressora espera pela intervenção do usuário antes de reter trabalhos que requerem recursos indisponíveis e continuar imprimindo outros trabalhos da fila. Notas: <ul style="list-style-type: none"> • 30 segundos é a configuração padrão de fábrica. • Esse item de menu é exibido apenas quando um disco rígido da impressora é instalado.
Recuperação da impressão Continuar automático Desativado De 5 a 255	Permite que a impressora continue a imprimir automaticamente após determinadas situações de desligamento (estado off-line) quando elas não forem resolvidas dentro do período especificado. Notas: <ul style="list-style-type: none"> • Desativar é a configuração padrão de fábrica. • O intervalo de tempo vai de 5 a 255 segundos.
Recuperação da impressão Recup. de atolamento Acesa Desativar Auto (Automático)	Especifica se a impressora imprime novamente as páginas atoladas. Notas: <ul style="list-style-type: none"> • Auto é a configuração padrão de fábrica. A impressora imprime novamente as páginas atoladas a menos que a memória necessária para manter as páginas seja solicitada para outras tarefas da impressora. • Ativar define que impressora sempre imprime novamente as páginas atoladas. • Desativar define que impressora nunca imprime novamente as páginas atoladas.

Item de menu	Descrição
Recuperação da impressão Proteção de página Acesa Desativar	<p>Permite que a impressora imprima com êxito uma página que não tenha sido impressa de outra forma.</p> <p>Notas:</p> <ul style="list-style-type: none"> • Desativar é a configuração padrão de fábrica. Desativar imprime uma página parcial quando não há memória suficiente para imprimir a página toda. • Ativar define a impressora para processar toda a página, para que a página inteira seja impressa.
Padrões de fábrica Não restaurar Restaurar agora	<p>Retorna as configurações da impressora para os padrões de fábrica.</p> <p>Notas:</p> <ul style="list-style-type: none"> • Não restaurar é a configuração padrão de fábrica. Não restaurar mantém as configurações definidas pelo usuário. • Restaurar volta todas as configurações da impressora para o padrão de fábrica, exceto as configurações do menu Rede/portas. Todos os dados carregados e armazenados na RAM são excluídos. Os dados carregados e armazenados na memória flash ou no disco rígido da impressora não são afetados.

menu Configurações de cópia

Item de menu	Descrição
Conteúdo Texto/Foto Fotografia Imagem impressa Texto	<p>Especifica o tipo de conteúdo do trabalho de cópia.</p> <p>Notas:</p> <ul style="list-style-type: none"> • Texto/Foto é a configuração padrão de fábrica. Texto/Foto é usado quando os documentos originais são compostos por uma mistura de texto e gráficos ou imagens. • Fotografia informa ao scanner que os gráficos e as imagens devem ser tratados com mais atenção. Essa configuração torna a digitalização mais demorada, mas realça a reprodução de todo o intervalo dinâmico de tons do documento original. Isso aumenta a quantidade de informações salvas. • Imagem impressa é usado quando os trabalhos são compostos principalmente por imagens. Imagem impressa converte as imagens em sombreado. Sombreado torna imprimível uma imagem colorida ou em escala de cinza transformando-a em um padrão de pequenos pontos com um número limitado de cores. • Texto realça o texto nítido, preto e de alta resolução contra um plano de fundo branco.

Item de menu	Descrição
<p>Frente e verso (Duplex)</p> <ul style="list-style-type: none"> 1 lado para 1 lado 1 lado para frente e verso 2 lados para 1 lado 2 lados para 2 lados 	<p>Especifica se um documento original é duplex (frente e verso) ou simplex (um lado) e define se a cópia deve ser feita em duplex ou simplex</p> <p>Notas:</p> <ul style="list-style-type: none"> • 1 lado para 1 lado — A página original é impressa apenas de um lado. A página copiada será impressa apenas em um lado. • 1 lado para 2 lado — A página original é impressa apenas de um lado. A página copiada será impressa dos dois lados. Por exemplo, se o original tiver seis folhas, a cópia terá três folhas impressas dos dois lados. • 2 lados para 1 lado — A página original é impressa nos dois lados. A página copiada será impressa apenas em um lado. Por exemplo, se o material original tiver três folhas com uma imagem de cada lado, a cópia terá seis folhas com apenas uma imagem em um dos lados. • 2 lados para 2 lado — A página original é impressa nos dois lados. A cópia é uma duplicação exata do original.
<p>Economia de papel</p> <ul style="list-style-type: none"> Desativado 2 em 1 Retrato 2 em 1 Paisagem 4 em 1 Retrato 4 em 1 Paisagem 	<p>Imprime duas ou quatro folhas de um documento original juntas, na mesma página.</p> <p>Nota: Desativado é a configuração padrão de fábrica.</p>
<p>Imprimir bordas de páginas</p> <ul style="list-style-type: none"> Ativado Desativado 	<p>Especifica se uma borda é impressa ao redor da página, nas margens</p> <p>Nota: Ativar é a configuração padrão de fábrica.</p>
<p>Agrupar</p> <ul style="list-style-type: none"> Ativado Desativado 	<p>Mantém as páginas de um trabalho de impressão empilhadas em seqüência ao imprimir diversas cópias do trabalho.</p> <p>Nota: Ativar é a configuração padrão de fábrica.</p>
<p>Grampeamento</p> <ul style="list-style-type: none"> Ativado Desativado 	<p>Ativa o grampeamento.</p> <p>Nota: Desativado é a configuração padrão de fábrica.</p>
<p>Tamanho original</p> <ul style="list-style-type: none"> Carta Ofício Executivo Fólio Statement Universal 4 x 6 pol 3 x 5 pol Cartão de visita Tamanho personalizado de digitalização <x> A4 A5 Ofício (México) A6 JIS B5 Tamanho original 	<p>Especifica o tamanho de papel do documento original</p>

Item de menu	Descrição
Copiar para origem Bandeja <x> Alimentador de Folha Única Alimentador de Várias Folhas Ajuste automático de tamanho	Especifica a origem de papel para trabalhos de cópia Nota: Bandeja 1 é a configuração padrão de fábrica.
Separadores de transparência Ativado Desativado	Coloca uma folha de papel entre as transparências Nota: Ativado é a definição padrão de fábrica.
Folhas separadoras Nenhum Entre cópias Entre trabalhos Entre páginas	Coloca uma folha de papel entre páginas, cópias ou trabalhos com base no valor selecionado. Nota: Nenhuma é a configuração padrão de fábrica.
Origem do separador Bandeja <x> Alimentador manual Alimentador de envelopes	Especifica uma origem de papel.
Iluminação 1–9	Especifica o nível de tonalidade do trabalho de cópia
Bandeja de saída Bandeja padrão Bandeja <x>	Especifica a bandeja de saída que recebe a cópia após sua impressão.
Número de cópias	Especifica o número de cópias do trabalho de cópia
Cabeçalho/Rodapé Superior esquerda Superior esquerda Desativado Data/Hora Número da página Número de redução Texto personalizado Imprimir em Todas as páginas Apenas primeira página Todas, exceto a primeira página Textos personalizados	Especifica as informações de cabeçalho/rodapé para a parte superior esquerda da página Notas: <ul style="list-style-type: none"> • Desativado é a definição padrão de fábrica para Superior esquerda. • “Todas as páginas” é a configuração padrão de fábrica para Imprimir em.

Item de menu	Descrição
<p>Cabeçalho/Rodapé</p> <ul style="list-style-type: none"> Superior central <ul style="list-style-type: none"> Superior central Desativado Data/Hora Número da página Número de redução Texto personalizado Imprimir em <ul style="list-style-type: none"> Todas as páginas Apenas primeira página Todas, exceto a primeira página Textos personalizados 	<p>Especifica as informações de cabeçalho/rodapé para a parte central da página</p> <p>Notas:</p> <ul style="list-style-type: none"> • Desativado é a definição padrão de fábrica para Superior central. • “Todas as páginas” é a configuração padrão de fábrica para Imprimir em.
<p>Cabeçalho/Rodapé</p> <ul style="list-style-type: none"> Superior direita <ul style="list-style-type: none"> Superior direita Desativado Data/Hora Número da página Número de redução Texto personalizado Imprimir em <ul style="list-style-type: none"> Todas as páginas Apenas primeira página Todas, exceto a primeira página Textos personalizados 	<p>Especifica as informações de cabeçalho/rodapé para a parte superior direita da página</p> <p>Notas:</p> <ul style="list-style-type: none"> • Desativado é a definição padrão de fábrica para Superior direita. • “Todas as páginas” é a configuração padrão de fábrica para Imprimir em.
<p>Cabeçalho/Rodapé</p> <ul style="list-style-type: none"> Inferior esquerda <ul style="list-style-type: none"> Inferior esquerda Desativado Data/Hora Número da página Número de redução Texto personalizado Imprimir em <ul style="list-style-type: none"> Todas as páginas Apenas primeira página Todas, exceto a primeira página Textos personalizados 	<p>Especifica as informações de cabeçalho/rodapé para a parte inferior esquerda da página</p> <p>Notas:</p> <ul style="list-style-type: none"> • Desativado é a definição padrão de fábrica para Inferior esquerda. • “Todas as páginas” é a configuração padrão de fábrica para Imprimir em.

Item de menu	Descrição
Cabeçalho/Rodapé Inferior central Inferior central Desativado Data/Hora Número da página Número de redução Texto personalizado Imprimir em Todas as páginas Apenas primeira página Todas, exceto a primeira página Textos personalizados	Especifica as informações de cabeçalho/rodapé para a parte inferior central da página Notas: <ul style="list-style-type: none"> • Desativado é a definição padrão de fábrica para Inferior central. • “Todas as páginas” é a configuração padrão de fábrica para Imprimir em.
Cabeçalho/Rodapé Inferior direita Inferior direita Desativado Data/Hora Número da página Número de redução Texto personalizado Imprimir em Todas as páginas Apenas primeira página Todas, exceto a primeira página Textos personalizados	Especifica as informações de cabeçalho/rodapé para a parte inferior direita da página Notas: <ul style="list-style-type: none"> • Desativado é a definição padrão de fábrica para Inferior direita. • “Todas as páginas” é a configuração padrão de fábrica para Imprimir em.
Overlay Desativado Confidencial Copiar Rascunho Urgente Personalizado	Especifica o texto de overlay impresso em cada página do trabalho de cópia. Nota: Desativado é a configuração padrão de fábrica.
Overlay personalizado	Especifica um texto de overlay personalizado.
Permitir cópias prioritárias Ativado Desativado	Permite a interrupção de um trabalho de impressão para copiar uma página ou um documento Nota: Ativar é a configuração padrão de fábrica.
Digitalização de trabalho personalizado Ativado Desativado	Permite copiar em um único trabalho um documento com tamanhos de papel mistos.
Permitir salvar como atalho Ativado Desativado	Permite salvar as configurações de cópia personalizada como atalhos Nota: Ativar é a configuração padrão de fábrica.
Remoção de fundo De -4 a +4	Ajusta a quantidade de plano de fundo visível em uma cópia

Item de menu	Descrição
Centralizar automaticamente Ativado Desativado	Permite centralizar automaticamente a cópia na página Nota: Desativado é a configuração padrão de fábrica.
Diminuição de corc Diminuição de corc Nenhum Vermelho Verde Azul Percentual mínimo vermelho padrão 0–255 Percentual mínimo verde padrão 0–255 Percentual mínimo azul padrão 0–255	Especifica que cor será diminuída durante a digitalização e quanto será aumentado ou diminuído da diminuição de cor Notas: <ul style="list-style-type: none"> Nenhum é a configuração padrão de fábrica para Diminuição de cor. 128 é a configuração padrão de fábrica para cada percentual mínimo de cor.
contraste 0–5 O melhor para o conteúdo	Especifica o contraste usado para o trabalho de cópia Nota: O melhor p/ o conteúdo é a configuração padrão de fábrica.
Imagem espelhada Ativado Desativado	Cria uma imagem espelhada do documento original Nota: Desativado é a configuração padrão de fábrica.
Imagem negativa Ativado Desativado	Cria uma imagem negativa do documento original Nota: Desativado é a configuração padrão de fábrica.
Detalhes de sombras 0–4	Ajusta a quantidade de detalhes de sombra visível em uma cópia. Nota: 0 é a definição padrão de fábrica.
Digitalizar margem a margem Ativado Desativado	Especifica se o documento original será digitalizado de borda a borda antes da cópia. Nota: Desativado é a configuração padrão de fábrica.
Nitidez 0–5	Ajuste da quantidade de nitidez de uma cópia Nota: 3 é a configuração padrão de fábrica.
Cópia de amostra Ativado Desativado	Cria uma amostra de cópia do documento original Nota: Desativado é a configuração padrão de fábrica.

Menu Configurações de fax

Menu Modo de fax (Configuração de fax analógico)

O modo Configuração de fax analógico envia o trabalho de fax usando uma linha telefônica.

Configurações gerais do fax

Item de menu	Descrição
Nome da estação	Especifica o nome do fax na impressora.
Número da estação	Especifica um número associado ao fax.
ID da estação Nome da estação Número da estação	Especifica como o fax é identificado para os destinatários no cabeçalho de fax
Ativar fax manual Ativar Desativado	Define a impressora para enviar fax apenas manualmente, o que requer um derivador de linha e um fone. Notas: <ul style="list-style-type: none"> • Use um telefone regular para atender uma chamada de fax recebida e para discar um número de fax. • Toque em # 0 no teclado numérico para ir diretamente para a função de Fax manual.
Uso de memória Apenas receber Receber principalmente Igual Enviar principalmente Apenas enviar	Define a alocação de memória não volátil entre os trabalhos de fax enviados e recebidos Notas: <ul style="list-style-type: none"> • “Apenas receber” especifica que toda a memória é definida para receber trabalhos de fax. • “Receber principalmente” especifica que a maioria da memória é definida para receber trabalhos de fax. • Igual é a configuração padrão de fábrica. “Igual” divide a memória entre o envio e o recebimento de trabalhos de fax em quantidades iguais. • “Enviar principalmente” especifica que a maioria da memória é definida para enviar trabalhos de fax. • “Apenas enviar” especifica que toda a memória é definida para enviar trabalhos de fax.
Cancelar fax Permitir Não permitir	Especifica se a impressora pode cancelar trabalhos de fax. Nota: Se a opção Cancelar Fax não estiver ativada, ela não será exibida como uma opção.
ID do chamador FSK DTMF	Especifica o tipo de ID do chamador que está sendo usado Notas: <ul style="list-style-type: none"> • FSK é a configuração padrão de fábrica. • Essa opção é exibida somente quando o país selecionado suporta padrões de ID do chamador múltipla.
Mascaramento de números de fax Desativado A partir da esquerda A partir da direita	Especifica a direção a partir da qual os dígitos são mascarados em um número de fax de saída. Nota: O número de caracteres mascarados é determinado pela configuração “Dígitos a mascarar”.
Dígitos a mascarar De 0 a 58	Especifica o número de dígitos a mascarar em um número de fax de saída.

Página da Capa do Fax

Item de menu	Descrição
Página da Capa do Fax	Configura a capa do fax Nota: Desligado é a configuração padrão de fábrica para todas as opções de Capa do Fax.
Desativar por padrão	
Ativar por padrão	
Nunca Usar	
Sempre Usar	
Incluir campo Para	
Ativar	
Desativado	
Incluir campo De	
Ativar	
Desativado	
No	
Incluir o campo Mensagem	
Ativar	
Desativado	
Mensagem	
Incluir Logotipo	
Ativar	
Desativado	
Incluir Rodapé <x>	
Rodapé <x>	

Configurações de envio de fax

Item de menu	Descrição
Resolução	Especifica a qualidade em pontos por polegada (dpi). Uma resolução mais alta fornece maior qualidade de impressão, mas aumenta o tempo de transmissão dos fax enviados. Nota: Padrão é a configuração padrão de fábrica.
Padrão	
Alta	
Super alta	
Ultra alta	

Item de menu	Descrição
Tamanho Original Carta Ofício Executivo Ofício 2 Statement Ofício (México) Universal Tamanhos mistos A4 A5 A6 JIS B5 Cartão de identificação Tamanho <x> Personalizado de Digitalização Tamanho Original Cartão de visita 4 x 6 pol 3 x 5 pol	Especifica o tamanho de papel do documento que está sendo digitalizado Nota: Carta é a configuração padrão de fábrica (EUA). A4 é a configuração padrão internacional de fábrica.
Frente e verso Desativado Borda longa Borda curta	Especifica como o texto e os gráficos são orientados na página. Notas: <ul style="list-style-type: none"> • Desativado é a configuração padrão de fábrica. • Borda longa assume a encadernação pela borda longa do papel (borda esquerda para orientação retrato e borda superior para orientação paisagem). • Borda curta assume a encadernação pela borda curta do papel (borda superior para orientação retrato e borda esquerda para orientação paisagem).
Conteúdo Text (Texto) Texto/Foto Fotografia	Especifica o tipo de conteúdo que será digitalizado para o fax. Notas: <ul style="list-style-type: none"> • Texto é usado quando o documento é composto principalmente de texto. • Texto/Foto é a configuração padrão de fábrica. Texto/Foto é usado quando os documentos são compostos principalmente por texto ou arte de linha. • Fotografia é usado quando o documento é uma fotografia de alta qualidade ou impressão de jato de tinta.
Tonalidade De 1 a 9	Clareia ou escurece a saída. Nota: 5 é a configuração padrão de fábrica.
Prefixo de discagem	Um campo de entrada numérica é fornecido para a inserção de números.
Regras de Prefixo de Discagem Regra de Prefixo <x>	Estabelece uma regra de prefixo de discagem
Rediscagem automática De 0 a 9	Especifica o número de vezes que a impressora deve tentar enviar o fax para um número especificado. Nota: 5 é a configuração padrão de fábrica.
Frequência de rediscagem De 1 a 200	Especifica o número de minutos entre as rediscagens. Nota: 3 é a configuração padrão de fábrica.

Item de menu	Descrição
Usar PABX Sim Não	Ativa a discagem cega por central telefônica sem um tom de discagem. Nota: Não é a configuração padrão de fábrica.
Ativar ECM Sim Não	Ativa o Modo de correção de erros para os trabalhos de fax. Nota: Sim é a configuração padrão de fábrica.
Ativar digitalização de fax Ativar Desativado	Permite enviar fax digitalizando-os na impressora. Nota: Ativar é a configuração padrão de fábrica.
Driver para fax Sim Não	Permite que trabalhos de driver para fax sejam enviados pela impressora. Nota: Sim é a configuração padrão de fábrica.
Permitir salvar como atalho Ativar Desativado	Permite salvar números de fax como atalhos na impressora. Nota: Ativar é a configuração padrão de fábrica.
Modo de discagem Tone (Tom) Pulso	Especifica o som de discagem, tom ou pulso. Nota: A configuração padrão de fábrica é Tom.
Velocidade máxima 2400 4800 9600 14400 33600	Especifica a velocidade máxima em bauds para o envio de fax. Nota: 33600 (baud) é a configuração padrão de fábrica.
Digitalização de trabalho personalizado Ativar Desativado	Permite enviar para um único arquivo um documento que contenha tamanhos de papel mistos. Notas: <ul style="list-style-type: none"> • Um disco rígido deve estar instalado na impressora e funcionando corretamente para que esse item de menu esteja disponível. • Ativar é a configuração padrão de fábrica.
Visualização da digitalização Ativar Desativado	Especifica se uma visualização dos trabalhos de digitalização será exibida no visor. Notas: <ul style="list-style-type: none"> • Um disco rígido deve estar instalado na impressora e funcionando corretamente para que esse item de menu esteja disponível. • Desativado é a configuração padrão de fábrica.
Remoção Plano de Fundo De -4 a +4	Ajusta a quantidade de plano de fundo visível em uma cópia. Nota: 0 é a configuração padrão de fábrica.

Item de menu	Descrição
Diminuição de Cor Diminuição de Cor Nenhum Vermelho Verde Azul Percentual Mínimo Vermelho Padrão De 0 a 255 Percentual Mínimo Verde Padrão De 0 a 255 Percentual Mínimo Azul Padrão De 0 a 255	Especifica que cor será colocada no fax e quanto será aumentado ou diminuído da diminuição de cor Notas: <ul style="list-style-type: none"> • Nenhum é a configuração padrão de fábrica para Diminuição de Cor. • 128 é a configuração padrão de fábrica para cada percentual mínimo de cor.
Contraste O melhor p/ o conteúdo De 0 a 5	Especifica o contraste da saída. Nota: “O melhor p/ o conteúdo” é a configuração padrão de fábrica.
Imagem Espelhada Ativar Desativado	Cria imagens espelhadas do documento original Nota: Desativado é a configuração padrão de fábrica.
Imagem Negativa Ativar Desativado	Cria imagens negativas do documento original Nota: Desativado é a configuração padrão de fábrica.
Detalhes de Sombra De -4 a +4	Ajusta a quantidade de detalhes de sombra visível em um fax Nota: 0 é a configuração padrão de fábrica.
Digitalização borda a borda Ativar Desativado	Especifica se o documento original será digitalizado de borda a borda antes de enviar por fax Nota: Desativado é a configuração padrão de fábrica.
Nitidez De 0 a 5	Ajuste de nitidez de um fax Nota: 3 é a configuração padrão de fábrica.
Ativar Digitalização de Fax Colorido Ativar por padrão Nunca usar Sempre usar Desativar por padrão	Ativa fax colorido Nota: “Desligado por padrão” é a configuração padrão de fábrica.
Converter Automaticamente Fax Colorido em Fax Monocromático Ativar Desativado	Converte todo fax enviado em preto e branco Nota: Ativar é a configuração padrão de fábrica.

Configurações de recebimento de fax

Item de menu	Descrição
Ativar recebimento de fax Ativar Desativado	Permite que trabalhos de fax sejam recebidos pela impressora. Nota: Ativar é a configuração padrão de fábrica.

Item de menu	Descrição
Trabalho de fax em espera Nenhum Toner Toner e suprimentos	Permite que o fax seja retido até que o toner ou suprimentos seja trocado. Notas: <ul style="list-style-type: none"> • Esse item de menu é exibido apenas quando um disco rígido é suportado e instalado. • Nenhuma é a configuração padrão de fábrica.
Toques para responder De 1 a 25	Especifica o número de toques antes de atender um trabalho de fax recebido. Nota: 3 é a configuração padrão de fábrica.
Auto Reduction (Redução automática) Ativar Desativado	Dimensiona um trabalho de fax recebido para que ele se ajuste ao tamanho do papel carregado na origem de fax designada. Nota: Ativar é a configuração padrão de fábrica.
Origem do papel Automático Bandeja <x> Alimentador de Várias Funções	Especifica a origem do papel selecionada para fornecer papel à impressora para a impressão de um fax recebido. Nota: Automático é a configuração padrão de fábrica.
Folhas separadoras Nenhum Após o trabalho Antes do trabalho	Coloca uma folha de papel antes ou depois que um fax é recebido. Nota: Nenhuma é a configuração padrão de fábrica.
Folhas separadoras Bandeja <x> Alimentador manual	Especifica uma origem de papel. Nota: Bandeja <x> 1 é a configuração padrão de fábrica.
Lados (Frente e Verso) Ativar Desativado	Ativa a impressão frente e verso (nos dois lados do papel) para os trabalhos de fax recebidos. Nota: Desativado é a configuração padrão de fábrica.
Rodapé do fax Ativar Desativado	Imprime as informações de transmissão no final de cada página de um fax recebido. Nota: Ativar é a configuração padrão de fábrica.
Velocidade máxima 2400 4800 9600 14400 33600	Especifica a velocidade máxima em bauds para o recebimento de fax. Nota: 33600 é a configuração padrão de fábrica.
Encaminhamento de fax Encaminhar Impressão Imprimir e encaminhar	Ativa o encaminhamento de fax recebidos para outro destinatário.
Encaminhar para Fax E-mail FTP LDSS eSF	Especifica o tipo de destinatário para o qual os fax serão encaminhados. Nota: Esse item só está disponível a partir do Servidor de Web Incorporado da impressora.

Item de menu	Descrição
Encaminhar para atalho	Permite inserir o número de atalho correspondente ao tipo de destinatário (Fax, E-mail, FPT, LDSS ou eSF).
Bloquear fax sem nome Ativar Desativado	Ativa o bloqueio de fax recebidos de dispositivos sem um ID de estação especificado. Nota: Desativado é a configuração padrão de fábrica.
Lista de fax bloqueados	Ativa a lista de números de fax bloqueados armazenada na impressora.
Retendo fax Modo de Fax Retido Desativado Sempre ativado Manual Fax Programação de retenção de fax	Permite que o fax seja sempre retido ou de acordo com horário definido Nota: Desativado é a configuração padrão de fábrica.
Ativar recebimento de fax colorido Ativar Desativado	Permite o recebimento de fax colorido Nota: Ativar é a configuração padrão de fábrica.

Configurações de log de fax

Item de menu	Descrição
Log de transmissão Imprimir log Não imprimir log Imprimir apenas erros	Ativa a impressão de um log de transmissão após cada trabalho de fax. Nota: Imprimir log é a configuração padrão de fábrica.
Log de erros de recebimento Nunca imprimir Imprimir em caso de erro	Ativa a impressão de um log de erros de recebimento após um desses erros. Nota: Nunca imprimir é a configuração padrão de fábrica.
Imprimir logs automaticamente Ativar Desativado	Ativa a impressão automática de logs de fax. Notas: <ul style="list-style-type: none"> Os logs são impressos a cada 200 trabalhos. Ativar é a configuração padrão de fábrica.
Registrar origem do papel Bandeja <x> Alimentador Manual	Seleciona a origem do papel usado para a impressão de logs. Nota: Bandeja 1 é a configuração padrão de fábrica.
Os logs exibem Nome da estação remota Número discado	Especifica se os logs impressos exibem o número discado ou o nome da estação retornado. Nota: “Nome da estação remota” é a configuração padrão de fábrica.
Ativar log de trabalhos Ativar Desativado	Ativa o acesso ao registro de Trabalhos de Fax Nota: Ativar é a configuração padrão de fábrica.
Ativar log de chamadas Ativar Desativado	Ativa o acesso ao registro de Chamadas de Fax Nota: Ativar é a configuração padrão de fábrica.

Configurações de alto-falante

Item de menu	Descrição
Modo de alto-falante Sempre desativado Ativado até a conexão Sempre ativado	Notas: <ul style="list-style-type: none"> • Sempre desativado desliga o alto-falante. • Ligado até a Conexão é a configuração padrão de fábrica. O alto-falante é ativado é emite um ruído até que a conexão do fax seja estabelecida. • Sempre ativado liga o alto-falante.
Speaker Volume (Volume do alto-falante) Alto Baixo	Controla a configuração de volume. Nota: Alto é a configuração padrão de fábrica.
Volume da campainha Ativar Desativado	Controla o volume da campainha do alto-falante do fax. Nota: Ativar é a configuração padrão de fábrica.

Toques distintos

Item de menu	Descrição
Toque único Ativar Desativado	Atende as chamadas com um padrão de um toque. Nota: Ativar é a configuração padrão de fábrica.
Toque duplo Ativar Desativado	Atende as chamadas com um padrão de dois toques Nota: Ativar é a configuração padrão de fábrica.
Toque triplo Ativar Desativado	Atende as chamadas com um padrão de três toques Nota: Ativar é a configuração padrão de fábrica.

menu Modo de Fax (Configuração de Servidor de Fax)

O modo Servidor de fax envia o trabalho de fax para um servidor de fax para transmissão.

Configuração de servidor de fax

Item de menu	Descrição
Formato de destino Endereço de resposta Assunto Mensagem	Permite inserir as informações usando o teclado virtual da tela de toque da impressora.
Gateway SMTP primário	Especifica as informações da porta do servidor SMTP. Nota: 25 é a porta do gateway SMTP padrão.
Gateway SMTP secundário	Especifica as informações da porta do servidor SMTP. Nota: 25 é a porta do gateway SMTP padrão.

Item de menu	Descrição
Formato da imagem PDF (.pdf) XPS (.xps) TIFF (.tif)	Especifica o tipo de imagem da digitalização para fax. Nota: PDF (.pdf) é a configuração padrão de fábrica.
Conteúdo Text (Texto) Texto/Foto Fotografia	Especifica o tipo de conteúdo que será digitalizado para o fax. Notas: <ul style="list-style-type: none"> • Texto é usado quando o documento é composto principalmente de texto. • Texto/Foto é a configuração padrão de fábrica. Texto/Foto é usado quando os documentos são compostos principalmente por texto ou arte de linha. • Fotografia é usado quando o documento é uma fotografia de alta qualidade ou impressão de jato de tinta.
Resolução do fax Padrão Alta Super alta Ultra alta	Especifica o nível de resolução da digitalização para fax. Nota: Padrão é a configuração padrão de fábrica.
Tonalidade De 1 a 9	Clareia ou escurece a saída. Nota: 5 configuração padrão de fábrica.
Orientação Retrato Paisagem	Especifica a orientação da imagem digitalizada. Nota: Retrato é a configuração padrão de fábrica.
Tamanho Original Carta Ofício Executivo Ofício 2 Statement Ofício (México) Universal Tamanhos mistos A4 A5 A6 JIS B5 Cartão de identificação Tamanho <x> Personalizado de Digitalização Tamanho Original Cartão de visita 4 x 6 pol 3 x 5 pol	Especifica o tamanho de papel do documento que está sendo digitalizado Nota: Carta é a configuração padrão de fábrica (EUA). A4 é a configuração padrão internacional de fábrica.

Item de menu	Descrição
Usar TIFF de várias páginas Ativar Desativado	<p>Fornece uma opção entre arquivos TIFF de uma ou de várias páginas. Para um trabalho de digitalização para fax de várias páginas, é criado um arquivo TIFF contendo todas as páginas ou vários arquivos TIFF contendo cada uma das páginas do trabalho.</p> <p>Notas:</p> <ul style="list-style-type: none"> • Ativar é a configuração padrão de fábrica. • Esse item de menu se aplica a todas as funções de digitalização.
Ativar Recebimento Analógico Ativar Desativado	<p>Ativar recebimento de fax analógico</p> <p>Nota: Desativado é a configuração padrão de fábrica.</p>

menu Configurações de e-mail

Item de menu	Descrição
Configuração de servidor de e-mail Assunto Mensagem	<p>Especifica informações do servidor de e-mail.</p> <p>Nota: A caixa de mensagem tem um limite de 512 caracteres.</p>
Configuração de servidor de e-mail Enviar-me uma cópia Nunca aparece Ativar por padrão Desativar por padrão Sempre ativado	<p>Envia uma cópia do e-mail de volta para seu criador.</p> <p>Nota: “Nunca exibir” é a configuração padrão de fábrica.</p>
Configuração de servidor de e-mail Tamanho máximo do e-mail De 0 a 65535 KB	<p>Especifica o tamanho máximo do e-mail em kilobytes.</p> <p>Nota: As mensagens de e-mail acima do tamanho especificado não são enviadas.</p>
Configuração de servidor de e-mail Mensagem de erro de tamanho	<p>Envia uma mensagem quando um e-mail é maior que o limite de tamanho configurado.</p>
Configuração de servidor de e-mail Limitar destinos	<p>Envia um e-mail apenas quando o endereço contém o nome do domínio, como um nome de domínio de empresa.</p> <p>Nota: Os e-mails só podem ser enviados para o domínio especificado.</p>
Configuração de servidor de e-mail Configuração de link da Web Servidor Login Password Caminho Nome do arquivo de base Link da Web	<p>Define o nome do caminho do servidor de e-mail; por exemplo /diretório/caminho</p> <p>Os seguintes caracteres ou símbolos são entradas inválidas para um nome de caminho: * : ? . < > .</p>

Item de menu	Descrição
Formato PDF (.pdf) PDF seguro TIFF (.tif) JPEG (.jpg) XPS (.xps)	Especifica o formato do arquivo. Nota: PDF (.pdf) é a configuração padrão de fábrica.
Versão do PDF De 1.2 a 1.6	Define a versão do arquivo PDF que será digitalizado para o e-mail. Nota: 1.5 é a configuração padrão de fábrica.
Conteúdo Texto/Foto Fotografia Text (Texto)	Especifica o tipo de conteúdo que será digitalizado para o e-mail. Notas: <ul style="list-style-type: none"> • Texto/Foto é a configuração padrão de fábrica. Texto/Foto é usado quando os documentos são compostos principalmente por texto ou arte de linha. • Fotografia é usado quando o documento é uma fotografia de alta qualidade ou impressão de jato de tinta. • Texto é usado quando o documento é composto principalmente de texto.
Cor Cinza Cor	Especifica se um trabalho será impresso em escala de cinza ou em cores. Nota: Cor é a configuração padrão de fábrica.
Resolução 75 150 200 300 400 600	Especifica quantos pontos por polegada são digitalizados. Nota: 150 dpi é a configuração padrão de fábrica.
Tonalidade De 1 a 9	Clareia ou escurece a saída. Nota: 5 é a configuração padrão de fábrica.
Orientação Retrato Paisagem	Especifica a orientação da imagem digitalizada. Nota: Retrato é a configuração padrão de fábrica.

Item de menu	Descrição
<p>Tamanho Original</p> <ul style="list-style-type: none"> Carta Ofício Executivo Ofício 2 Statement Ofício (México) Universal Tamanhos mistos A4 A5 A6 JIS B5 Cartão de identificação Tamanho <x> Personalizado de Digitalização Tamanho Original Cartão de visita 3 x 5 pol 4 x 6 pol 	<p>Especifica o tamanho de papel do documento que está sendo digitalizado</p> <p>Nota: Carta é a configuração padrão de fábrica (EUA). A4 é a configuração padrão internacional de fábrica.</p>
<p>Lados (Frente e Verso)</p> <ul style="list-style-type: none"> Desativado Borda longa Borda curta 	<p>Especifica como o texto e os gráficos são orientados na página.</p> <p>Notas:</p> <ul style="list-style-type: none"> • Desativado é a configuração padrão de fábrica. • Borda longa assume a encadernação pela borda longa do papel (borda esquerda para orientação retrato e borda superior para orientação paisagem). • Borda curta assume a encadernação pela borda curta do papel (borda superior para orientação retrato e borda esquerda para orientação paisagem).
<p>Qualidade JPEG</p> <ul style="list-style-type: none"> O melhor p/ o conteúdo De 5 a 90 	<p>Define a qualidade de uma imagem de fotografia JPEG em relação ao tamanho do arquivo e a qualidade da imagem</p> <p>Notas:</p> <ul style="list-style-type: none"> • “O melhor p/ o conteúdo” é a configuração padrão de fábrica. • 5 reduz o tamanho do arquivo, mas a qualidade da imagem diminui. • 90 fornece a melhor qualidade de imagem, mas o arquivo fica muito grande. • Esse item de menu se aplica a todas as funções de digitalização.
<p>Padrão de texto</p> <ul style="list-style-type: none"> De 5 a 90 	<p>Define a qualidade de uma imagem de texto em relação ao tamanho do arquivo e a qualidade da imagem.</p> <p>Nota: 75 é a configuração padrão de fábrica.</p>
<p>Padrão de texto/foto</p> <ul style="list-style-type: none"> De 5 a 90 	<p>Define a qualidade de uma imagem de texto/foto em relação ao tamanho do arquivo e a qualidade da imagem.</p> <p>Nota: 75 é a configuração padrão de fábrica.</p>
<p>Padrão de foto</p> <ul style="list-style-type: none"> De 5 a 90 	<p>Define a qualidade de uma imagem de fotografia em relação ao tamanho do arquivo e a qualidade da imagem.</p> <p>Nota: 50 é a configuração padrão de fábrica.</p>

Item de menu	Descrição
Imagens de e-mail enviadas como Anexo Link da Web	Especifica como as imagens serão enviadas. Nota: Anexo é a configuração padrão de fábrica.
Usar TIFF de várias páginas Ativar Desativado	Fornece uma opção entre arquivos TIFF de uma ou de várias páginas. Para uma digitalização de várias páginas para um trabalho de e-mail, é criado um arquivo TIFF contendo todas as páginas ou vários arquivos TIFF contendo um arquivo para cada página do trabalho. Notas: <ul style="list-style-type: none"> • Ativar é a configuração padrão de fábrica. • Esse item de menu se aplica a todas as funções de digitalização.
Log de transmissão Imprimir log Não imprimir log Imprimir apenas erros	Especifica se o registro de transmissão é impresso Nota: “Imprimir registro” é a configuração padrão de fábrica.
Registrar origem do papel Bandeja <x> Alimentador Manual Env. manual Alimentador MF	Especifica uma origem de papel para a impressão de logs de e-mail. Nota: Bandeja 1 é a configuração padrão de fábrica.
Profundidade de Bits do e-mail 8 bit 1 bit	Ativa o modo Texto/Foto para ter tamanhos de arquivo menores por meio do uso de imagens de 1 bit quando Cor estiver desativado. Nota: 8 bits é a configuração padrão de fábrica.
Digitalização de trabalho personalizado Ativar Desativado	Permite copiar um documento que contenha tamanhos de papel mistos em um único trabalho Notas: <ul style="list-style-type: none"> • Um disco rígido deve estar instalado na impressora e funcionando corretamente para que esse item de menu esteja disponível. • Desativado é a configuração padrão de fábrica.
Visualização da digitalização Ativar Desativado	Especifica se uma visualização dos trabalhos de digitalização será exibida no visor. Notas: <ul style="list-style-type: none"> • Um disco rígido deve estar instalado na impressora e funcionando corretamente para que esse item de menu esteja disponível. • Desativado é a configuração padrão de fábrica.
Permitir salvar como atalho Ativar Desativado	Permite salvar endereços de e-mail como atalhos no dispositivo Notas: <ul style="list-style-type: none"> • Ativar é a configuração padrão de fábrica. • Quando definido como Desligado, o botão Salvar como atalho não é exibido na tela Destino de E-mail.
Remoção Plano de Fundo De -4 a +4	Ajusta a quantidade de plano de fundo visível em uma imagem digitalizada Nota: 0 é a configuração padrão de fábrica.

Item de menu	Descrição
Diminuição de Cor Diminuição de Cor Nenhum Vermelho Verde Azul Percentual Mínimo Vermelho Padrão De 0 a 255 Percentual Mínimo Verde Padrão De 0 a 255 Percentual Mínimo Azul Padrão De 0 a 255	Especifica que cor será colocada durante a digitalização e quanto será aumentado ou diminuído da diminuição de cor Notas: <ul style="list-style-type: none"> • Nenhum é a configuração padrão de fábrica para Diminuição de Cor. • 128 é a configuração padrão de fábrica para cada percentual mínimo de cor.
Contraste De 0 a 5 O melhor p/ o conteúdo	Especifica o contraste da saída. Nota: “O melhor p/ o conteúdo” é a configuração padrão de fábrica.
Imagem Espelhada Ativar Desativado	Cria imagens espelhadas do documento original Nota: Desativado é a configuração padrão de fábrica.
Imagem Negativa Ativar Desativado	Cria imagens negativas do documento original Nota: Desativado é a configuração padrão de fábrica.
Detalhes de Sombra De -4 a +4	Ajusta a quantidade de sombra visível em uma imagem digitalizada Nota: 0 é a configuração padrão de fábrica.
Digitalização borda a borda Ativar Desativado	Especifica se o documento original será digitalizado de borda a borda Nota: Desativado é a configuração padrão de fábrica.
Nitidez De 0 a 5	Ajusta a nitidez de uma imagem digitalizada Nota: 3 é a configuração padrão de fábrica.
Use cc:/bcc: Ativar Desativado	Possibilita o uso dos campos cc: e bcc: Nota: Desativado é a configuração padrão de fábrica.

Menu Configurações de FTP

Item de menu	Descrição
Formato PDF (.pdf) PDF seguro TIFF (.tif) JPEG (.jpg) XPS (.xps)	Especifica o formato do arquivo de FTP. Nota: PDF (.pdf) é a configuração padrão de fábrica.

Item de menu	Descrição
Versão do PDF De 1.2 a 1.6	Define o nível de versão do arquivo PDF para o FTP. Nota: 1.5 é a configuração padrão de fábrica.
Conteúdo Texto/Foto Fotografia Text (Texto)	Especifica o tipo de conteúdo que será digitalizado para FTP. Notas: <ul style="list-style-type: none"> • Texto/Foto é a configuração padrão de fábrica. Texto/Foto é usado quando os documentos são compostos principalmente por texto ou arte de linha. • Fotografia é usado quando o documento é uma fotografia de alta qualidade ou impressão de jato de tinta. • Texto é usado quando o documento é composto principalmente de texto.
Cor Cinza Cor	Especifica se um trabalho será impresso em escala de cinza ou em cores. Nota: Cinza é a configuração padrão de fábrica.
Resolução 75 150 200 300 400 600	Especifica quantos pontos por polegada são digitalizados. Nota: 150 dpi é a configuração padrão de fábrica.
Tonalidade De 1 a 9	Clareia ou escurece a saída. Nota: 5 é a configuração padrão de fábrica.
Orientação Retrato Paisagem	Especifica a orientação da imagem digitalizada. Nota: Retrato é a configuração padrão de fábrica.
Tamanho Original Carta Ofício Executivo Ofício 2 Statement Ofício (México) Universal Tamanhos mistos A4 A5 A6 JIS B5 Cartão de identificação Tamanho <x> Personalizado de Digitalização Tamanho Original Cartão de visita 3 x 5 pol 4 x 6 pol	Especifica o tamanho de papel do documento que está sendo digitalizado Nota: Carta é a configuração padrão de fábrica (EUA). A4 é a configuração padrão internacional de fábrica.

Item de menu	Descrição
Lados (Frente e Verso) Desativado Borda longa Borda curta	Especifica como o texto e os gráficos são orientados na página. Notas: <ul style="list-style-type: none"> • Desativado é a configuração padrão de fábrica. • Borda longa assume a encadernação pela borda longa do papel (borda esquerda para orientação retrato e borda superior para orientação paisagem). • Borda curta assume a encadernação pela borda curta do papel (borda superior para orientação retrato e borda esquerda para orientação paisagem).
Qualidade JPEG O melhor p/ o conteúdo De 5 a 90	Define a qualidade de uma imagem de fotografia JPEG em relação ao tamanho do arquivo e a qualidade da imagem Notas: <ul style="list-style-type: none"> • “O melhor p/ o conteúdo” é a configuração padrão de fábrica. • 5 reduz o tamanho do arquivo, mas a qualidade da imagem diminui. • 90 fornece a melhor qualidade de imagem, mas o arquivo fica muito grande. • Esse item de menu se aplica a todas as funções de digitalização.
Padrão de texto De 5 a 90	Define a qualidade de uma imagem de texto em relação ao tamanho do arquivo e a qualidade da imagem. Nota: 75 é a configuração padrão de fábrica.
Padrão de texto/foto De 5 a 90	Define a qualidade de uma imagem de texto/foto em relação ao tamanho do arquivo e a qualidade da imagem. Nota: 75 é a configuração padrão de fábrica.
Padrão de foto De 5 a 90	Define a qualidade de uma imagem de fotografia em relação ao tamanho do arquivo e a qualidade da imagem. Nota: 50 é a configuração padrão de fábrica.
Usar TIFF de várias páginas Ativar Desativado	Fornece uma opção entre arquivos TIFF de uma ou de várias páginas. Para um trabalho de digitalização para FTP de várias páginas, é criado um arquivo TIFF contendo todas as páginas ou vários arquivos TIFF contendo cada uma das páginas do trabalho. Notas: <ul style="list-style-type: none"> • Ativar é a configuração padrão de fábrica. • Esse item de menu se aplica a todas as funções de digitalização.
Log de transmissão Imprimir log Não imprimir log Imprimir apenas erros	Especifica se o registro de transmissão é impresso Nota: “Imprimir registro” é a configuração padrão de fábrica.
Registrar origem do papel Bandeja <x> Alimentador Manual Env. manual Alimentador MF	Especifica uma origem de papel para os logs de FTP. Nota: Bandeja 1 é a configuração padrão de fábrica.
Profundidade de bits do FTP 8 bit 1 bit	Ativa o modo Texto/Foto para ter tamanhos de arquivo menores por meio do uso de imagens de 1 bit quando Cor estiver desativado. Nota: 8 bits é a configuração padrão de fábrica.
Nome do arquivo de base	Permite inserir um nome de arquivo de base.

Item de menu	Descrição
Digitalização de Trabalho Personalizado Ativar Desativado	Permite copiar em um único trabalho um documento que contenha tamanhos de papel mistos. Notas: <ul style="list-style-type: none"> Um disco rígido deve estar instalado na impressora e funcionando corretamente para que esse item de menu esteja disponível. Desativado é a configuração padrão de fábrica.
Visualização da digitalização Ativar Desativado	Especifica se uma visualização dos trabalhos de digitalização será exibida no visor. Notas: <ul style="list-style-type: none"> Um disco rígido deve estar instalado na impressora e funcionando corretamente para que esse item de menu esteja disponível. Desativado é a configuração padrão de fábrica.
Permitir salvar como atalho Ativar Desativado	Ativa a criação de atalhos para endereços de FTP. Nota: Ativar é a configuração padrão de fábrica.
Remoção Plano de Fundo De -4 a +4	Ajusta a quantidade de plano de fundo visível em uma cópia. Nota: 0 é a configuração padrão de fábrica.
Diminuição de Cor Diminuição de Cor Nenhum Vermelho Verde Azul Percentual Mínimo Vermelho Padrão De 0 a 255 Percentual Mínimo Verde Padrão De 0 a 255 Percentual Mínimo Azul Padrão De 0 a 255	Especifica que cor será colocada durante a digitalização e quanto será aumentado ou diminuído da diminuição de cor Notas: <ul style="list-style-type: none"> Nenhum é a configuração padrão de fábrica para Diminuição de Cor. 128 é a configuração padrão de fábrica para cada percentual mínimo de cor.
Contraste De 0 a 5 O melhor p/ o conteúdo	Especifica o contraste da saída. Nota: “O melhor p/ o conteúdo” é a configuração padrão de fábrica.
Imagem Espelhada Ativar Desativado	Cria imagens espelhadas do documento original Nota: Desativado é a configuração padrão de fábrica.
Imagem Negativa Ativar Desativado	Cria imagens negativas do documento original Nota: Desativado é a configuração padrão de fábrica.
Detalhes de Sombra De 0 a 4	Ajusta a quantidade de sombra visível em uma imagem digitalizada Nota: 0 é a configuração padrão de fábrica.
Digitalização borda a borda Ativar Desativado	Especifica se o documento original será digitalizado de borda a borda Nota: Desativado é a configuração padrão de fábrica.

Item de menu	Descrição
Nitidez De 0 a 5	Ajusta a nitidez de uma imagem digitalizada. Nota: 3 é a configuração padrão de fábrica.

menu Unidade Flash

Configurações de digitalização

Item de menu	Descrição
Formato PDF (.pdf) PDF seguro TIFF (.tif) JPEG (.jpg) XPS (.xps)	Especifica o formato do arquivo.
Versão do PDF De 1.2 a 1.6	Define a versão do arquivo PDF que será digitalizado para USB. Nota: 1.5 é a configuração padrão de fábrica.
Conteúdo Texto/Foto Fotografia Text (Texto)	Especifica o tipo de conteúdo que será digitalizado para USB. Notas: <ul style="list-style-type: none"> • Texto/Foto é a configuração padrão de fábrica. Texto/Foto é usado quando os documentos são compostos principalmente por texto ou arte de linha. • Fotografia é usado quando o documento é uma fotografia de alta qualidade ou impressão de jato de tinta. • Texto é usado quando o documento é composto principalmente de texto.
Cor Cinza Cor	Especifica se um trabalho será impresso em escala de cinza ou em cores. Nota: Cinza é a configuração padrão de fábrica.
Resolução 75 150 200 300 400 600	Especifica quantos pontos por polegada são digitalizados. Nota: 150 é a configuração padrão de fábrica.
Tonalidade De 1 a 9	Clareia ou escurece a saída. Nota: 5 é a configuração padrão de fábrica.
Orientação Retrato Paisagem	Especifica a orientação da imagem digitalizada. Nota: Retrato é a configuração padrão de fábrica.

Item de menu	Descrição
<p>Tamanho Original</p> <ul style="list-style-type: none"> Carta Ofício Executivo Ofício 2 Statement Ofício (México) Universal Tamanhos mistos A4 A5 A6 JIS B5 Cartão de identificação Tamanho <x> Personalizado de Digitalização Tamanho Original Cartão de visita 3 x 5 pol 4 x 6 pol 	<p>Especifica o tamanho de papel do documento que está sendo digitalizado</p> <p>Nota: Carta é a configuração padrão de fábrica (EUA). A4 é a configuração padrão internacional de fábrica.</p>
<p>Lados (Frente e Verso)</p> <ul style="list-style-type: none"> Desativado Borda longa Borda curta 	<p>Especifica como o texto e os gráficos são orientados na página.</p> <p>Notas:</p> <ul style="list-style-type: none"> • Desativado é a configuração padrão de fábrica. • Borda longa assume a encadernação pela borda longa do papel (borda esquerda para orientação retrato e borda superior para orientação paisagem). • Borda curta assume a encadernação pela borda curta do papel (borda superior para orientação retrato e borda esquerda para orientação paisagem).
<p>Qualidade JPEG</p> <ul style="list-style-type: none"> O melhor p/ o conteúdo De 5 a 90 	<p>Define a qualidade de uma imagem de texto ou texto/foto JPEG em relação ao tamanho do arquivo e a qualidade da imagem.</p> <p>Notas:</p> <ul style="list-style-type: none"> • “O melhor p/ o conteúdo” é a configuração padrão de fábrica. • 5 reduz o tamanho do arquivo, mas a qualidade da imagem diminui. • 90 fornece a melhor qualidade de imagem, mas o arquivo fica muito grande. • Este item de menu se aplica a Texto e Texto/Foto e a todas as funções de digitalização.
<p>Padrão de texto</p> <ul style="list-style-type: none"> De 5 a 90 	<p>Define a qualidade de uma imagem de texto em relação ao tamanho do arquivo e a qualidade da imagem.</p> <p>Nota: 75 é a configuração padrão de fábrica.</p>
<p>Padrão de texto/foto</p> <ul style="list-style-type: none"> De 5 a 90 	<p>Define a qualidade de uma imagem de texto/foto em relação ao tamanho do arquivo e a qualidade da imagem.</p> <p>Nota: 75 é a configuração padrão de fábrica.</p>
<p>Padrão de foto</p> <ul style="list-style-type: none"> De 5 a 90 	<p>Define a qualidade de uma imagem de fotografia em relação ao tamanho do arquivo e a qualidade da imagem.</p> <p>Nota: 50 é a configuração padrão de fábrica.</p>

Item de menu	Descrição
Usar TIFF de várias páginas Ativar Desativado	<p>Fornece uma opção entre arquivos TIFF de uma ou de várias páginas. Para um trabalho de digitalização para USB de várias páginas, é criado um arquivo TIFF contendo todas as páginas ou vários arquivos TIFF contendo cada uma das páginas do trabalho.</p> <p>Notas:</p> <ul style="list-style-type: none"> • Ativar é a configuração padrão de fábrica. • Esse item de menu se aplica a todas as funções de digitalização.
Profundidade de bits da digitalização 8 bit 1 bit	<p>Ativa o modo Texto/Foto para ter tamanhos de arquivo menores por meio do uso de imagens de 1 bit quando Cor estiver desativado.</p> <p>Nota: 8 bits é a configuração padrão de fábrica.</p>
Nome do arquivo de base	<p>Permite inserir um nome de arquivo de base.</p>
Digitalização de trabalho personalizado Desativado Ativar	<p>Permite copiar em um único trabalho um documento que contenha tamanhos de papel mistos.</p> <p>Notas:</p> <ul style="list-style-type: none"> • Um disco rígido deve estar instalado na impressora e funcionando corretamente para que esse item de menu esteja disponível. • Desativado é a configuração padrão de fábrica.
Visualização da digitalização Ativar Desativado	<p>Especifica se uma visualização dos trabalhos de digitalização será exibida no visor.</p> <p>Notas:</p> <ul style="list-style-type: none"> • Um disco rígido deve estar instalado na impressora e funcionando corretamente para que esse item de menu esteja disponível. • Desativado é a configuração padrão de fábrica.
Remoção Plano de Fundo De -4 a +4	<p>Ajusta a quantidade de plano de fundo visível em uma cópia.</p> <p>Nota: 0 é a configuração padrão de fábrica.</p>
Diminuição de Cor Diminuição de Cor Nenhum Vermelho Verde Azul Percentual Mínimo Vermelho Padrão De 0 a 255 Percentual Mínimo Verde Padrão De 0 a 255 Percentual Mínimo Azul Padrão De 0 a 255	<p>Especifica que cor será colocada durante a digitalização e quanto será aumentado ou diminuído da diminuição de cor</p> <p>Notas:</p> <ul style="list-style-type: none"> • Nenhum é a configuração padrão de fábrica para Diminuição de Cor. • 128 é a configuração padrão de fábrica para cada percentual mínimo de cor.
Contraste De 0 a 5 O melhor p/ o conteúdo	<p>Especifica o contraste da saída.</p> <p>Nota: “O melhor p/ o conteúdo” é a configuração padrão de fábrica.</p>
Imagem Espelhada Ativar Desativado	<p>Cria imagens espelhadas do documento original</p> <p>Nota: Desativado é a configuração padrão de fábrica.</p>

Item de menu	Descrição
Imagem Negativa Ativar Desativado	Cria imagens negativas do documento original Nota: Desativado é a configuração padrão de fábrica.
Detalhes de Sombra De 0 a 4	Ajusta a quantidade de sombra visível em uma imagem digitalizada Nota: 0 é a configuração padrão de fábrica.
Digitalização borda a borda Ativar Desativado	Especifica se o documento original será digitalizado de borda a borda Nota: Desativado é a configuração padrão de fábrica.
Nitidez De 0 a 5	Ajusta a nitidez de uma imagem digitalizada Nota: 3 é a configuração padrão de fábrica.

Configurações de impressão

Item de menu	Descrição
Cópias	Especifica o número de cópias que você deseja imprimir
Origem do papel Bandeja <x> Alimentador MF Papel manual Envelope manual	Especifica a origem do papel selecionada para fornecer papel á impressora para a impressão de uma unidade flash.
Agrupar Desativado (1,1,1,2,2,2) Ativado (1,2,1,2,1,2)	Empilha as páginas de um trabalho de impressão em seqüência ao imprimir várias cópias. Notas: <ul style="list-style-type: none"> • Desligado é a configuração padrão de fábrica. Nenhuma página será agrupada. • A configuração On empilha o trabalho de impressão em seqüência.
Lados (Frente e Verso) 1 lado 2 lados	Ativa a impressão frente e verso (nos dois lados do papel)
Encadernação frente e verso Borda longa Borda Curta	Define a forma como as páginas impressas em frente e verso são encadernadas e como a impressão no verso da página é orientada em relação à impressão na parte da frente da página. Notas: <ul style="list-style-type: none"> • Borda longa é a configuração padrão de fábrica. • Borda longa especifica que a encadernação seja feita pela borda esquerda das páginas Retrato e pela borda superior das páginas Paisagem. • Borda Curta especifica que a encadernação seja feita pela borda superior das páginas retrato e pela borda esquerda das páginas paisagem.
Orientação Automático Retrato Paisagem	Especifica a orientação do trabalho de impressão Nota: Automático é a configuração padrão de fábrica.

Item de menu	Descrição
Nº de pág/folha (páginas/lado) Desativado 2 pág/folha 3 pág/folha 4 pág/folha 6 pág/folha 9 pág/folha 12 pág/folha 16 pág/folha	Especifica que várias imagens de página sejam impressas em um lado de uma folha de papel. Isso também é conhecido como Economia de Papel. Notas: <ul style="list-style-type: none"> • Desativado é a configuração padrão de fábrica. • O número selecionado é o número de imagens de página que serão impressas por lado.
Borda do Nº de pág/folha Nenhum Sólido	Imprime uma borda ao redor de cada imagem ao usar Nº página/folha Nota: Nenhuma é a configuração padrão de fábrica.
Ordem do Nº de pág/folha Horizontal Horizontal Inversa Vertical inversa Vertical	Especifica o posicionamento de várias imagens na página ao usar Nº de página/folha Notas: <ul style="list-style-type: none"> • Horizontal é a configuração padrão de fábrica. • O posicionamento depende do número de imagens e de as imagens possuírem orientação Retrato ou Paisagem.
Folhas separadoras Nenhum Entre cópias Entre trabalhos Entre Páginas	Coloca uma folha de papel entre páginas, cópias ou trabalhos com base no valor selecionado Nota: Nenhuma é a configuração padrão de fábrica.
Folhas separadoras Bandeja <x> Alimentador Manual	Especifica uma origem de papel.
Páginas em Branco Não Imprimir Impressão	Especifica se serão inseridas páginas em branco em um trabalho de impressão. Nota: Não imprimir é a configuração padrão de fábrica.

Configurações de impressão

Menu Configuração

Item de menu	Descrição
Linguagem impressora Emulação PCL Emulação PS Emulação PPDS	Define a linguagem padrão da impressora. Notas: <ul style="list-style-type: none"> • A emulação PCL usa um interpretador PCL para processar os trabalhos de impressão. A emulação PostScript usa um interpretador PS para processar os trabalhos de impressão. • PCL é a linguagem da impressora padrão de fábrica. • A definição de uma linguagem de impressora como padrão não impede que um programa envie trabalhos de impressão que usem outras linguagens.

Item de menu	Descrição
Área de impressão Normal Página completa	Define a área de impressão lógica e física. Notas: <ul style="list-style-type: none"> • Esse menu não será exibido se a opção Borda a borda estiver habilitada no menu Configuração da impressora. • Normal é a configuração padrão de fábrica. Ao tentar imprimir dados na área não-imprimível definida pela configuração Normal, a impressora corta a imagem no limite. • A configuração Página completa permite que a imagem seja movida para a área não-imprimível definida pela configuração Normal, mas a impressora cortará a imagem no limite definido pela configuração Normal. • A configuração Página completa afeta apenas as páginas impressas com o uso de um interpretador de emulação PCL 5. Essa configuração não tem efeito sobre as páginas impressas usando interpretadores PCL XL ou PostScript.
Destino do download RAM Flash	Define o local de armazenamento para os dados carregados. Notas: <ul style="list-style-type: none"> • RAM é a configuração padrão de fábrica. • O carregamento de dados para a memória flash coloca os dados no armazenamento permanente. Os dados carregados permanecem na memória flash mesmo que a impressora seja desligada. • O armazenamento de dados carregados na RAM é temporário. • Esse menu é exibido somente quando a opção de flash está instalada.
Economia de recursos Ativar Desativar	Especifica como a impressora lida com dados carregados temporários, como fontes e macros armazenados na RAM, ao receber um trabalho que exija mais memória do que a disponível. Notas: <ul style="list-style-type: none"> • Desativar é a configuração padrão de fábrica. Desativar define que a impressora mantém os dados carregados até que a memória seja solicitada. Os dados carregados são excluídos para que os trabalhos de impressão sejam processados. • A configuração Ativar mantém os dados carregados durante as alterações de linguagem e as redefinições. Se a impressora ficar sem memória, a mensagem 38 Memória cheia será exibida e os downloads não serão excluídos.
Ordem de Imprimir tudo Alfabética Mais antigos primeiro Mais recentes primeiro	Especifica a ordem em que os trabalhos retidos serão impressos quando a opção Imprimir tudo for selecionada. Notas: <ul style="list-style-type: none"> • Alfabética é a configuração padrão de fábrica. • Os trabalhos de impressão sempre serão exibidos em ordem alfabética no painel de controle da impressora.

Menu Acabamento

Item de menu	Descrição
Lados (frente e verso) 1 lado 2 lados	<p>Especifica se a impressão frente e verso (nos dois lados do papel) será definida como padrão para todos os trabalhos de impressão.</p> <p>Notas:</p> <ul style="list-style-type: none"> • 1 lado é a configuração padrão de fábrica. • Para configurar a impressão frente e verso no software: para usuários do Windows, clique em Arquivo > Imprimir, depois clique em Propriedades, Preferências, Opções ou Configuração; para usuários do Macintosh, selecione Arquivo > Imprimir, depois ajuste as configurações na caixa de diálogo Imprimir e nos menus pop-up.
Encad. frente e verso Borda longa Borda curta	<p>Define a forma como as páginas impressas em frente e verso são encadernadas e como a impressão no verso da página é orientada em relação à impressão na parte da frente da página.</p> <p>Notas:</p> <ul style="list-style-type: none"> • Borda longa é a configuração padrão de fábrica. • Borda longa especifica que a encadernação seja feita pela borda esquerda das páginas Retrato e pela borda superior das páginas Paisagem. • Borda curta especifica que a encadernação seja feita pela borda superior das páginas Retrato e pela borda esquerda das páginas Paisagem.
Cópias De 1 a 999	<p>Especifica um número padrão de cópias para cada trabalho de impressão.</p> <p>Nota: 1 é a configuração padrão de fábrica.</p>
Páginas em branco Não imprimir Imprimir	<p>Especifica se serão inseridas páginas em branco em um trabalho de impressão.</p> <p>Nota: Não imprimir é a configuração padrão de fábrica.</p>
Agrupar Desativar (1,1,1,2,2,2) Ativar (1,2,1,2,1,2)	<p>Empilha as páginas de um trabalho de impressão em seqüência ao imprimir várias cópias.</p> <p>Notas:</p> <ul style="list-style-type: none"> • Desativar é a configuração padrão de fábrica. • A configuração On empilha o trabalho de impressão em seqüência. • Ambas as configurações imprimem todo o trabalho o número de vezes especificado pela configuração do menu Copiar.
Folhas separadoras Nenhum Entre cópias Entre trabalhos Entre páginas	<p>Especifica se folhas separadoras em branco serão inseridas.</p> <p>Notas:</p> <ul style="list-style-type: none"> • Nenhuma é a configuração padrão de fábrica. • Entre cópias insere uma folha em branco entre cada cópia de um trabalho de impressão se Agrupamento estiver definido como Ativar. Se Agrupamento estiver definido como Desativar, será inserida uma página em branco entre cada conjunto de páginas impressas, por exemplo, após cada página 1, cada página 2 e assim por diante. • Entre trabalhos insere uma folha em branco entre os trabalhos de impressão. • Entre páginas insere uma folha em branco entre cada página de um trabalho de impressão. Essa configuração é útil ao imprimir transparências ou inserir páginas em branco em um documento para anotações.

Item de menu	Descrição
Origem do separador Bandeja <x> Alimentador multifunção	Especifica a origem do papel onde estão as folhas separadoras. Notas: <ul style="list-style-type: none"> • Bandeja 1(bandeja padrão) é a configuração padrão de fábrica. • No menu Papel, Configurar MF deve estar definido como Cassete para que o Alimentador multifunção seja exibido como uma configuração de menu.
Nº de pág/folha (páginas-lado) Desativar 2 pág/folha 3 pág/folha 4 pág/folha 6 pág/folha 9 pág/folha 12 pág/folha 16 pág/folha	Especifica que várias imagens de página sejam impressas em um lado de uma folha de papel. Notas: <ul style="list-style-type: none"> • Desativar é a configuração padrão de fábrica. • O número selecionado é o número de imagens de página que serão impressas por lado.
Ordenação de nº de pág/folha Horizontal Horizontal inversa Vertical inversa Vertical	Especifica o posicionamento das imagens de várias páginas ao usar a opção Nº de pág/folha (páginas-lado). Notas: <ul style="list-style-type: none"> • Horizontal é a configuração padrão de fábrica. • o posicionamento depende do número de imagens e de as imagens possuírem orientação Retrato ou Paisagem.
Orientação Auto (Automático) Paisagem Retrato	Especifica a orientação de uma folha com várias páginas. Nota: Auto é a configuração padrão de fábrica. A impressora escolhe entre Retrato e Paisagem.
Borda de nº de pág/folha Nenhum Sólido	Imprime uma borda ao redor de cada imagem de página ao usar a opção Nº de pág/folha (páginas-lado). Nota: Nenhuma é a configuração padrão de fábrica.

menu Qualidade

Item de menu	Descrição
Resolução da Impressão 300 ppp 600 ppp 1200 ppp Q Imagem 1200 Q Imagem 2400	Especifica a resolução da saída impressora Nota: 600 ppp é a configuração padrão de fábrica. O driver padrão da impressora é 1200 IQ.

Item de menu	Descrição
Aumento de Pixel Desligar Fontes Horizontalmente Verticalmente Em Ambas as direções	Aprimorar a qualidade de impressão das fontes pequenas e gráficos. Notas: <ul style="list-style-type: none"> • Desligado é a configuração padrão de fábrica. • As fontes aplicam esta configuração apenas para o texto. • Horizontalmente escurece as linhas horizontais do texto e das imagens. • Verticalmente escurece as linhas verticais do texto e das imagens. • Ambas as Direções escurece as linhas verticais e horizontais no texto e imagens.
Tonalidade do toner De 1 a 10	Clareia ou escurece a saída da impressora Notas: <ul style="list-style-type: none"> • 8 é a configuração padrão de fábrica. • A seleção de um número menor pode ajudar a economizar toner.
Melhorar Linhas Finas Ligar Desligar	Ativa um modo de impressão preferencial para arquivos como desenhos arquitetônicos, mapas, diagramas de circuitos elétricos e fluxogramas. Notas: <ul style="list-style-type: none"> • Desligado é a configuração padrão de fábrica. • Para definir Melhorar Linhas Finas usando o Servidor da Web Incorporado, digite o endereço IP da impressora de rede em uma janela de navegador.
Correção de Cinza Automático Desligar	Ajustar o valor de cinza dos objetos impressos Nota: Automático é a configuração padrão de fábrica.
Brilho De -6 a +6	Clarear ou escurecer a saída impressa e economizar toner Notas: <ul style="list-style-type: none"> • 0 é a configuração padrão de fábrica. • Use um valor negativo para escurecer texto, imagens ou gráficos. Um valor positivo irá clareá-los e conservar o toner.
Contraste De 0 a 5	Ajustar o grau de diferença entre os níveis de cinza da impressão. Notas: <ul style="list-style-type: none"> • 0 é a configuração padrão de fábrica. • Uma configuração mais alta evidencia uma diferença maior entre os níveis de cinza.

menu Utilitários

Item de menu	Descrição
Formatar flash Sim Não	<p>Formata a memória flash. Memória flash refere-se à memória adicionada pela instalação de uma placa opcional de memória flash na impressora.</p> <p>Aviso—Dano Potencial: Não desligue a impressora durante a desfragmentação da memória flash.</p> <p>Notas:</p> <ul style="list-style-type: none"> • Uma placa opcional de memória flash deve estar instalada na impressora e funcionando corretamente para que esse item de menu esteja disponível. A placa opcional de memória flash não deve estar protegida contra Leitura/Gravação ou Gravação. • Selecionar Sim exclui todos os dados armazenados na memória flash. • Selecionar Não cancela a solicitação de formatação.
Rastreamento hex Ativar	<p>Ajuda a isolar a origem de um problema com um trabalho de impressão.</p> <p>Notas:</p> <ul style="list-style-type: none"> • Quando Ativar estiver selecionado, todos os dados enviados para a impressora serão impressos em representação hexadecimal e de caracteres e os códigos de controle não serão executados. • Para sair ou desativar o Rastreamento hex, desligue ou reinicie a impressora.
Estimador de cobert. Desativar Acesa	<p>Fornece uma porcentagem estimada da cobertura de preto em uma página. A estimativa é impressa em uma página separada no final de cada trabalho de impressão.</p> <p>Nota: Desativar é a configuração padrão de fábrica.</p>

Menu XPS

Item de menu	Descrição
Páginas de Erro de Impressão Desligado Ligado	<p>Imprime uma página que contém informações sobre erros, incluindo erros marcação de XML.</p> <p>Nota: Desligado é a configuração padrão de fábrica.</p>

Menu PDF

Item de menu	Descrição
Ajustar para caber Sim Não	<p>Ajusta o conteúdo da página de acordo com o tamanho de papel selecionado.</p> <p>Nota: Não é a configuração padrão de fábrica.</p>
Anotações Não imprimir Imprimir	<p>Imprime as anotações em um PDF.</p> <p>Nota: Não imprimir é a configuração padrão de fábrica.</p>

menu PostScript

Item de menu	Descrição
Imprimir Erro PS Ligar Desligar	Imprime uma página contendo o erro PostScript. Nota: Desativado é a configuração padrão de fábrica.
Prioridade de Fontes Residente Flash	Estabelece a ordem de pesquisa de fontes Notas: <ul style="list-style-type: none"> • Residente é a configuração padrão de fábrica. • Uma placa opcional de memória flash deve estar instalada na impressora e funcionando corretamente para que esse item de menu esteja disponível. • A placa opcional de memória flash não deve estar protegida contra Leitura/Gravação, Gravação ou por senha. • Tamanho do Buffer de Trabalho não deve ser definido como 100%.

menu de Emulação PCL

Item de menu	Descrição
Origem das Fontes Residente Download Flash Tudo	Especifica o conjunto de fontes disponíveis Notas: <ul style="list-style-type: none"> • Residente é a configuração padrão de fábrica. Ela exibe o conjunto de fontes padrão de fábrica carregadas na RAM. • Download só aparece caso haja fontes carregadas. Ele mostra todas as fontes carregadas na RAM. • Flash só é exibido caso uma placa de memória flash opcional com fontes esteja instalada. • A opção de placa de memória flash deve ser formatada corretamente e não pode ser protegida contra Leitura/Gravação, Gravação ou com senha. • Tudo exibe todas as fontes disponíveis em qualquer opção.
Nome da Fonte <Lista de fontes>	Permite exibir ou alterar a configuração em uma lista para seleção.
Conjunto de Símbolos <lista de conjuntos de símbolos>	Permite exibir ou alterar a configuração em uma lista para seleção.
Configuração de Emulação PCL Tamanho em Pontos De 1,00 a 1008,00	Altera o tamanho em pontos de fontes tipográficas escalonáveis Notas: <ul style="list-style-type: none"> • 12 é a configuração padrão de fábrica. • Tamanho em Pontos se refere à altura dos caracteres da fonte. Um ponto corresponde a aproximadamente 1/72 de polegada. • O tamanho em pontos pode ser aumentado ou reduzido em incrementos de 0,25 ponto.

Item de menu	Descrição
Configuração de Emulação PCL Pitch De 0,08 a 100	Especifica o pitch das fontes monoespaçadas escalonáveis Notas: <ul style="list-style-type: none"> • 10 é a configuração padrão de fábrica. • Pitch se refere ao número de caracteres de espaço fixo por polegada (cpp, caracteres por polegada). • O pitch pode ser aumentado ou reduzido em incrementos de 0,01 cpp. • Para fontes monoespaçadas não-escalonáveis, o pitch é exibido no visor, mas não pode ser alterado.
Configuração de Emulação PCL Orientação Retrato Paisagem	Especifica a orientação do texto e dos gráficos na página Notas: <ul style="list-style-type: none"> • Retrato é a configuração padrão de fábrica. • Retrato imprime o texto e os gráficos paralelamente à borda curta da página. • Paisagem imprime o texto e os gráficos paralelamente à borda longa da página.
Configuração de Emulação PCL Linhas por Página De 1 a 255	Especifica o número de linhas impressas em cada página. Notas: <ul style="list-style-type: none"> • 60 é a configuração padrão de fábrica nos EUA e 64, a internacional. • A impressora define a quantidade de espaço entre cada linha com base nas configurações Linhas por Página, Tamanho do Papel e Orientação. Selecione o Tamanho do Papel e a Orientação desejados antes de definir Linhas por Página.
Configuração de Emulação PCL Largura A4 198 mm 203 mm	Define a impressora para imprimir no papel de tamanho A4 Notas: <ul style="list-style-type: none"> • 198 mm é a configuração padrão de fábrica. • A configuração de 203 mm define a largura da página para permitir a impressão de oitenta caracteres com pitch 10.
Configuração de Emulação PCL RC auto após AL Ligar Desligar	Especifica se a impressora realiza automaticamente um retorno de carro (RC) após um comando de controle de alimentação de linha (AL). Nota: Desligado é a configuração padrão de fábrica.
Configuração de Emulação PCL AL auto após RC Ligar Desligar	Especifica se a impressora realiza automaticamente um avanço de linha (AL) após um comando de controle de retorno de carro (RC). Nota: Desligado é a configuração padrão de fábrica.

Item de menu	Descrição
Renumeração de Bandeja Atribuir Alimentador MF Desligar Nenhum De 0 a 199 Atribuir Bandeja <x> Desligar Nenhum De 0 a 199 Atribuir Papel Manual Desligar Nenhum De 0 a 199 Atribuir Envelope Manual Desligar Nenhum De 0 a 199	Configura a impressora para trabalhar com software de impressora ou programas que usam atribuições de origem diferentes para bandejas, gavetas e alimentadores Notas: <ul style="list-style-type: none"> • Desligado é a configuração padrão de fábrica. • Nenhum não é uma seleção disponível. Ela é exibida apenas quando é selecionada pelo interpretador PCL 5. • A configuração Nenhuma ignora o comando de Seleção de Alimentação do Papel. • Um valor entre 0 e 199 permite a atribuição de uma configuração personalizada.
Renumeração de Bandeja Ver Padrão Fábrica Padrão do alimentador multi-função = 8 Padrão da bandeja 1 = 1 Padrão da bandeja 2 = 4 Padrão da bandeja 3 = 5 Padrão da bandeja 4 = 20 Padrão da bandeja 5 = 21 Padrão do envelope = 6 Padrão do papel manual = 2 Padrão do envelope manual = 3	Permite que você visualize a configuração padrão de fábrica atribuída a cada bandeja, gaveta ou alimentador. Notas: <ul style="list-style-type: none"> • A impressora suporta uma bandeja padrão de 250 folhas e só pode ter uma gaveta opcional instalada, a gaveta de 250 ou de 550 folhas. Portanto, apenas a Bandeja 1 e a Bandeja 2 dos valores se aplicam à sua impressora • As configurações padrão de fábrica aparecem mesmo que a origem não esteja instalada.
Renumeração de Bandeja Restaurar Padrões Sim Não	Retorna todas as bandejas, gavetas e alimentadores às configurações padrão de fábrica

Menu PPDS

Item de menu	Descrição
Orientação Retrato Paisagem	Define a orientação do texto e dos gráficos na página. Notas: <ul style="list-style-type: none"> • Retrato é a configuração padrão de fábrica. • As configurações são duplicadas no menu Emulação PCL.

Item de menu	Descrição
Linhas por página De 1 a 255	Define o número de linhas impressas em cada página. Notas: <ul style="list-style-type: none"> • 64 é a configuração padrão de fábrica. • A impressora define a quantidade de espaço entre cada linha com base nas configurações Linhas por página, Tamanho papel e Orientação. Selecione o Tamanho papel e a Orientação desejados antes de definir Linhas por página.
Linhas por polegada De 0,25 a 30,00	Define o número de linhas impressas por polegada. Notas: <ul style="list-style-type: none"> • 6 é a configuração padrão de fábrica. • As Linhas por polegada podem ser aumentadas ou reduzidas em incrementos de 0,25 polegadas.
Formato da página Imprimir Total	Define a área de impressão lógica e física da página. Notas: <ul style="list-style-type: none"> • Imprimir é a configuração padrão de fábrica. Os dados impressos mantêm sua posição respeitando a borda do papel. • Quando Total está selecionado, as margens do documento são calculadas a partir do canto superior esquerdo da borda física da página. • A impressão não ocorre fora da área de impressão.
Conj. de caracteres 1 2	Especifica um conjunto de caracteres padrão para trabalhos de impressão PPDS. Notas: <ul style="list-style-type: none"> • 2 é a configuração padrão de fábrica. O conjunto de caracteres 2 é composto de símbolos e caracteres imprimíveis usados em linguagens que não sejam o inglês norte-americano. • Quando o conjunto de caracteres 1 está selecionado, os valores fornecidos à impressora são interpretados como comandos da impressora.
Mais aproximada Ativar Desat.	Substitui uma fonte ausente por uma fonte semelhante. Nota: Ativar é a configuração padrão de fábrica. Se a fonte solicitada não for encontrada, a impressora usará uma fonte semelhante.
Renum. de bandeja 1 Desat. Bandeja 2	Configura a impressora para trabalhar com software de impressora ou programas que usam atribuições de origem diferentes para bandejas, gavetas e alimentadores. Notas: <ul style="list-style-type: none"> • Desat. é a configuração padrão de fábrica. • Bandeja 2 é exibido somente quando ela está instalada.
RC auto após AL Ativar Desat.	Especifica se a impressora realiza automaticamente um retorno de carro (RC) após um comando de controle de alimentação de linha (AL). Notas: <ul style="list-style-type: none"> • Desat. é a configuração padrão de fábrica. • As configurações são duplicadas no menu Emulação PCL.
AL auto após RC Ativar Desat.	Especifica se a impressora realiza automaticamente uma alimentação de linha (AL) após um comando de controle de retorno de carro (RC). Notas: <ul style="list-style-type: none"> • Desat. é a configuração padrão de fábrica. • As configurações são duplicadas no menu Emulação PCL.

menu HTML

Item de menu		Descrição
Nome da Fonte Antique Olive Apple Chancery Arial MT Avant Garde Bodoni Bookman Chicago Clarendon Cooper Black Copperplate Coronet Courier Eurostile Garamond Geneva Gill Sans Goudy Helvetica Hoefler Text	Intl CG Times Intl Courier Intl Univers Joanna MT Letter Gothic Lubalin Graph Marigold MonaLisa Recut Monaco New CenturySbk Nova York Optima Oxford Palatino Stempel Garamond Taffy Times TimesNewRoman Univers Zapf Chancery	Define a fonte padrão para documentos HTML Notas: <ul style="list-style-type: none"> • A fonte Times será usada nos documentos HTML que não especificarem uma fonte. • As fontes a seguir aparecem somente se a placa de fonte DBCS apropriada estiver instalada: HG-GothicB, MSSung-Light, MD_DotumChe e MingMT-Light.

Item de menu	Descrição
Tamanho da Fonte De 1 a 255 pt	Define o tamanho de fonte padrão para documentos HTML Notas: <ul style="list-style-type: none"> • 12 pt é a configuração padrão de fábrica. • O tamanho da fonte pode ser aumentado em incrementos de 1 ponto.
Ajustar De 1 a 400%	Ajusta a fonte padrão para documentos HTML Notas: <ul style="list-style-type: none"> • 100% é a configuração padrão de fábrica. • O ajuste pode ser aumentado em incrementos de 1%.
Orientação Retrato Paisagem	Define a orientação da página para documentos HTML Nota: Retrato é a configuração padrão de fábrica.
Tamanho da margem De 8 a 255 mm	Define a margem da página para documentos HTML Notas: <ul style="list-style-type: none"> • 19 mm é a configuração padrão de fábrica. • O tamanho da margem pode ser aumentado em incrementos de 1 mm.
Planos de fundo Não Imprimir Imprimir	Especifica se os planos de fundo serão impressos em documentos HTML Nota: Imprimir é a configuração padrão de fábrica.

Menu imagem

Item de menu	Descrição
Ajuste automático Ativar Desat.	Seleciona a melhor opção de tamanho, ajuste e orientação de papel. Notas: <ul style="list-style-type: none"> • Ativar é a configuração padrão de fábrica. • A configuração Ativar substitui as configurações de ajuste e orientação para algumas imagens.
Inverter Ativar Desat.	Inverte imagens monocromáticas com dois tons. Notas: <ul style="list-style-type: none"> • Desat. é a configuração padrão de fábrica. • O tamanho da fonte pode ser aumentado em incrementos de 1 ponto. • Essa configuração não se aplica a imagens GIF ou JPEG.
Dimensionamento Âncora sup. esquerda Mais aproximada Âncora central Ajustar altura/largura Ajustar altura Ajustar largura	Ajusta a imagem de acordo com o tamanho do papel selecionado. Notas: <ul style="list-style-type: none"> • Mais aproximada é a configuração padrão de fábrica. • Quando a configuração Ajuste automático está definida como Ativar, o Dimensionamento é definido automaticamente como Mais aproximada.
Orientação Retrato Paisagem Retrato invertido Paisagem invertido	Define a orientação da imagem. Nota: Retrato é a configuração padrão de fábrica.

menu Ajuda

O menu Ajuda consiste em páginas da Ajuda armazenadas na impressora como PDFs. Elas contêm informações de referência sobre o uso da impressora e a execução de tarefas. Imprima cada uma individualmente ou selecione **Imprimir todos os guias** para imprimir todo o material de uma vez.

As versões em inglês, francês, alemão e espanhol estão armazenadas na impressora. Outras traduções estão disponíveis no CD de *Software e Documentação*.

Manutenção da impressora

É necessário executar certas tarefas periodicamente a fim de manter o alto nível da qualidade de impressão.

Limpeza da parte externa da impressora

- 1 Verifique se a impressora está desligada e desconectada da tomada.

⚠️ ATENÇÃO—PERIGO DE CHOQUE: Para evitar o risco de choques elétricos, ao limpar a parte externa da impressora, desconecte o cabo de alimentação da tomada e todos os cabos da impressora antes de prosseguir.

- 2 Remova todo o papel da impressora.
- 3 Umedeça um pano limpo e sem fiapos com água.

Aviso—Dano Potencial: Não use limpadores domésticos ou detergentes, pois eles podem danificar o acabamento da impressora.

- 4 Limpe apenas a parte externa da impressora.

Aviso—Dano Potencial: Usar um pano úmido para limpar o interior pode causar danos à impressora.

- 5 Antes de começar um novo trabalho de impressão, verifique se todas as áreas da impressora estão secas.

Limpendo o vidro do scanner

Se você encontrar problemas, tais como listras em imagens copiadas ou digitalizadas, limpe as áreas mostradas.

- 1 Umedeça com água um pano limpo e sem fiapos ou uma toalha de papel.
- 2 Abra a tampa do scanner.

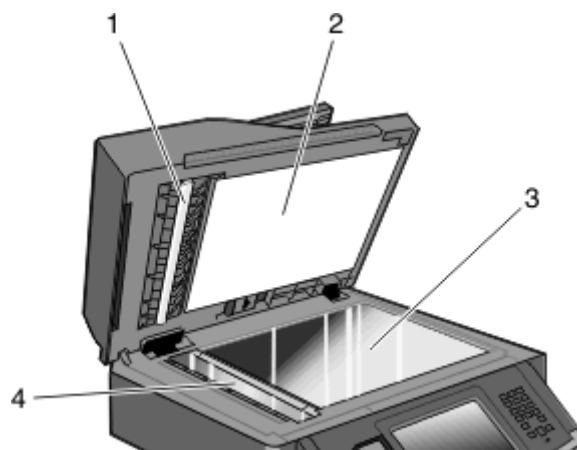

1	Parte inferior branca da tampa do ADF
2	Parte inferior branca da tampa do scanner
3	Vidro do scanner
4	Vidro do ADF

- 3 Limpe as áreas mostradas e as espere secar.
- 4 Feche a tampa do scanner.

Limpeza do rolo do separador do ADF

Após fazer mais de 50.000 cópias usando o ADF, limpe o rolo do separador do ADF.

- 1 Abra atampado ADF.

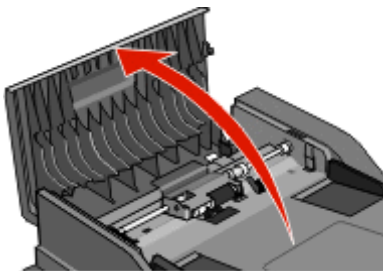

- 2 Destrave o rolo separador.

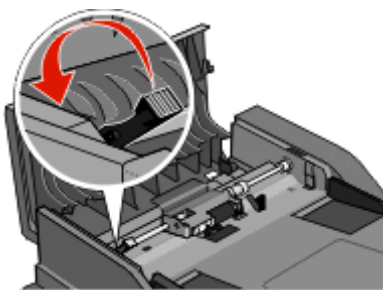

- 3 Retire o rolo separador.

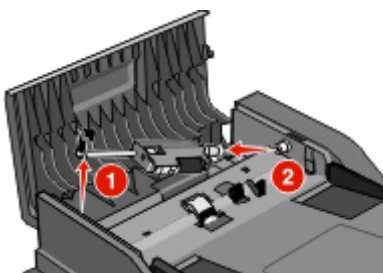

- 4 Use um pano sem fiapos e umedecido em água para limpar o rolos do separador.

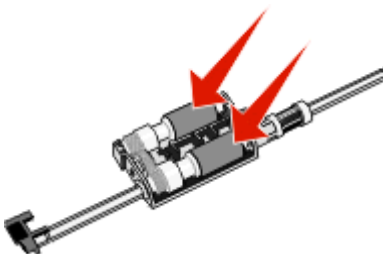

5 Reinstale o rolo separador.

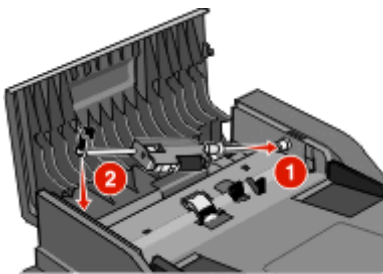

6 Trave o rolo separador.

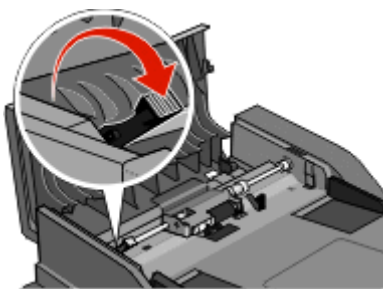

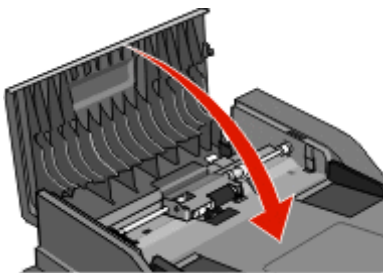

7 Feche atampado ADF.



Ajuste do registro do scanner

O Registro do Scanner é um processo que alinha a área de digitalização com o local do papel. Ajusta o registro do scanner manualmente:

- 1 Desligue a impressora.
- 2 Limpe o vidro do scanner e o material de suporte.
- 3 Pressione  e  até que a barra de andamento seja exibida.
- 4 Libere os botões.
A impressora executa sua sequência de ativação e, em seguida, o menu Diagnóstico é exibido.
- 5 Toque a seta para cima ou para baixo até que **Teste de digitalização** seja exibido.
- 6 Toque em **Teste de digitalização**.
- 7 Toque na seta para cima ou para baixo até que **Registro Manual do Scanner** seja exibido.
- 8 Toque em **Registro Automático do Scanner**.

- 9 Toque nas setas para a esquerda e para a direita para mudar as configurações.
- 10 Toque em **Enviar**.

Armazenamento de suprimentos

Escolha uma área de armazenagem limpa e arejada para os suprimentos da impressora. Armazene os suprimentos com o lado indicado para cima e em sua embalagem original até utilizá-los.

Não exponha os suprimentos a:

- Luz solar direta
- Temperaturas superiores a 35°C (95°F)
- Alta umidade (superior a 80%)
- Maresia
- Gases corrosivos
- Excesso de poeira

Verificação do status dos suprimentos

O visor exibe uma mensagem quando há necessidade de manutenção ou de um item de suprimento de substituição.

Para verificar o status dos suprimentos a partir do painel de controle

- 1 Certifique-se de que a impressora esteja ligada e que a mensagem **Pronto** apareça.
- 2 Na tela início, toque em **Status/Suprimentos**.

Nota: Se **Status/Suprimentos** não estiver na tela início, imprima uma página de configurações de menu para verificar o status dos suprimentos.

Para verificar o status dos suprimentos a partir de um computador de rede

Nota: O computador deve estar conectado à mesma rede que a impressora.

- 1 Digite o endereço IP da impressora no campo de endereço do navegador da Web.

Nota: Se você não sabe o endereço IP da impressora, imprima uma página de configuração de rede e veja o endereço IP na seção TCP/IP.

- 2 Clique em **Status do Dispositivo**. A página com o status do dispositivo aparece, exibe um sumário dos níveis de suprimentos.

Pedido de suprimentos

Aviso—Dano Potencial: Os danos causados pelo uso de suprimentos ou item de substituição não produzidos pelo fabricante desta impressora não são cobertos pela garantia. Qualidade degradada da impressão pode ser resultado do uso de suprimentos ou itens de substituição não produzidos pelo fabricante desta impressora.

Nota: Todas as estimativas de vida útil dos suprimentos da impressora consideram a impressão em papel comum de tamanho Carta ou A4.

Impressora conectada a uma rede

- 1 Digite o endereço IP da impressora no navegador da Web para iniciar a Ferramenta de configuração de impressora Dell na Web.
- 2 Clique em www.dell.com/supplies.

Impressora conectada localmente a um computador

- 1 Clique em  ou em **Iniciar**.
- 2 Clique em **Todos os programas** ou **Programas** e selecione a pasta de programa da impressora na lista.
- 3 Selecione **Tela inicial de impressoras**.
- 4 Escolha sua impressora na lista suspensa.
- 5 Clique em **Aplicativo para pedido de suprimentos de impressoras Dell**.
A janela **Solicitação de cartuchos de toner** é exibida.
- 6 Escolha o modelo de sua impressora na lista.
- 7 Insira o número da etiqueta de serviço da impressora Dell.
Nota: Esse número está localizado dentro da tampa frontal da impressora.
- 8 Clique em **Visite o site para pedidos de cartuchos da Dell**.

Troca de suprimentos

Troca do cartucho de toner

Quando a mensagem **88 Cartucho vazio** for exibida ou quando você perceber que a impressão está fraca, remova o cartucho de toner. Agite-o firmemente de um lado para o outro e para frente e para trás várias vezes a fim de redistribuir o toner, reinstale-o e continue a imprimir. Quando agitar o cartucho não melhorar mais a qualidade da impressão, troque o cartucho de toner.

Nota: Você pode estimar quanto toner ainda há no cartucho imprimindo uma página de configurações de menu.

Para trocar o cartucho de toner:

- 1 Abra a porta frontal pressionando o botão na lateral esquerda da impressora e abaixando a porta.

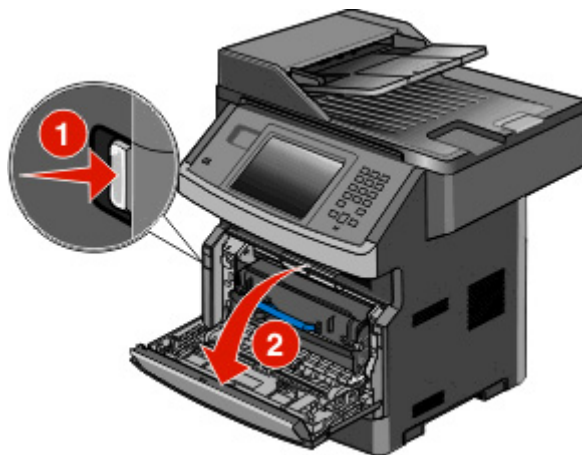

- 2 Pressione o botão na base do kit fotocondutor. Puxe o cartucho de toner para cima e para fora utilizando a alça.

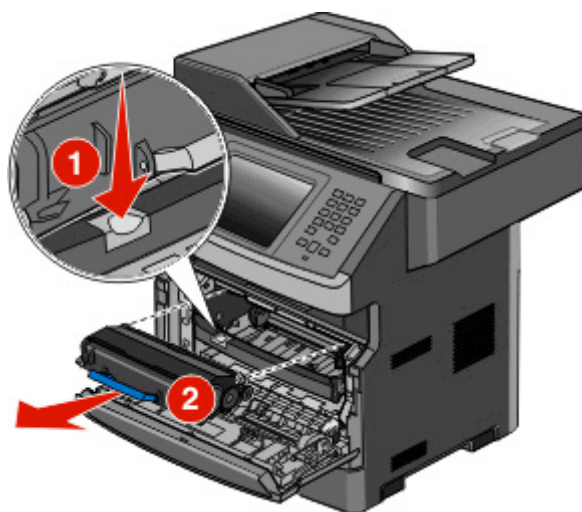

- 3 Desembale o novo cartucho de toner.

Aviso—Dano Potencial: Ao trocar um cartucho de toner, não deixe o novo kit fotocondutor exposto à luz direta por muito tempo. A exposição prolongada à luz pode causar problemas na qualidade de impressão.

- 4 Gire o cartucho em todas as direções para distribuir o toner.

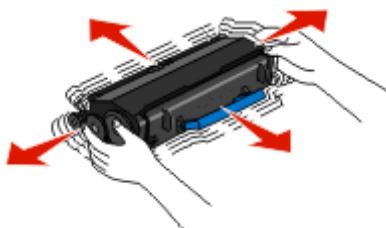

- 5 Instale o novo cartucho de toner alinhando os rolos do cartucho com as setas nos trilhos do kit fotocondutor. Empurre o cartucho de toner até o ponto máximo possível. Quando o cartucho estiver instalado no lugar correto, você ouvirá um *clique*.

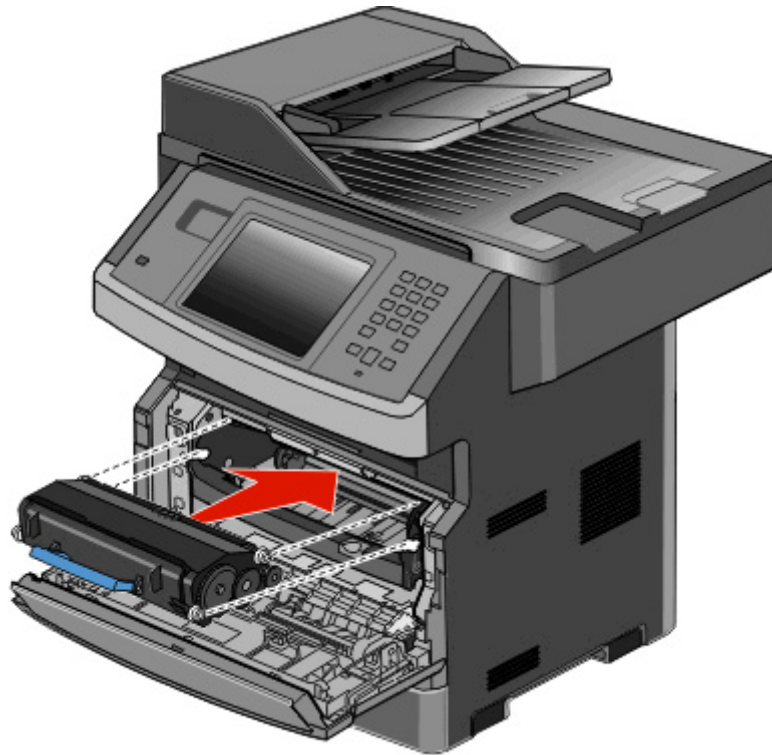

- 6 Feche a porta frontal.

Troca do kit fotocondutor

A impressora notifica automaticamente antes que o kit fotocondutor atinja a página máxima através da exibição de **84 Aviso de fim da vida útil do kit FC** ou **84 Substitua o Kit FC** no monitor. Você também poderá visualizar o status da impressora ao imprimir uma página de configurações do menu.

Quando as mensagens **84 Aviso de fim da vida útil do kit FC** ou **84 Substitua o kit FC** aparecerem pela primeira vez, faça o pedido de um novo kit fotocondutor. Enquanto a impressora continuar a funcionar corretamente após o kit fotocondutor ter atingido seu final de vida útil, a qualidade da impressão cairá significativamente.

Nota: O kit fotocondutor é um único item.

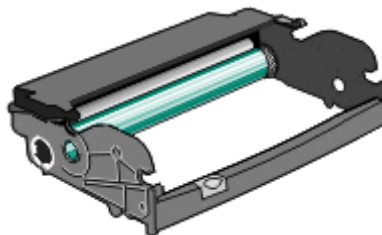

- 1 Abra a porta frontal pressionando o botão à esquerda da impressora para liberar e abaixar a porta frontal.
- 2 Remova o kit fotocondutor e o cartucho de toner da impressora puxando-os pela alça do cartucho de toner.

Nota: O kit fotocondutor e o cartucho de toner formam uma unidade.

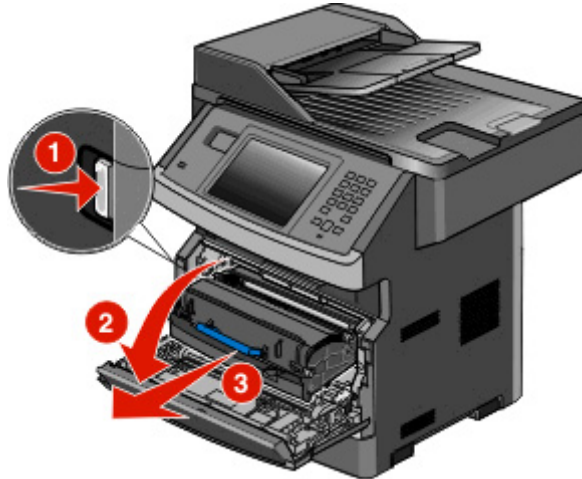

Coloque a unidade sobre uma superfície plana e limpa.

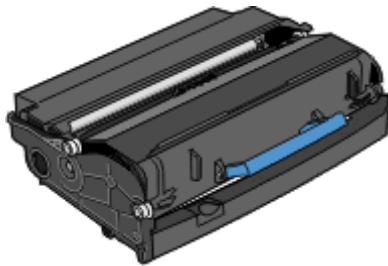

- 3 Pressione o botão na base do kit fotocondutor. Puxe o cartucho de toner para cima e para fora utilizando a alça.

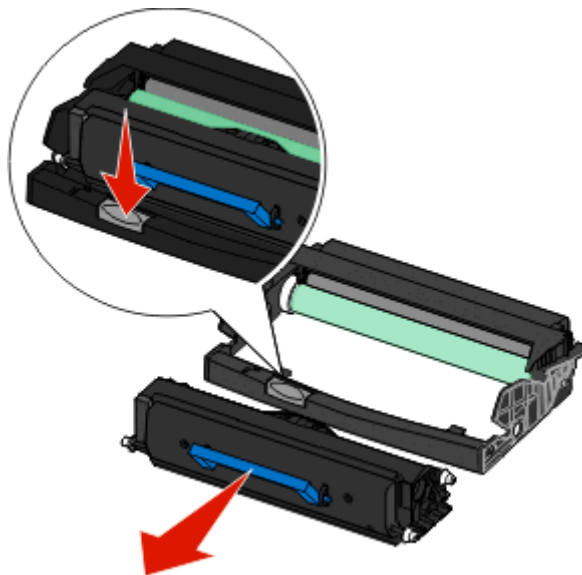

- 4 Desembale o novo kit fotocondutor. Não toque no cilindro fotocondutor brilhante.

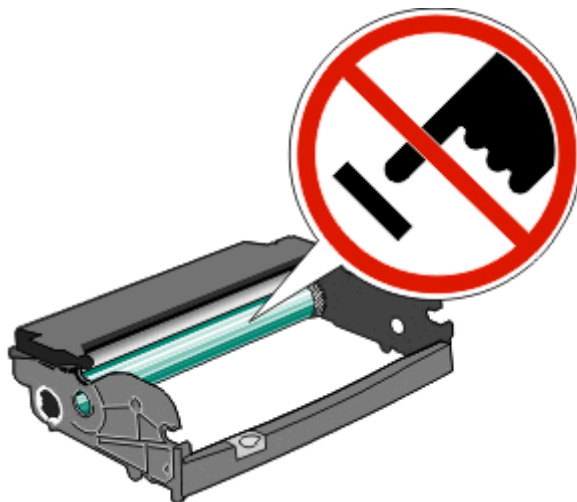

- 5 Insira o cartucho de toner dentro do kit fotocondutor alinhando os rolos no cartucho de toner com os trilhos. Empurre o cartucho de toner até que você ouça um *clique*.

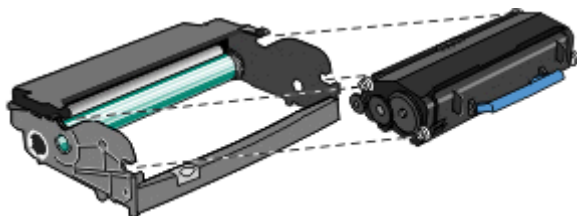

- 6 Instale a unidade na impressora alinhando as setas nas guias da unidade com as setas da impressora. Empurre a unidade até seu limite.

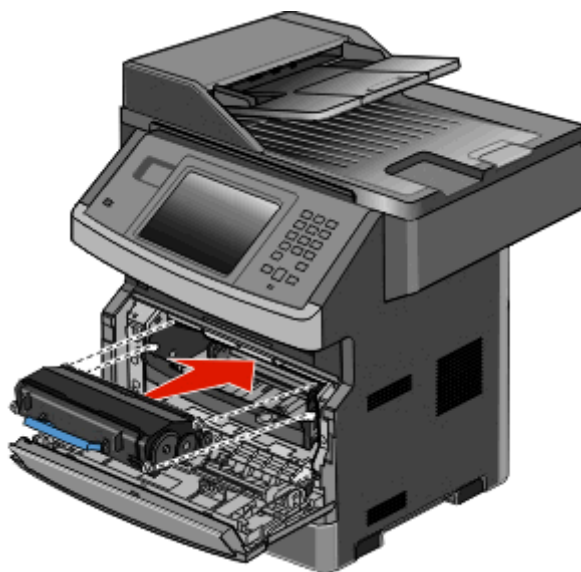

7 Após substituir o kit fotocondutor, reinicie o contador do fotocondutor. Redefina o contador do fotocondutor, consulte a folha de instruções fornecida com o novo kit fotocondutor.

Aviso—Dano Potencial: Redefinir o contador do fotocondutor sem trocar o fotocondutor pode danificar a impressora e anular a garantia.

8 Feche a porta frontal.

Reciclagem de produtos Dell

Para devolver produtos Dell para reciclagem:

- 1 Visite nosso site, em www.dell.com/recycling.
- 2 Selecione seu país na lista.
- 3 Siga as instruções na tela do computador.

Para mover a impressora para outro local

Aviso—Dano Potencial: Os danos causados à impressora por movimentação incorreta não são cobertos pela garantia.

⚠ ATENÇÃO — RISCO DE FERIMENTO: O peso da impressora é maior do que 18 kg (40 lb) e são necessárias duas ou mais pessoas treinadas para movê-la com segurança.

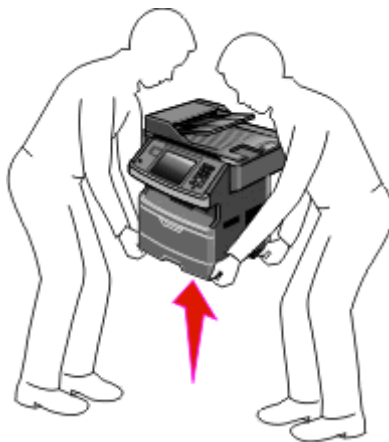

⚠ ATENÇÃO — RISCO DE FERIMENTO: Siga estas diretrizes para evitar danos a você ou à impressora:

- Desligue a impressora pelo interruptor e desconecte o cabo de alimentação da tomada.
- Desconecte todos os fios e cabos da impressora antes de transportá-la.
- Use os suportes para mãos localizados nas laterais para levantar a impressora.
- Tome cuidado para que seus dedos não fiquem embaixo da impressora ao abaixá-la.
- Certifique-se que existe espaço suficiente em volta da impressora, antes da instalação. Para obter mais informações, consulte “Seleção de um local para a impressora” na página 19.

A impressora e as opções podem ser transportadas com segurança para outro local se você tomar as seguintes precauções:

- Qualquer carrinho usado para mover a impressora deve possuir uma superfície capaz de suportar a base completa da impressora.
- Mantenha a impressora na posição vertical.
- Evite movimentos bruscos.

Transporte da impressora

Ao transportar a impressora, use a embalagem original ou ligue para o local de compra para obter um kit de realocação.

Suporte administrativo

Uso do Servidor da Web Encorpado

Caso a impressora esteja instalada em uma rede, o Servidor de Web Encorpado estará disponível para várias funções, incluindo:

- Exibir o visor virtual do painel de controle da impressora
- Verificação do status dos suprimentos da impressora
- Configuração da impressora
- Definição das configurações de rede
- Exibição de relatórios

Para acessar o Servidor de Web Encorpado, digite o endereço IP da impressora no campo de endereço do navegador da Web.

Verificar status do dispositivo

A partir da página do status do dispositivo do Servidor de Web Encorpado, é possível visualizar as configurações da bandeja, o nível do toner no cartucho de toner, a porcentagem de vida útil restante do kit fotocondutor e a capacidade de medidas de certas partes da impressora. Para acessar o status do dispositivo:

- 1 Digite o endereço IP da impressora no campo de endereço do navegador da Web.

Nota: Se você não sabe o endereço IP da impressora, imprima uma página de configuração de rede e veja o endereço IP na seção TCP/IP.

- 2 Clique na guia **Status do Dispositivo**.

Para configurar alertas de e-mail

A impressora enviará um e-mail quando os suprimentos estiverem quase acabando ou quando for necessário trocar, adicionar ou desatolar o papel.

Para configurar alertas de e-mail:

- 1 Digite o endereço IP da impressora no campo de endereço do navegador da Web.

Nota: Se você não sabe o endereço IP da impressora, imprima uma página de configuração de rede e veja o endereço IP na seção TCP/IP.

- 2 Clique em **Configurações**.
- 3 Em Outras Configurações, clique em **Configuração de Alerta de E-mail**.
- 4 Selecione os itens para notificação e digite no endereço de e-mail.
- 5 Clique em **Enviar**.

Nota: Consulte o responsável pelo suporte ao sistema para configurar o servidor de e-mail.

Exibição de relatórios

Você poderá visualizar alguns relatórios a partir do Servidor de Web Incorporado. Esses relatórios são úteis para avaliar o status da impressora, da rede e dos suprimentos.

Para visualizar relatórios a partir de uma impressora:

- 1 Digite o endereço IP da impressora no campo de endereço do navegador da Web.



Nota: Se você não sabe o endereço IP da impressora, imprima uma página de configuração de rede e veja o endereço IP na seção TCP/IP.

- 2 Clique em **Relatórios** e, em seguida, clique no tipo de relatório que deseja visualizar.

Restauração das configurações padrão de fábrica

Se você deseja guardar um lista de configurações atuais do menu para referência, imprima uma página de configurações de menu antes de restaurar as configurações padrão de fábrica. Para obter mais informações, consulte “Impressão uma página de configurações de menu” na página 51.

Aviso—Dano Potencial: Restaurar padrões de fábrica restaura todas as configurações da impressora para o padrão de fábrica. As exceções incluem o idioma exibido, os tamanhos e mensagens personalizados e configurações do menu Rede/Porta. Todos os downloads armazenados na RAM são excluídos. Os dados carregados e armazenados na memória flash ou no disco rígido da impressora não são afetados.

- 1 Certifique-se de que a impressora esteja ligada e que a mensagem **Pronto** apareça.
- 2 Na tela início, toque em .
- 3 Toque em **Configurações**.
- 4 Toque em **Configurações Gerais**.
- 5 Toque na seta para baixo até que **Padrões de Fábrica** seja exibido.
- 6 Toque na seta para a esquerda ou para a direita até que **Restaurar agora** seja exibido.
- 7 Toque em **Enviar**.
- 8 Toque em .

Limpeza de atolamentos

Com a seleção cuidadosa do papel e seu correto carregamento, você pode evitar a maioria dos atolamentos. Se houver atolamentos, siga as etapas descritas nesta seção.

Para resolver uma mensagem de atolamento e continuar a impressão, limpe todo o caminho do papel e toque em **Continuar**. Se a opção Recuperação de atolamento estiver ativada, a impressora imprimirá uma nova cópia da folha atolada. Se a opção Recuperação de atolamento estiver definida como automática, a impressora imprimirá novamente as páginas atoladas se houver memória suficiente disponível da impressora.

Para entender as mensagens e os locais de atolamento

Nota: Para solucionar as mensagens, todos os papéis ou mídia especial devem ser removidos de todo o caminho do papel.

Abra as portas e remova as bandejas para acessar as áreas de atolamento. A ilustração a seguir mostra possíveis áreas de atolamento:

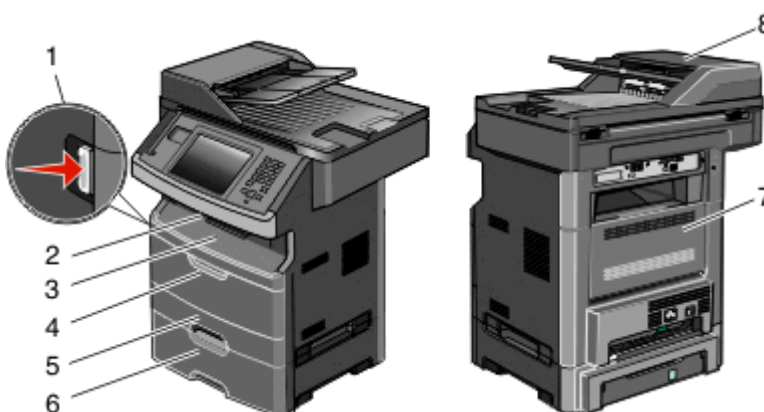

Ponto de acesso	Descrição
1	Pressione o botão para abrir a porta frontal. Dentro estão o cartucho de toner e o kit fotocondutor.
2	Bandeja de saída padrão
3	Porta frontal
4	Porta do alimentador manual ou multifunção
5	Bandeja padrão para 250 folhas (Bandeja 1)
6	Bandeja opcional para 550 folhas (Bandeja 2)
7	Porta traseira
8	ADF (Alimentador automático de documentos)

Números de mensagem de atolamento e como acessar cada atolamento

Número de atolamento	Para acessar o atolamento
200-201	Tente um ou mais dos seguintes procedimentos: <ul style="list-style-type: none"> • Remova a Bandeja 1. • Abra a porta frontal e remova o kit fotocondutor.
202	Abra a porta frontal e, em seguida, a porta traseira.
231	Abra a porta frontal e, em seguida, a porta traseira.
233	Remova a Bandeja 1 e pressione a alavanca. Nota: Para acesso alternativo ao atolamento, abra a porta frontal e, em seguida, a porta traseira.
234	Tente um ou mais dos seguintes procedimentos: <ul style="list-style-type: none"> • Abra a porta frontal e, em seguida, a porta traseira. • Remova a Bandeja 1 e pressione a alavanca.
235	Remova o atolamento da bandeja de saída padrão.
240-249	Remova a Bandeja 2.
250	Abra a porta do alimentador multifunção.
251	Abra a porta do alimentador multifunção.
290-295	Tente um ou mais dos seguintes procedimentos: <ul style="list-style-type: none"> • Abra a tampa do ADF e remova o rolo separador. • Abra a tampa do scanner. • Remova a bandeja ADF.

200 e 201 atolamentos de papel

⚠ ATENÇÃO — SUPERFÍCIE QUENTE: A parte interna da impressora pode estar quente. Para reduzir o risco de ferimentos em um componente quente, espere a superfície esfriar antes de tocá-la.

- 1 Remova totalmente a bandeja.

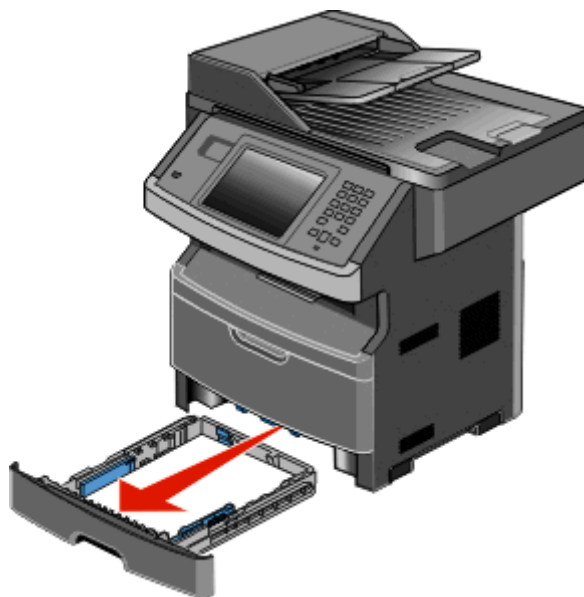

2 Remova o atolamento caso esteja aqui.



3 Caso não encontre o atolamento, abra a porta frontal e remova o kit fotocondutor e o cartucho de toner.

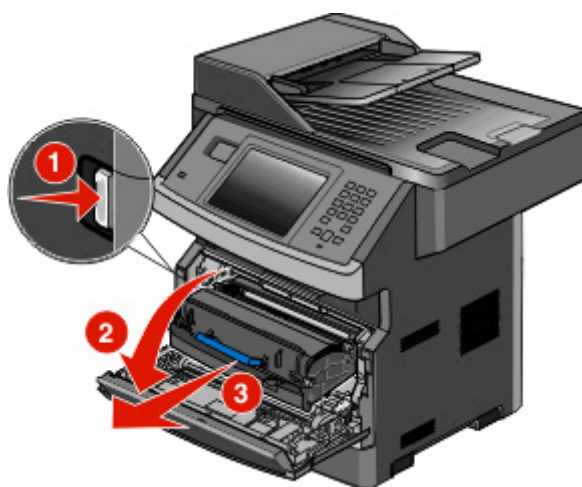

4 Levante a aba da parte frontal da impressora e remova as folhas de papel atoladas.

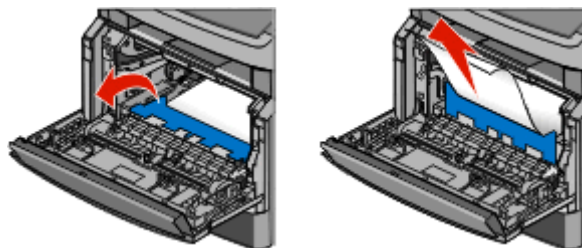

5 Se você não encontra as folhas atoladas, abra a porta traseira.

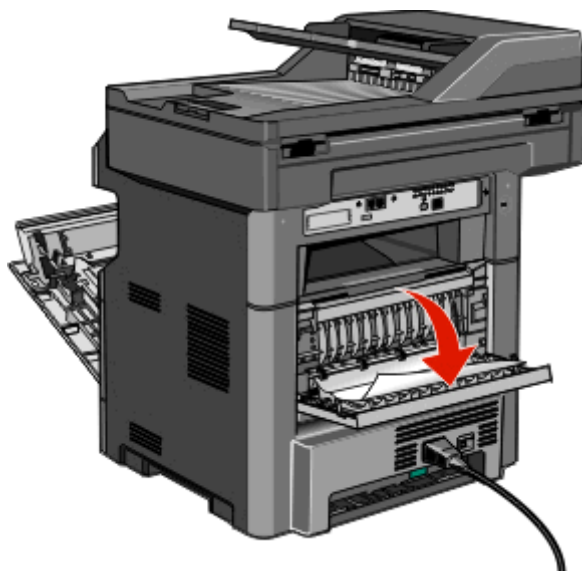

6 Remova o atolamento.

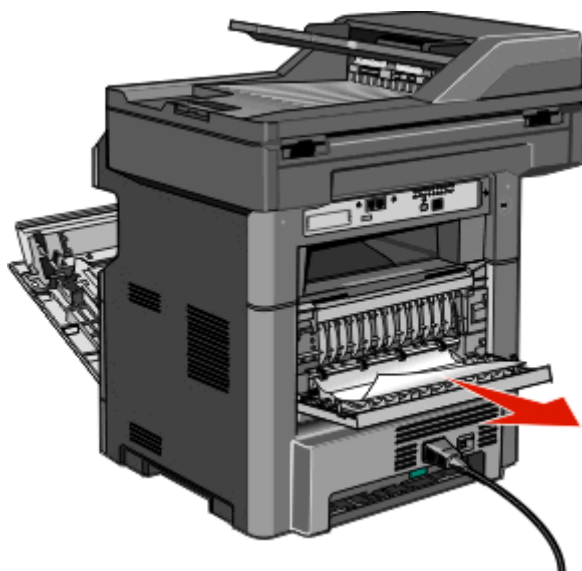

7 Feche a porta traseira.

8 Insira o kit fotocondutor e o cartucho de toner.

9 Feche a porta frontal.

10 Toque em **Continuar**.

202 atolamento de papel

Toque em **Status/Suprimentos** para identificar a localização do atolamento. Se o papel estiver saindo da impressora, puxe-o para fora e toque em **Continuar**.

Se o papel não estiver saindo da impressora:

- 1 Abaixar a porta traseira.

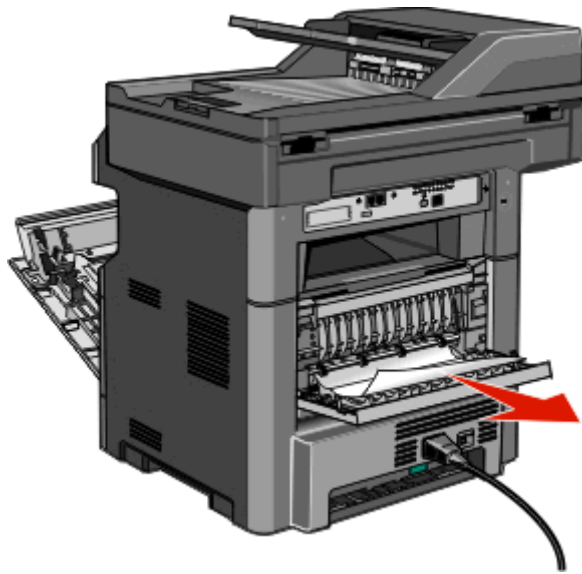

- 2 Remova o papel atolado.
- 3 Feche a porta traseira.
- 4 Toque em **Continuar**.

231 atolamento de papel

⚠ ATENÇÃO — SUPERFÍCIE QUENTE: a parte interna da impressora pode estar quente. Para reduzir o risco de ferimentos em um componente quente, espere a superfície esfriar antes de tocá-la.

- 1 Abra a porta frontal.

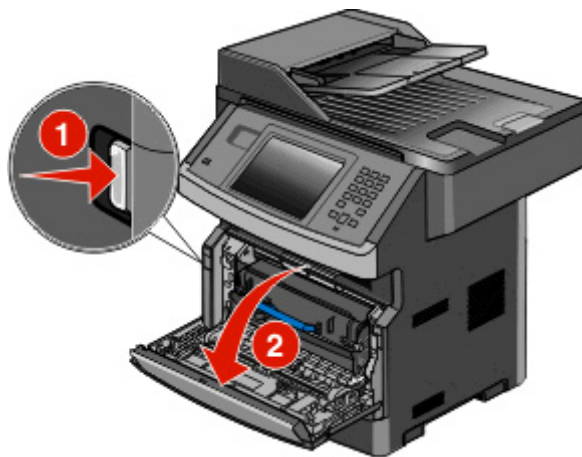

- 2 Abra a porta traseira.

3 Remova o atolamento.

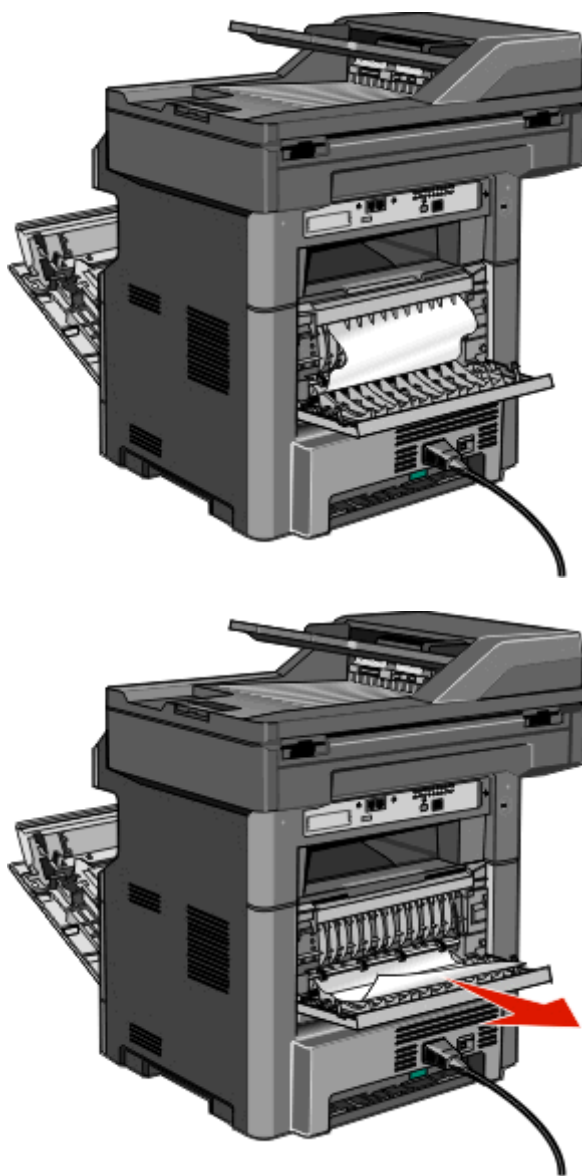

4 Feche a porta traseira.

5 Feche a porta frontal.

6 Toque em **Continuar**.

233 atolamento de papel

1 Remova a bandeja da impressora.

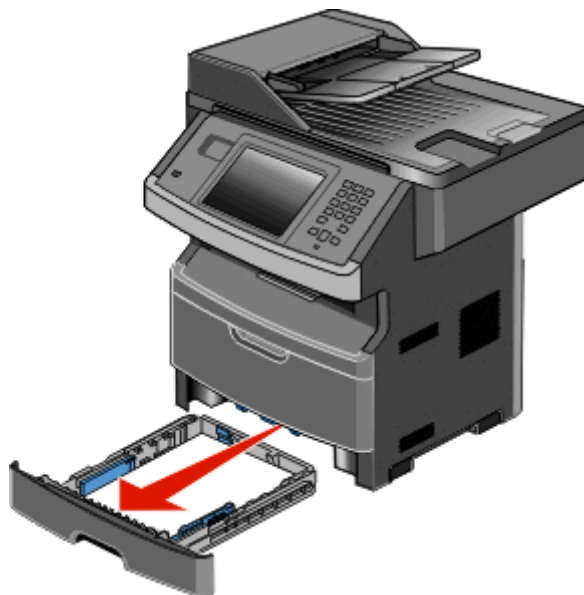

2 Localize a alavanca mostrada, pressionando-a para baixo para liberar ou remover as folhas atoladas.

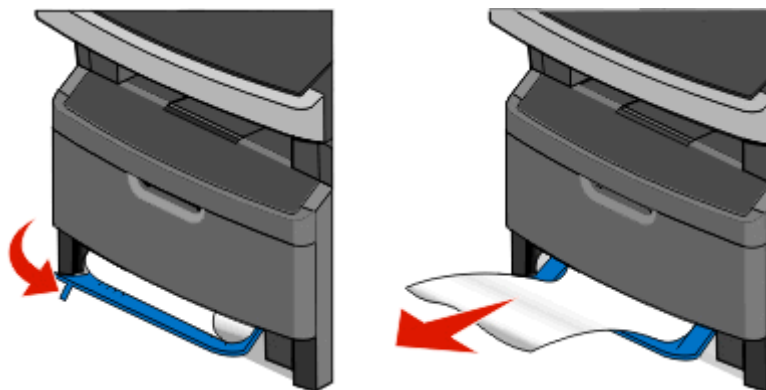

3 Insira a bandeja.

4 Toque em **Continuar**.

Se isso não resolver o problema do atolamento, execute as etapas localizadas em “231 atolamento de papel” na página 243.

234 atolamento de papel

Um atolamento único ou múltiplo na área duplex da impressora. Para localizar e remover as folhas atoladas, execute todas as etapas em:

- “231 atolamento de papel” na página 243
- “233 atolamento de papel” na página 245

235 atolamento de papel

- 1 Puxe com cuidado a folha atolada para fora da bandeja de saída padrão.

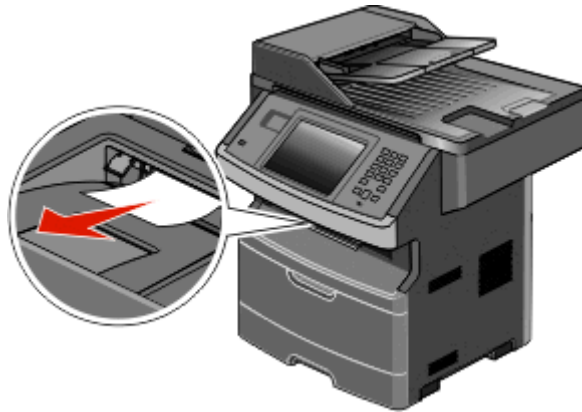

- 2 Toque em **Continuar**.

240-249 atolamentos de papel

- 1 Toque em **Status/Suprimentos** para identificar a localização do atolamento.
- 2 Puxe a bandeja padrão para fora.
- 3 Remova o papel atolado.

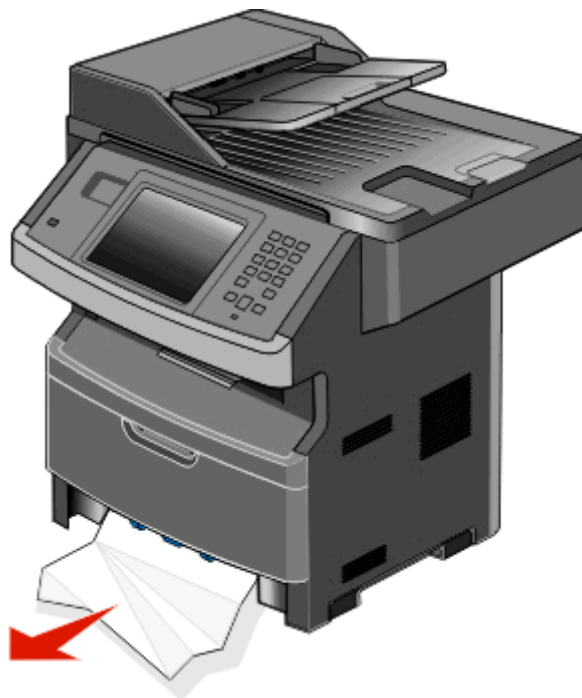

- 4 Insira a bandeja e toque em **Continuar**.
- 5 Se a mensagem de atolamento persistir, puxe as bandejas opcionais para fora.

- 6 Remova o atolamento de papel e, em seguida, insira as bandejas.
- 7 Toque em **Continuar**.

250 atolamento de papel

- 1 Toque em **Status/Suprimentos** para identificar a localização do atolamento.
- 2 Remova o papel do alimentador de várias funções.

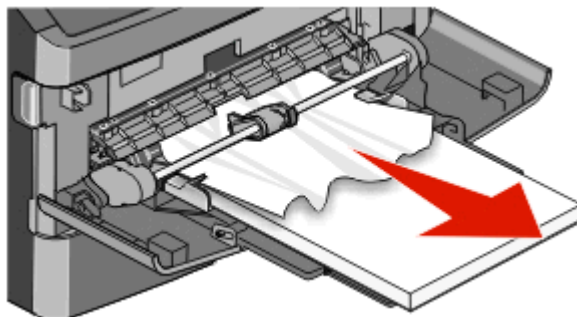

- 3 Flexione as folhas de papel para trás e para frente para soltá-las, e depois ventile-as. Não dobre nem amasse o papel. Alinhe as folhas sobre uma superfície plana.
- 4 Carregue o papel no alimentador de várias funções.
- 5 Deslize a guia de papel em direção à parte interna da bandeja até que ela encoste levemente na borda do papel.

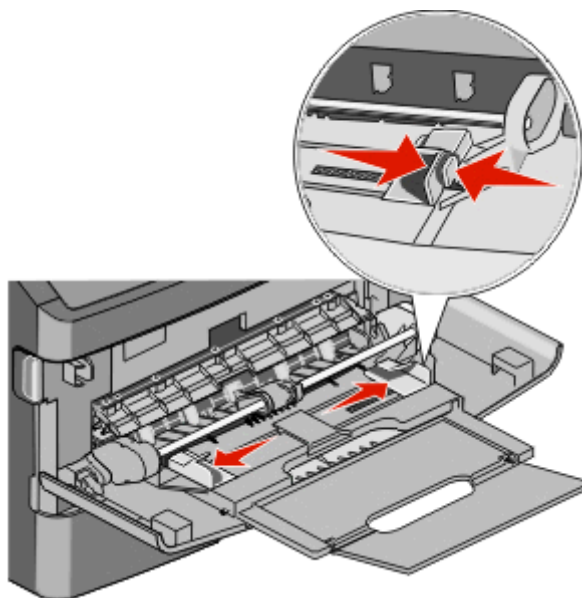

- 6 Toque em **Continuar**.

251 atolamento de papel

Falha na alimentação de uma folha de papel a partir do alimentador de várias funções. Caso esteja visível, puxe suavemente a folha atolada para fora.

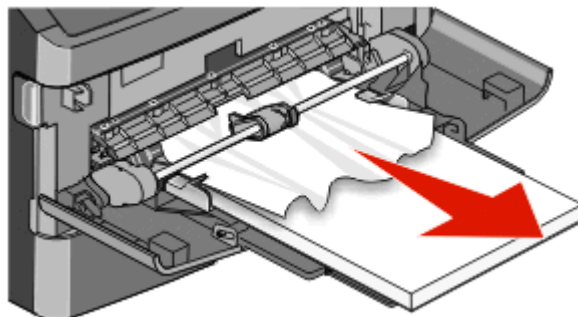

Caso a folha não esteja visível, execute estas etapas:

- 1 Abrir a porta frontal e remover o kit fotocondutor e o cartucho de toner.

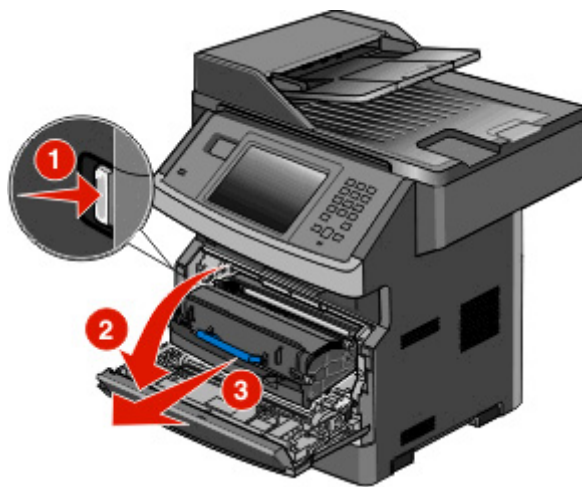

- 2 Levante a aba da parte frontal da impressora e remova os atolamentos.

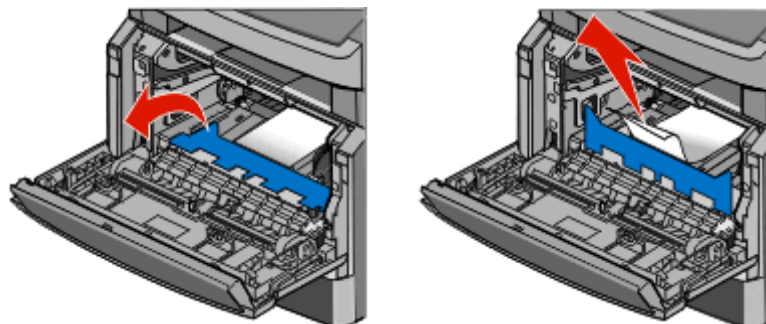

- 3 Reinsira o kit fotocondutor ou o cartucho de toner.
- 4 Feche a porta frontal.
- 5 Toque em **Continuar**.

290-294 atolamentos de papel

Eliminação dos atolamentos sob a tampa do ADF

- 1 Remova todos os documentos originais do ADF.
- 2 Abra a tampa do ADF.

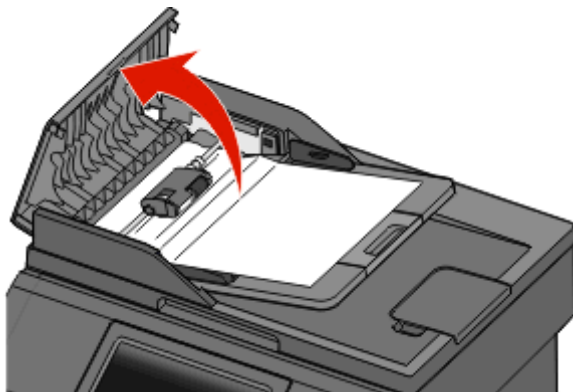

- 3 Destrave o rolo separador.

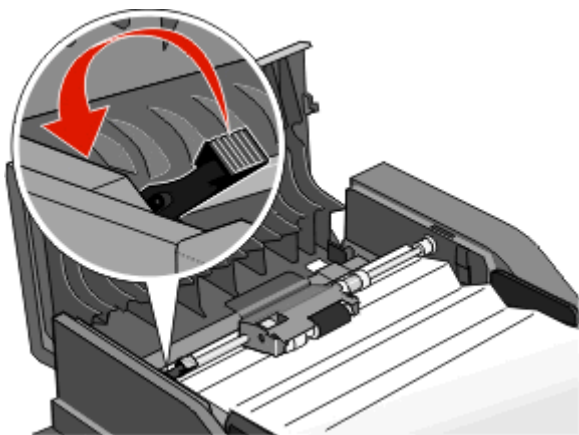

- 4 Retire o rolo separador.

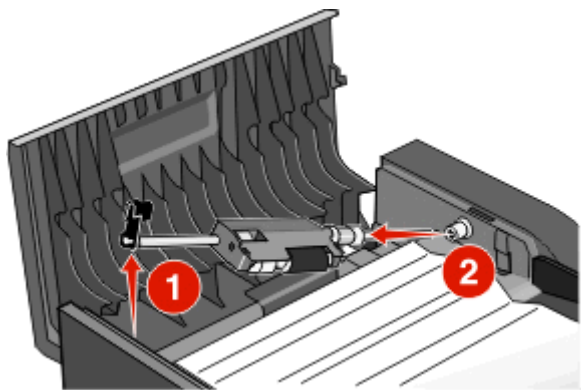

5 Remova o papel atolado.

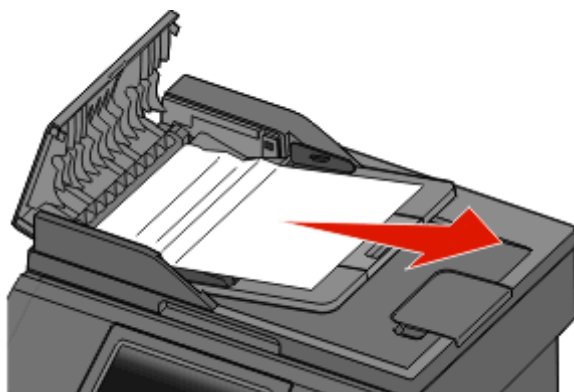

6 Reinstale o rolo separador.

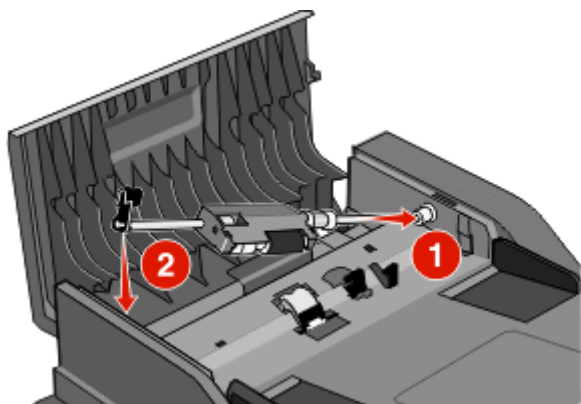

7 Trave o rolo separador.

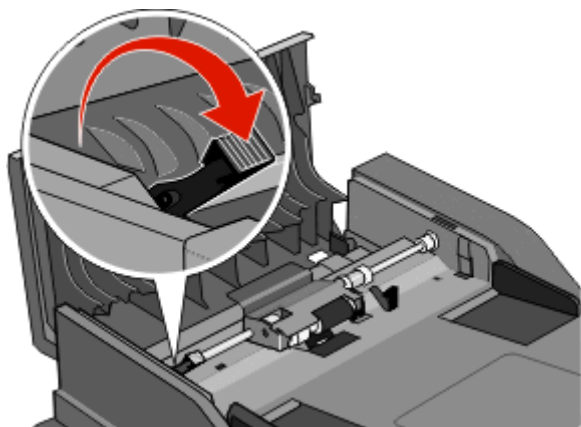

8 Feche a tampa do ADF.

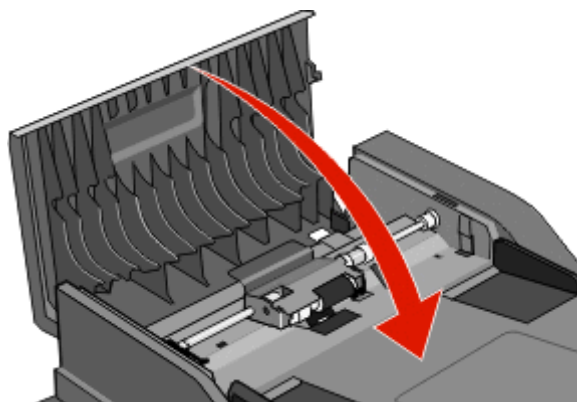

9 Toque em **Continuar**.

Eliminação dos atolamentos do ADF erguendo a tampa do scanner

1 Abra a tampa do scanner e remova todo o papel atolado.

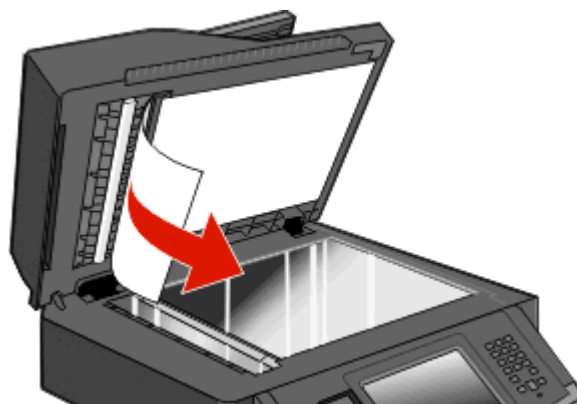

2 Toque em **Continuar**.

Eliminação dos atolamentos duplex do ADF

Se estiver fazendo uma cópia nos dois lados no ADF, e os documentos originais travarem, pode ser necessário realizar as seguintes etapas para limpar o atolamento:

- 1 Remova a bandeja de entrada ADF.

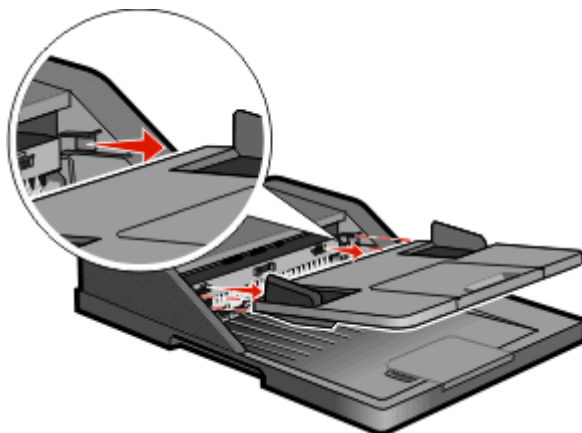

- 2 Puxe o papel atolado puxando o papel da parte inferior.

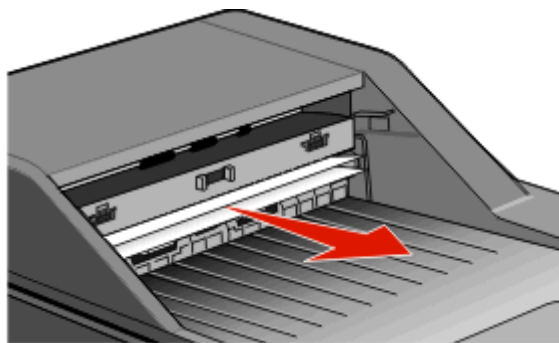

- 3 Reinstale a bandeja de entrada ADF.

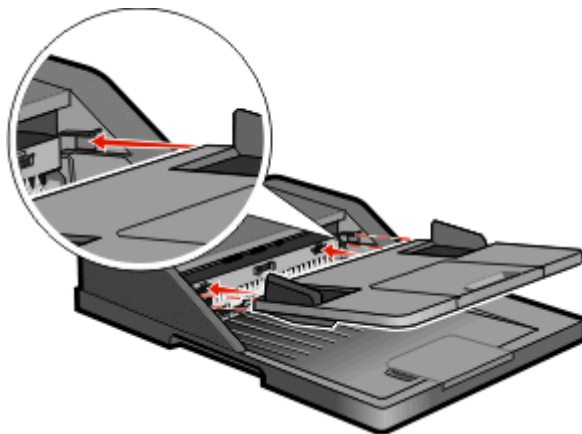

- 4 Toque em **Continuar**.

Solução de problemas

Solução de problemas básicos da impressora

Caso haja problemas básicos com a impressora ou ela não dê nenhuma resposta, verifique se:

- O cabo de alimentação está conectado à impressora e a uma tomada devidamente aterrada.
- A tomada não foi desativada por uma chave ou um disjuntor.
- A impressora não está conectada a um protetor de sobretensão, a um no-break ou a uma extensão.
- Outro equipamento elétrico conectado à tomada está funcionando.
- A impressora está ligada. Verifique o interruptor da impressora.
- O cabo da impressora está firmemente conectado a ela e ao computador host, ao servidor de impressão, à opção ou a outro dispositivo de rede.
- Todas as opções estão instaladas corretamente.
- As configurações do driver da impressora estão corretas.

Depois de verificar cada uma dessas possibilidades, desligue a impressora, aguarde cerca de 10 segundos e ligue-a novamente. Normalmente, isso corrige o problema.

O visor do painel de controle está em branco ou só exibe losangos

O teste automático da impressora falhou. Desligue a impressora, aguarde cerca de 10 segundos e ligue-a novamente.

Se a mensagem **Pronto** não for exibida, desligue a impressora e entre em contato com o Suporte ao Cliente.

Mensagens da impressora

Altere <origem de entrada> para <nome de tipo personalizado>

Você pode alterar a origem de papel atual para o restante do trabalho de impressão. A página formatada será impressa no papel carregado na bandeja selecionada. Isso pode causar o corte de textos ou imagens. Tente um ou mais dos seguintes procedimentos:

- Selecione a bandeja com o tamanho e tipo de papel corretos.
- Toque em **Usar atual [origem]** para ignorar a mensagem e imprimir a partir da bandeja selecionada para o trabalho de impressão.
- Toque em **Continuar** para continuar o trabalho se o tamanho e o tipo corretos estiverem carregados na bandeja; o tipo e tamanho são especificados no Menu papel do painel de controle.

Nota: Se você tocar em Continuar quando não houver papel na bandeja, o trabalho não continuará.

- Toque em **Cancelar trabalho** para cancelar o trabalho atual.

Altere <origem de entrada> para <nome de tipo personalizado>

Você pode alterar a origem de papel atual para o restante do trabalho de impressão. A página formatada será impressa no papel carregado na bandeja selecionada. Isso pode causar o corte de textos ou imagens. Tente um ou mais dos seguintes procedimentos:

- Selecione a bandeja com o tamanho e tipo de papel corretos.
- Toque em **Usar atual [origem]** para ignorar a mensagem e imprimir a partir da bandeja selecionada para o trabalho de impressão.
- Toque em **Continuar** para continuar o trabalho se o tamanho e o tipo corretos estiverem carregados na bandeja; o tipo e o tamanho são especificados no Menu papel do painel de controle.

Nota: Se você tocar em Continuar quando não houver papel na bandeja, o trabalho não continuará.

- Toque em **Cancelar trabalho** para cancelar o trabalho atual.

Altere <origem de entrada> para <tamanho>

Você pode alterar a origem de papel atual para o restante do trabalho de impressão. A página formatada será impressa no papel carregado na bandeja selecionada. Isso pode causar o corte de textos ou imagens. Tente um ou mais dos seguintes procedimentos:

- Selecione a bandeja com o tamanho ou tipo de papel corretos.
- Toque em **Usar atual [origem]** para ignorar a mensagem e imprimir a partir da bandeja selecionada para o trabalho de impressão.
- Toque em **Continuar** para continuar o trabalho se o tamanho e o tipo corretos estiverem carregados na bandeja; o tipo e o tamanho são especificados no Menu papel do painel de controle.

Nota: Se você tocar em Continuar quando não houver papel na bandeja, o trabalho não continuará.

- Toque em **Cancelar trabalho** para cancelar o trabalho atual.

Modificar <fontes de entrada> para <tipo> <tamanho>

Você pode alterar a origem de papel atual para o restante do trabalho de impressão. A página formatada será impressa no papel carregado na bandeja selecionada. Isso pode causar o corte de textos ou imagens. Tente um ou mais dos seguintes procedimentos:

- Selecione a bandeja com o tamanho ou tipo de papel corretos.
- Toque em **Usar atual [origem]** para ignorar a mensagem e imprimir a partir da bandeja selecionada para o trabalho de impressão.
- Toque em **Continuar** para continuar o trabalho se o tamanho e o tipo corretos estiverem carregados na bandeja; eles são especificados no menu Papel do painel de controle da impressora.

Nota: Se você tocar em Continuar quando não houver papel na bandeja, o trabalho não continuará.

- Toque em **Cancelar trabalho** para cancelar o trabalho atual.

Verificar conexão da bandeja <x>

Tente um ou mais dos seguintes procedimentos:

- Desligue a impressora e ligue-a novamente.

Caso o erro ocorra novamente:

- 1 Desligue a impressora.
- 2 Desconecte o cabo de alimentação da tomada.
- 3 Remova a bandeja.
- 4 Reconecte a bandeja.
- 5 Conecte o cabo de alimentação a uma tomada devidamente aterrada.
- 6 Reinicialize a impressora.

Se um erro interno ocorrer novamente:

- 1 Desligue a impressora.
 - 2 Desconecte o cabo de alimentação da tomada.
 - 3 Remova a bandeja.
 - 4 Entre em contato com o Suporte ao Cliente.
- Toque em **Continuar** para limpar a mensagem e imprimir sem utilizar a bandeja.

Fechar porta ou inserir cartucho

O cartucho está ausente ou não foi instalado corretamente. Insira o cartucho e feche todas as portas e tampas.

Fechar porta frontal

Fechar porta frontal da impressora.

Disco corrompido

A impressora tentou recuperar um disco rígido corrompido, mas ele não pode ser reparado. O disco rígido deve ser reformatado.

Toque em **Reformatar disco** para reformatar o disco rígido e limpar a mensagem.

Nota: A reformatação exclui todos os arquivos atualmente armazenados no disco.

Servidor SMTP não configurado. Contate o administrador do sistema.

Ocorreu um erro no servidor SMTP ou o servidor SMTP não está corretamente configurado. Toque em **Continuar** para limpar a mensagem. Se a mensagem aparecer novamente, entre em contato com o responsável pelo suporte do sistema.

Nenhuma linha telefônica analógica conectada ao modem, fax está desativado.

A impressora não detecta uma linha telefônica analógica, portanto o fax está desativado. Conecte a impressora a uma linha telefônica analógica.

Memória cheia, não é possível imprimir fax

Não há memória suficiente para imprimir o trabalho de fax.

Toque em **Continuar** para limpar a mensagem sem imprimir. Fax retidos tentarão imprimir depois que a impressora for reiniciada.

Memória do fax cheia

Não há memória suficiente para enviar o trabalho de fax.

Toque em **Continuar** para limpar a mensagem.

Partição de fax inoperante. Contate o administrador do sistema.

A partição de fax parece estar corrompida. Tente um ou mais dos seguintes procedimentos:

- Toque em **Continuar** para limpar a mensagem.
- Desligue a impressora e ligue-a novamente para redefini-la. Se a mensagem aparecer novamente, entre em contato com responsável pelo suporte do sistema.

'Formato de Destino' do servidor de fax não configurado. Contate o administrador do sistema.

A impressora está no modo Servidor de Fax, mas a configuração do Servidor de Fax não foi concluída.

Tente um ou mais dos seguintes procedimentos:

- Toque em **Continuar** para limpar a mensagem.
- Conclua a configuração de Servidor de Fax. Se a mensagem aparecer novamente, entre em contato com o responsável pelo suporte do sistema.

Alguns trabalhos retidos não foram restaurados

Toque em **Continuar** para excluir o trabalho especificado.

Nota: Alguns trabalhos retidos não foram restaurados. Eles permanecem no disco rígido e não podem ser acessados.

37 Memória insuficiente, alguns trabalhos retidos não serão restaurados

A impressora não conseguiu restaurar alguns ou todos os trabalhos confidenciais ou retidos no seu disco rígido.

Toque em **Continuar** para limpar a mensagem.

57 Configuração alterada, alguns trabalhos retidos não foram restaurados

Desde que os trabalhos foram armazenados no disco rígido algo mudou na impressora invalidando os trabalhos retidos. As possíveis alterações incluem:

- A firmware da impressora foi atualizada.
- Opções de entrada, saída e duplex de papel precisam que o trabalho de impressão seja removido.
- O trabalho de impressão foi criado com dados do dispositivo na porta USB e o dispositivo não é mais uma porta.
- O disco rígido da impressora contém trabalhos que foram armazenados em um modelo de impressora diferente.

Toque em **Continuar** para limpar a mensagem.

Carregue <origem de entrada> com <nome de tipo personalizado>

Tente um ou mais dos seguintes procedimentos:

- Carregue o papel especificado na bandeja.
- Toque em **Continuar** para limpar a mensagem e continuar a impressão.

Se a impressora encontrar uma bandeja com o tipo e o tamanho de papel corretos, ela alimentará o papel a partir dessa bandeja. Se a impressora não encontrar uma bandeja com o tipo e o tamanho de papel corretos, ela fará a impressão a partir da origem padrão.

- Cancele o trabalho atual.

Carregar <fonte de entrada> com <seqüência Personalizada>

Tente um ou mais dos seguintes procedimentos:

- Carregue o papel especificado na bandeja.
- Toque em **Continuar** para limpar a mensagem e continuar a impressão.

Se a impressora encontrar uma bandeja com o tipo e o tamanho de papel corretos, ela alimentará o papel a partir dessa bandeja. Se a impressora não encontrar uma bandeja com o tipo e o tamanho de papel corretos, ela fará a impressão a partir da origem padrão.

- Cancele o trabalho atual.

Carregar <fonte de entrada> com <tamanho>

Tente um ou mais dos seguintes procedimentos:

- Carregue o papel especificado na bandeja.
- Toque em **Continuar** para limpar a mensagem e continuar a impressão.

Se a impressora encontrar uma bandeja com o tipo e o tamanho de papel corretos, ela alimentará o papel a partir dessa bandeja. Se a impressora não encontrar uma bandeja com o tipo e o tamanho de papel corretos, ela fará a impressão a partir da origem padrão.

- Cancele o trabalho atual.

Carregar <fonte de entrada> com <tipo> <tamanho>

Tente um ou mais dos seguintes procedimentos:

- Carregue o papel especificado na bandeja.
- Toque em **Continuar** para limpar a mensagem e continuar a impressão.

Se a impressora encontrar uma bandeja com o tipo e o tamanho de papel corretos, ela alimentará o papel a partir dessa bandeja. Se a impressora não encontrar uma bandeja com o tipo e o tamanho de papel corretos, ela fará a impressão a partir da origem padrão.

- Cancele o trabalho atual.

Carregue o alimentador manual com <nome de tipo personalizado>

Tente um ou mais dos seguintes procedimentos:

- Carregue o papel especificado no alimentador multifunção.
- Toque em **Continuar** para limpar a mensagem e continuar a impressão.

Se a impressora encontrar uma bandeja com o tipo e o tamanho de papel corretos, ela alimentará o papel a partir dessa bandeja. Se a impressora não encontrar uma bandeja com o tipo e o tamanho de papel corretos, ela fará a impressão a partir da origem padrão.

- Cancele o trabalho atual.

Carregue o alimentador manual com <seqüência personalizada>

Tente um ou mais dos seguintes procedimentos:

- Carregue o papel especificado no alimentador multifunção.
- Toque em **Continuar** para limpar a mensagem e continuar a impressão.

Se a impressora encontrar uma bandeja com o tipo e o tamanho de papel corretos, ela alimentará o papel a partir dessa bandeja. Se a impressora não encontrar uma bandeja com o tipo e o tamanho de papel corretos, ela fará a impressão a partir da origem padrão.

- Cancele o trabalho atual.

Carregue o alimentador manual com <tamanho>

Tente um ou mais dos seguintes procedimentos:

- Carregue o papel especificado no alimentador multifunção.
- Toque em **Continuar** para limpar a mensagem e continuar a impressão.

Se a impressora encontrar uma bandeja com o tipo e o tamanho de papel corretos, ela alimentará o papel a partir dessa bandeja. Se a impressora não encontrar uma bandeja com o tipo e o tamanho de papel corretos, ela fará a impressão a partir da origem padrão.

- Cancele o trabalho atual.

Carregar alimentador manual com <tipo> <tamanho>

Tente um ou mais dos seguintes procedimentos:

- Carregue o papel especificado no alimentador de várias funções.
- Toque em **Continuar** para limpar a mensagem e continuar a impressão.

Se a impressora encontrar uma bandeja com o tipo e o tamanho de papel corretos, ela alimentará o papel a partir dessa bandeja. Se a impressora não encontrar uma bandeja com o tipo e o tamanho de papel corretos, ela imprimirá a partir da origem padrão.

- Cancele o trabalho atual.

Remover papel da bandeja de saída padrão

Remova a pilha de papel da bandeja de saída padrão.

Restaurar Trabalhos Retidos?

Tente um ou mais dos seguintes procedimentos:

- Toque em **Continuar** para restaurar todos os trabalhos retidos armazenados no disco rígido da impressora.
- Toque em **Não restaurar** se não quiser que nenhum trabalho de impressão seja restaurado.

Dispositivo USB não suportado, remova

Remover dispositivo USB não reconhecido.

Hub USB não suportado, remova

Remover hub USB não reconhecido.

Disco não suportado

Um disco rígido de impressora não suportado foi instalado. Remova os dispositivos não suportados e instale um que seja suportado.

30.yy Refil inválido, substituir cartucho

Há um cartucho de toner instalado que não é reconhecido. Remova o cartucho de toner especificado e instale um novo.

31.yy Trocar cartucho de toner ausente ou danificado

O cartucho de toner especificado está ausente ou não está funcionando corretamente.

Tente um ou mais dos seguintes procedimentos:

- Remova o cartucho de toner especificado e reinstale-o.
- Remova o cartucho de toner especificado e instale um novo.

32.yy Número de peça do cartucho não suportado pelo dispositivo

Remova o cartucho de toner e instale um novo cartucho que seja suportado.

34 Papel curto

Tente um ou mais dos seguintes procedimentos:

- Carregue o papel apropriado ou outra mídia especial na bandeja adequada.
- Toque em **Continuar** para limpar a mensagem e imprimir o trabalho usando outra bandeja de papel.
- Verifique as guias de comprimento e largura da bandeja e verifique se o papel foi carregado corretamente na bandeja.
- Verifique nas configurações das Propriedades de Impressão ou o Diálogo de Impressão se o trabalho de impressão está solicitando o tamanho e o tipo de papel corretos.

- Verifique se o tamanho de papel está definido corretamente. Por exemplo, se Tamanho do alimentador MF estiver definido como Universal, certifique-se de que o papel seja grande o suficiente para os dados que estão sendo impressos.
- Cancele o trabalho de impressão atual.

35 Memória insuficiente para suportar recurso Economia de Recursos

Tente um ou mais dos seguintes procedimentos:

- Toque em **Continuar** para desativar Economia de Recurso e continuar a impressão.
- Para ativar a Economia de Recursos após receber essa mensagem, certifique-se de que os buffers de ligação estejam definidos como Automático e saia dos menus para ativar as alterações de buffer de ligação. Quando a mensagem **Pronto** for exibida, ative a Economia de Recursos.
- Instale mais memória na impressora.

37 Memória insuficiente para agrupar trabalho

Tente um ou mais dos seguintes procedimentos:

- Toque em **Continuar** para imprimir uma parte do trabalho já armazenado e iniciar o agrupamento do resto do trabalho de impressão.
- Cancele o trabalho de impressão atual.

37 Memória insuficiente, alguns Trabalhos Retidos foram excluídos

A impressora excluiu alguns trabalhos retidos a fim de processar os trabalhos atuais.

Toque em **Continuar** para limpar a mensagem.

38 Memória cheia

Tente um ou mais dos seguintes procedimentos:

- Toque em **Continuar** para limpar a mensagem.
- Cancele o trabalho de impressão atual.
- Instale mais memória na impressora.

39 Página complexa, alguns dados podem não ter sido impressos

Tente um ou mais dos seguintes procedimentos:

- Toque em **Continuar** para limpar a mensagem e continuar a impressão.
- Cancele o trabalho de impressão atual.
- Instale mais memória na impressora.

Falha no fax

Houve falha no envio do fax. Aguarde até que a mensagem se apague.

50 Erro de fonte PPDS

Tente um ou mais dos seguintes procedimentos:

- Toque em **Continuar** para limpar a mensagem e continuar a impressão.
- A impressora não conseguiu encontrar uma fonte solicitada. No menu PPDS, selecione **Mais Aproximada** e, em seguida, selecione **Ativar**. A impressora encontrará uma fonte similar e reformatará o texto afetado.
- Cancele o trabalho de impressão atual.

51 Flash danificada detectada

Tente um ou mais dos seguintes procedimentos:

- Toque em **Continuar** para limpar a mensagem e continuar a impressão.
- Cancele o trabalho de impressão atual.

52 Sem espaço livre suficiente na memória flash para os recursos

Tente um ou mais dos seguintes procedimentos:

- Toque em **Continuar** para limpar a mensagem e continuar a impressão.
As fontes e macros carregados e não armazenadas previamente na memória flash serão excluídos.
- Exclua fontes, macros e outros dados armazenados na memória flash.
- Faça uma atualização para uma placa de memória flash com mais capacidade.

54 Erro de software de rede padrão

Tente um ou mais dos seguintes procedimentos:

- Toque em **Continuar** para continuar a impressão.
- Desligue a impressora e ligue-a novamente para redefini-la.
- Atualize (flash) o firmware de rede na impressora ou no servidor de impressão.

54 Erro de software rede <x>

<x> é o número de conexão da rede

Tente um ou mais dos seguintes procedimentos:

- Toque em **Continuar** para continuar a impressão.
- Desligue a impressora e ligue-a novamente para redefini-la.
- Atualize (flash) o firmware de rede na impressora ou no servidor de impressão.

55 Opção não suportada no slot <x>

<x> é um slot na placa de sistema da impressora.

Tente um ou mais dos seguintes procedimentos:

- 1 Desligue a impressora.
- 2 Desconecte o cabo de alimentação da tomada.
- 3 Remova a placa opcional não suportada da placa de sistema da impressora.
- 4 Conecte o cabo de alimentação a uma tomada devidamente aterrada.
- 5 Ligue a impressora novamente.

56 Porta paralela <x> desativada

<x> é o número da porta paralela.

Tente um ou mais dos seguintes procedimentos:

- Toque em **Continuar** para limpar a mensagem.
A impressora descarta os dados recebidos pela porta paralela.
- Certifique-se de que o item de menu Buffer Paralelo não esteja definido como Desativado.

56 Porta serial <x> desativada

<x> é o número da porta serial.

Tente um ou mais dos seguintes procedimentos:

- Toque em **Continuar** para limpar a mensagem.
A impressora descarta qualquer dado recebido pela porta serial.
- Certifique-se de que o item de menu Buffer Serial não esteja definido como Desativado.

56 Porta USB padrão desativada

Tente um ou mais dos seguintes procedimentos:

- Toque em **Continuar** para limpar a mensagem.
A impressora descarta os dados recebidos pela porta USB.
- Certifique-se de que o item de menu Buffer USB não esteja definido como Desativado.

56 Porta USB <x> desativada

<x> é o número da porta USB.

Tente um ou mais dos seguintes procedimentos:

- Toque em **Continuar** para limpar a mensagem.
A impressora descarta os dados recebidos pela porta USB.
- Certifique-se de que o item de menu Buffer USB não esteja definido como Desativado.

58 Excesso de opções flash instaladas

- 1 Desligue a impressora.
- 2 Desconecte o cabo de alimentação da tomada.
- 3 Remova a memória flash excedente.
- 4 Conecte o cabo de alimentação a uma tomada devidamente aterrada.
- 5 Ligue a impressora novamente.

58 Excesso de bandejas conectadas

- 1 Desligue a impressora.
- 2 Desconecte o cabo de alimentação da tomada.
- 3 Remova as bandejas adicionais.
- 4 Conecte o cabo de alimentação a uma tomada devidamente aterrada.
- 5 Ligue a impressora novamente.

59 Bandeja incompatível <x>

Tente um ou mais dos seguintes procedimentos:

- Remova bandeja especificada.
- Toque em **Continuar** para limpar a mensagem e prossiguir com a impressão sem utilizar a bandeja especificada.

61 Remover disco danificado

Tente um ou mais dos seguintes procedimentos:

- Toque em **Continuar** para limpar a mensagem e continuar a impressão.
- Instale outro disco rígido de impressora antes de executar qualquer operação que exija um disco rígido.

62 Disco cheio

Tente um ou mais dos seguintes procedimentos:

- Toque em **Continuar** para limpar a mensagem e continuar o processo.
- Exclua fontes, macros e outros dados armazenados no disco rígido.
- Instale um disco rígido maior.

63 Disco não formatado

Tente um ou mais dos seguintes procedimentos:

- Toque em **Continuar** para limpar a mensagem e continuar a impressão.
- Formatar o disco rígido da impressora.

Se a mensagem de erro persistir, talvez o disco rígido esteja danificado e precise ser trocado.

80 Rotina de manutenção necessária

A impressora precisa passar pela manutenção. Peça um kit de manutenção que contenha todos os itens necessários para a troca dos rolos de transporte, do rolo carregador, do rolo de transferência e do fusor.

84 Aviso de vida útil da unidade FC

O kit fotocondutor está quase esgotado.

Tente um ou mais dos seguintes procedimentos:

- Troque o kit fotocondutor.
- Toque em **Continuar** para limpar a mensagem e continuar a impressão.

84 Trocar kit FC

O kit fotocondutor está esgotado. Instale um novo kit fotocondutor.

88 Cartucho baixo

O toner está baixo. Troque o cartucho de toner e toque em **Continuar** para limpar a mensagem e continuar a impressão.

1565 Erro de emulação, carregar opção de emulação

A impressora limpa a mensagem automaticamente dentro de 30 segundos e, em seguida, desativa o emulador de download na placa de firmware.

Tampa do ADF do scanner aberta

A tampa do ADF está aberta. A mensagem se apaga quando a tampa é fechada.

O documento para digitalização é muito longo

O trabalho de digitalização excede o número máximo de páginas. Toque em **Cancelar trabalho** para limpar a mensagem.

Recoloque todos os originais se for reiniciar o trabalho.

Uma ou mais mensagens que interromperam um trabalho de digitalização foram limpas. Recoloque os documentos originais no scanner para reiniciar o trabalho de digitalização.

Tente um ou mais dos seguintes procedimentos:

- Toque em **Cancelar Trabalho** se houver um trabalho de digitalização em processamento quando a mensagem for exibida. Isso cancela o trabalho e limpa a mensagem.
- Toque em **Digitalizar a partir do Alimentador de Documento Automático** se a recuperação de atolamento de páginas estiver ativa. A digitalização continua imediatamente a partir do ADF, após a última página digitalizada com êxito.
- Toque em **Digitalizar a partir da base de cópia** se a recuperação de atolamento de páginas estiver ativa. A digitalização continua imediatamente a partir do vidro do scanner, após a última página digitalizada com êxito.

- Toque em **Concluir o trabalho sem prosseguir com a digitalização** se a recuperação de atolamento de páginas estiver ativa. O trabalho é finalizado na última página digitalizada com êxito, mas não é cancelado. As páginas digitalizadas com êxito vão para seu destino: cópia, fax, e-mail ou FTP.
- Toque em **Reiniciar trabalho** se a recuperação de trabalhos estiver ativa. A mensagem se apaga. Um novo trabalho de digitalização, com os mesmos parâmetros do anterior, é iniciado.

Paper Change: Load Tray<x> <tipo de papel> (Troca de papel: Carregar bandeja <x> <tipo de papel>)

A impressora está definida para imprimir em um tipo de papel diferente do que está carregado na Bandeja 1. Carregue a bandeja 1 com o tipo de papel correto ou altere as configurações de tipo de papel no menu Machine Settings (Configurações da máquina) ou em Print Properties (Propriedades de impressão), de acordo com o papel carregado na Bandeja 1.

290-295.yy Atolamento no scanner

Remova todos os documentos originais do scanner.

293 Recoloque todos os originais se for reiniciar o trabalho.

O scanner foi instruído para digitalizar utilizando o ADF, mas não há papel no ADF. Carregue papel no ADF.

Tente um ou mais dos seguintes procedimentos:

- Toque em **Continuar** se não houver um trabalho de digitalização ativo quando a mensagem de serviço for exibida. Isso limpa a mensagem.
- Toque em **Cancelar Trabalho** se houver um trabalho de digitalização em processamento quando a mensagem de serviço for exibida. Isso cancela o trabalho e limpa a mensagem.
- Toque em **Digitalizar a partir do Alimentador de Documento Automático** se a recuperação de atolamento de páginas estiver ativa. A digitalização continua imediatamente a partir do ADF, após a última página digitalizada com êxito.
- Toque em **Digitalizar a partir da base de cópia** se a recuperação de atolamento de páginas estiver ativa. A digitalização continua imediatamente a partir da base da cópia, após a última página digitalizada com êxito.
- Toque em **Concluir Trabalho** sem prosseguir com a digitalização se a recuperação de atolamento de páginas estiver ativa. O trabalho é finalizado na última página digitalizada com êxito, mas não é cancelado. As páginas digitalizadas com êxito vão para seu destino: cópia, fax, e-mail ou FTP.
- Toque em **Reiniciar Trabalho** se a recuperação de trabalhos estiver ativa e se for possível reiniciar o trabalho. A mensagem se apaga. Um novo trabalho de digitalização, com os mesmos parâmetros do anterior, é iniciado.

293.02 Tampa da Base de Cópia Aberta

Feche a tampa do scanner.

294 Atolamento do ADF

O local desse atolamento pode ser identificado como **294.04 Sensor de atolamento do duplex desativado**, **294.05 Sensor de atolamento de digitalização desativado**, ou **294.06 Atolamento no alimentador traseiro do ADF**. Paralimpar este atolamento:

- 1 Remova todas as páginas do ADF.

Nota: A mensagem desaparece quando as páginas são removidas do ADF.

- 2 Flexione e ventile as páginas.
- 3 Coloque as páginas no ADF.
- 4 Ajuste as guias do ADF.
- 5 No painel de controle da impressora, pressione .

840.01 Scanner Desativado

Essa mensagem indica que o digitalizador foi desativado pelo responsável de suporte do sistema, ou o digitalizador detectou um erro no hardware e se auto-desativou.

840.02 Scanner Automático Desativado

A impressora identificou um problema com o scanner e desativou-o automaticamente.

- 1 Remova todas as páginas do ADF.
- 2 Desligue a impressora.
- 3 Aguarde 15 segundos e depois ligue a impressora.

Nota: Se desligar e depois ligar a impressora novamente não apagar a mensagem, entre em contato com o responsável de suporte do sistema.

- 4 Coloque o documento no ADF e ajuste as guias do papel.
- 5 Na tela início, toque em **Cópia** ou use o teclado numérico para inserir o número de cópias.
- 6 Altere as configurações de cópia necessárias.
- 7 Toque em **Copiar**.

Solução de problemas de impressão

Os PDFs com vários idiomas não são impressos

Os documentos contêm fontes não disponíveis.

- 1 Abra o documento que deseja imprimir no Adobe Acrobat.
- 2 Clique no ícone da impressora.

A caixa de diálogo de impressão é exibida.

3 Selecione **Print as image** (Imprimir como imagem).

4 Clique em **OK**.

Os trabalhos não são impressos

Estas são as soluções possíveis. Tente um ou mais dos seguintes procedimentos:

VERIFIQUE SE A IMPRESSORA ESTÁ PRONTA PARA IMPRIMIR

Verifique se **Pronto** ou **Economizador de Energia** está sendo exibido no visor antes de enviar um trabalho para impressão.

VERIFIQUE SE A BANDEJA DE SAÍDA PADRÃO ESTÁ CHEIA

Remova a pilha de papel da bandeja de saída padrão.

VERIFIQUE SE A BANDEJA DE PAPEL ESTÁ VAZIA

Carregue papel na bandeja.

VERIFIQUE SE O SOFTWARE DA IMPRESSORA CORRETO ESTÁ INSTALADO

- Certifique-se de estar usando o software da impressora correto.
- Se estiver sendo utilizada uma porta USB, certifique-se de que esteja executando o sistema operacional suportado e utilizando um software de impressora compatível.

VERIFIQUE SE O SERVIDOR DE IMPRESSÃO INTERNO ESTÁ INSTALADO E FUNCIONANDO CORRETAMENTE

- Certifique-se de que o servidor de impressão interno esteja devidamente instalado e de que a impressora esteja conectada à rede.
- Imprima uma página de configuração de rede e verifique se o status é **Conectado**. Se o status for **Não conectado**, verifique os cabos de rede e tente imprimir novamente a página de configuração de rede. Entre em contato com o responsável pelo suporte do sistema para garantir que a rede esteja funcionando corretamente.

VERIFIQUE SE VOCÊ ESTÁ USANDO UM CABO DE IMPRESSORA RECOMENDADO.

VERIFIQUE SE OS CABOS DA IMPRESSORA ESTÃO CONECTADOS CORRETAMENTE

Verifique as conexões dos cabos com a impressora e o servidor de impressão para garantir que estejam firmes.

Para obter mais informações, consulte a documentação de configuração fornecida com a impressora.

Os trabalhos confidenciais e outros trabalhos retidos não são impressos

Estas são as soluções possíveis. Tente um ou mais dos seguintes procedimentos:

TRABALHO PARCIAL, SEM TRABALHO OU IMPRESSÃO DE PÁGINAS EM BRANCO

O trabalho de impressão pode conter um erro de formatação ou dados inválidos.

- Exclua os trabalhos de impressão e os imprima novamente.
- Para documentos PDF, recrie o PDF e, em seguida, imprima-o novamente.

VERIFIQUE SE A IMPRESSORA TEM MEMÓRIA SUFICIENTE

Libere mais memória da impressora navegando pela lista de trabalhos retidos e excluindo alguns deles.



O trabalho demora mais que o esperado para imprimir

Estas são as soluções possíveis. Tente um ou mais dos seguintes procedimentos:

REDUZA A COMPLEXIDADE DO TRABALHO DE IMPRESSÃO

Elimine a quantidade e o tamanho das fontes, a quantidade e a complexidade das imagens e a quantidade de páginas do trabalho.

ALTERE A CONFIGURAÇÃO PROTEÇÃO DE PÁGINA PARA DESATIVADA

- 1 Certifique-se de que a impressora esteja ligada e que a mensagem **Pronto** apareça.
- 2 Na tela início, toque em .
- 3 Toque em **Configurações**.
- 4 Toque em **Configurações Gerais**.
- 5 Toque na seta para baixo até que **Imprimir Recuperação** seja exibido.
- 6 Toque em **Imprimir Recuperação**.
- 7 Toque na seta para a direita próxima a **Proteger Página** até que a mensagem **Desligar** seja exibida.
- 8 Toque em **Enviar**.
- 9 Toque em .

Trabalhos de impressão na bandeja errada ou em papel errado

VERIFIQUE A CONFIGURAÇÃO TIPO DE PAPEL

Certifique-se de que a configuração tipo de papel corresponda ao papel carregado na bandeja:

- 1 No menu Papel do painel de controle da impressora, marque a configuração Tipo do papel.
- 2 Antes de enviar o trabalho de impressão especifique o tipo correto de configuração:
 - Para usuários do Windows, especifique o tipo a partir de Propriedades de Impressão.
 - Para usuários Macintosh, especifique o tipo a partir da caixa de diálogo Imprimir.

Caracteres incorretos impressos

CERTIFIQUE-SE DE QUE A IMPRESSORA NÃO ESTEJA NO MODO RASTREAMENTO HEX

Se **Hex Pronto** estiver sendo exibida, saia do modo Rastreamento Hex para poder imprimir o trabalho. Desligue a impressora e ligue-a novamente para sair do modo Rastreamento Hex.

A ligação de bandejas não funciona

Estas são as soluções possíveis. Tente um ou mais dos seguintes procedimentos:

CARREGUE O MESMO TAMANHO E TIPO DE PAPEL

- Carregue o mesmo tamanho e tipo de papel em cada bandeja que será ligada.
- Mova as guias de papel para as posições corretas de acordo com o tamanho de papel carregado em cada bandeja.

USE A MESMA CONFIGURAÇÃO DO TIPO E DO TAMANHO DO PAPEL

- Imprima uma página de configurações de menu e compare as configurações de cada bandeja.
- Se necessário, ajuste as configurações no menu Tamanho/Tipo do papel.

Nota: O alimentador de várias funções não detecta automaticamente o tamanho do papel. Defina o tamanho no menu Tamanho/Tipo do papel.

Os trabalhos grandes não são agrupados

Estas são as soluções possíveis. Tente um ou mais dos seguintes procedimentos:

VERIFIQUE SE A OPÇÃO AGRUPAR ESTÁ ATIVADA

No menu Acabamento ou nas Propriedades de impressão, defina Agrupar como Ativar.

Nota: Definir Agrupar como Desativar no software substitui a configuração no Menu acabamento.

REDUZA A COMPLEXIDADE DO TRABALHO DE IMPRESSÃO



Reduza a complexidade do trabalho de impressão eliminando o número e o tamanho das fontes, o número e a complexidade das imagens e o número de páginas do trabalho.

VERIFIQUE SE A IMPRESSORA TEM MEMÓRIA SUFICIENTE

Adicione memória ou um disco rígido opcional à impressora.

Ocorrem quebras de página inesperadas

AUMENTE O VALOR DE TEMPO DE ESPERA DA IMPRESSÃO

- 1 Certifique-se de que a impressora esteja ligada e que a mensagem **Pronto** apareça.
- 2 Na tela início, toque em .
- 3 Toque em **Configurações**.
- 4 Toque em **Configurações Gerais**.
- 5 Toque na seta para baixo até que **Tempo limite** seja exibido.
- 6 Toque em **Tempos limite**.
- 7 Toque na seta para esquerda ou para a direita ao lado de **Tempo Limite da Impressão** até que o valor desejado seja exibido.
- 8 Toque em **Enviar**.
- 9 Toque em .

Solução de problemas de cópia

A copiadora não responde

Estas são as soluções possíveis. Tente um ou mais dos seguintes procedimentos:

VERIFICAR O VISOR PARA MENSAGENS DE ERRO

Limpe qualquer mensagem de erro.

VERIFIQUE A ENERGIA

Certifique-se de que a impressora esteja conectada e ligada, e de que **Pronto** esteja sendo exibido.

A unidade do scanner não fecha

Verifique se não há obstruções:

- 1 Levante a unidade do scanner.
- 2 Remova qualquer obstrução que esteja mantendo a unidade do scanner aberta.
- 3 Abaixar a unidade do scanner.

A qualidade da cópia não é boa

Estes são alguns exemplos de baixa qualidade de cópia:

- Páginas em branco
- Padrão quadriculado
- Gráficos ou imagens distorcidas
- Caracteres ausentes
- Impressão fraca
- Impressão escura
- Linhas enviesadas
- Manchas
- Listras
- Caracteres inesperados
- Linhas brancas na impressão

Estas são as soluções possíveis. Tente um ou mais dos seguintes procedimentos:

VERIFICAR O VISOR PARA MENSAGENS DE ERRO

Limpe qualquer mensagem de erro.

O TONER PODE ESTAR BAIXO

Quando **88 Cartucho baixo** for exibido, ou quando a impressão ficar fraca, troque o(s) cartucho(s) de toner.

O VIDRO DO SCANNER PODE ESTAR SUJO

Limpe o vidro do scanner com um pano umedecido em água, limpo e sem fiapos. Para impressoras com ADF, limpe também o vidro de digitalização do ADF. Para obter mais informações, consulte: “Limpendo o vidro do scanner” na página 226

A CÓPIA ESTÁ MUITO CLARA OU MUITO ESCURA

Ajuste a configuração de tonalidade da cópia.

VERIFIQUE A QUALIDADE DO DOCUMENTO ORIGINAL.

Verifique se a qualidade do documento original é satisfatória.

VERIFIQUE O POSICIONAMENTO DO DOCUMENTO

- Certifique-se de que o documento ou a foto esteja com a face voltada para baixo no vidro do scanner, no canto superior esquerdo.
- Carregue um documento original no ADF ou no vidro do scanner.

HÁ TONER INDESEJADO NO PLANO DE FUNDO

- Ajuste a Tonalidade para uma configuração mais clara.
- Altere a configuração do **Plano de fundo** no menu **Configurações de cópia**.

PADRÕES (MOIRÉ) APARECEM NA SAÍDA

- No painel de controle da impressora, pressione o botão **Conteúdo** até que acenda a luz perto de Texto ou Texto/Foto.
- Gire o documento original no vidro do scanner.
- No painel de controle da impressora, pressione o botão **Ajustar**.

O TEXTO PRETO ESTÁ MUITO CLARO OU DESBOTADO

Do painel de controle da impressora, pressione o botão **Conteúdo** até que a luz apareça próximo ao Texto ou Texto/Foto.

A SAÍDA PARECE "LAVADA" OU SUPEREXPOSTA

- Do painel de controle da impressora, pressione o botão **Conteúdo** até que a luz apareça próximo ao Texto/Foto ou Foto.
- Do painel de controle da impressora, pressione o botão **Tonalidade** e altere para uma definição mais escura.

A IMPRESSÃO ESTÁ ENVIÉSADA

Notas:

- Para carregar o documento original no ADF, ajuste as guias de papel do ADF, para que elas toquem nas bordas dos papéis a serem digitalizados.
- Verifique as bandejas de papel para certificar-se de que as guias tocam nas bordas do papel carregado.

As cópias de documentos ou fotos são feitas parcialmente

Estas são as soluções possíveis. Tente um ou mais dos seguintes procedimentos:

VERIFIQUE O POSICIONAMENTO DO DOCUMENTO

Certifique-se de que o documento ou a foto esteja com a face voltada para baixo no vidro do scanner, no canto superior esquerdo.

VERIFIQUE A CONFIGURAÇÃO DE TAMANHO DE PAPEL

Verifique se a configuração de tamanho de papel corresponde ao papel carregado na bandeja:

- 1 No Menu papel do painel de controle da impressora, verifique a configuração de tamanho de papel.
- 2 Antes de enviar o trabalho para impressão, especifique a configuração de tamanho de papel correta:
 - Para os usuários do Windows, especifique o tamanho em Propriedades de impressão.
 - Para usuários Macintosh, especifique o tamanho no diálogo Configuração de página.

Solução de problemas do scanner

Verificação de um scanner que não responde

Se o scanner não estiver respondendo, verifique se:

- A impressora está ligada.
- O cabo da impressora está firmemente conectado a ela e ao computador host, ao servidor de impressão, à opção ou a outro dispositivo de rede.
- O cabo de alimentação está conectado à impressora e a uma tomada devidamente aterrada.
- A tomada não foi desativada por uma chave ou um disjuntor.
- A impressora não está conectada a um protetor de sobretensão, a um no-break ou a uma extensão.
- Outro equipamento elétrico conectado à tomada está funcionando.

Após verificar todas essas possibilidades, desligue a impressora e ligue-a novamente. Normalmente, isso corrige o problema do scanner.

Scan was not successful (A digitalização não foi bem-sucedida)

Estas são as soluções possíveis. Tente um ou mais dos seguintes procedimentos:

VERIFIQUE AS CONEXÕES DOS CABOS

Certifique-se de que o cabo de rede ou USB esteja conectado corretamente ao computador e à impressora.

PODE TER OCORRIDO UM ERRO NO PROGRAMA

Desligue o computador e reinicialize-o.

A digitalização é muito demorada ou congela o computador

Estas são as soluções possíveis. Tente um ou mais dos seguintes procedimentos:

OUTROS PROGRAMAS DE SOFTWARE PODEM ESTAR INTERFERINDO COM A DIGITALIZAÇÃO

Feche todos os programas que estiverem sendo usados.

A DEFINIÇÃO DA RESOLUÇÃO DE DIGITALIZAÇÃO PODE ESTAR MUITO ALTA

Selecione uma resolução de digitalização mais baixa.

Má qualidade da imagem digitalizada

Estas são as soluções possíveis. Tente um ou mais dos seguintes procedimentos:

VERIFICAR O VISOR PARA MENSAGENS DE ERRO

Limpe qualquer mensagem de erro.

O VIDRO DO SCANNER PODE ESTAR SUJO

Limpe o vidro do scanner com um pano umedecido em água, limpo e sem fiapos. Para obter mais informações, consulte “Limpando o vidro do scanner” na página 226.

AJUSTE A RESOLUÇÃO DA DIGITALIZAÇÃO

Aumente a resolução da digitalização para obter uma saída com qualidade mais alta.

VERIFIQUE A QUALIDADE DO DOCUMENTO ORIGINAL.

Verifique se a qualidade do documento original é satisfatória.

VERIFIQUE O POSICIONAMENTO DO DOCUMENTO

Certifique-se de que o documento ou a foto esteja com a face voltada para baixo no vidro do scanner, no canto superior esquerdo.

As digitalizações de documentos ou fotos são feitas parcialmente

Estas são as soluções possíveis. Tente um ou mais dos seguintes procedimentos:

VERIFIQUE O POSICIONAMENTO DO DOCUMENTO

Certifique-se de que o documento ou a foto esteja com a face voltada para baixo no vidro do scanner, no canto superior esquerdo.

VERIFIQUE A CONFIGURAÇÃO DE TAMANHO DE PAPEL

Verifique se a configuração de tamanho de papel corresponde ao papel carregado na bandeja:

- 1** No Menu papel do painel de controle da impressora, verifique a configuração de tamanho de papel.
- 2** Antes de enviar o trabalho para impressão, especifique a configuração de tamanho de papel correta:
 - Para os usuários do Windows, especifique o tamanho em Propriedades de impressão.
 - Para usuários Macintosh, especifique o tamanho no diálogo Configuração de página.

Não é possível digitalizar a partir de um computador

Estas são as soluções possíveis. Tente um ou mais dos seguintes procedimentos:

VERIFICAR O VISOR PARA MENSAGENS DE ERRO

Limpe qualquer mensagem de erro.

VERIFIQUE A ENERGIA

Certifique-se de que a impressora esteja conectada e ligada, e de que **Pronto** esteja sendo exibido.

VERIFIQUE AS CONEXÕES DOS CABOS

Certifique-se de que o cabo de rede ou USB esteja conectado corretamente ao computador e à impressora.

Solução de problemas de fax

O ID do chamador não é exibido

Entre em contato com a operadora de telecomunicações para verificar se a sua linha telefônica possui assinatura do serviço de ID de chamador.

Se a sua região tiver suporte a vários padrões de ID de chamador, talvez seja preciso alterar a configuração padrão. Há duas configurações disponíveis: FSK (padrão 1) e DTMF (padrão 2). A disponibilidade dessas configurações por meio do menu Fax depende de seu país ou sua região possuir suporte a vários padrões de ID de chamador. Entre em contato com a operadora de telecomunicações para determinar o padrão ou a configuração de comutador a ser usada.

Não é possível enviar ou receber um fax

Estas são as soluções possíveis. Tente um ou mais dos seguintes procedimentos:

ATIVE A FUNÇÃO FAX

para obter mais informações, consulte “Configuração de fax inicial” na página 126.

VERIFIQUE MENSAGENS DE ERRO NA TELA

Limpe qualquer mensagem de erro.

VERIFIQUE A ENERGIA

Certifique-se de que a impressora esteja conectada e ligada, e de que **Pronto** esteja sendo exibido.

VERIFIQUE AS CONEXÕES DA IMPRESSORA

Verifique se as conexões de cabo dos seguintes hardwares estão seguras, se aplicável:

- Telefone
- Fone
- Secretária eletrônica

VERIFIQUE A TOMADA DO TELEFONE

- 1 Conecte um telefone à tomada.
- 2 Verifique se há tom de discagem.
- 3 Se não houver um tom de discagem, conecte um outro telefone à tomada.
- 4 Se ainda não ouvir um tom de discagem, conecte o telefone à outra tomada.
- 5 Se ouvir um tom de discagem, conecte a impressora a essa tomada.

REVISE ESTA LISTA DE VERIFICAÇÃO DE SERVIÇO DE TELEFONIA DIGITAL

O fax/modem é um dispositivo analógico. Determinados dispositivos podem ser conectados à impressora para que os serviços de telefonia digital possam ser usados.

- Se você estiver usando um serviço de telefonia ISDN, conecte a impressora a uma porta de telefone analógica (uma porta de interface R) em um adaptador de terminal ISDN. Para obter mais informações e solicitar uma porta de interface R, contate seu fornecedor de ISDN.
- Se estiver usando DSL, conecte a impressora a um filtro ou roteador DSL que ofereça suporte ao uso analógico. Para obter mais informações, contate seu fornecedor de DSL.
- Se estiver usando um serviço de telefonia PBX, use uma conexão analógica no PBX. Se não houver uma conexão, considere a instalação de uma linha telefônica analógica para a máquina de fax.

VERIFIQUE SE HÁ TOM DE DISCAGEM.

- Faça uma ligação de teste para o número de telefone ao qual deseja enviar um fax para certificar-se de que ele esteja funcionando corretamente.
- Se a linha telefônica estiver sendo usada por outro dispositivo, aguarde até que o outro dispositivo finalize a chamada antes de enviar um fax.
- Se você estiver usando o recurso de discagem no gancho, aumente o volume para verificar se há um tom de discagem.

DESCONECTE TEMPORARIAMENTE OUTROS EQUIPAMENTOS

Para certificar-se de que a impressora está funcionando corretamente, conecte-a diretamente à linha telefônica. Desconecte as secretárias eletrônicas, os computadores com modem ou os splitters de linha telefônica.

VERIFIQUE SE HÁ ATOLAMENTOS

Limpe os atolamentos e certifique-se de que **Pronto** esteja sendo exibido.

DESATIVE TEMPORARIAMENTE A CHAMADA EM ESPERA

A chamada em espera pode atrapalhar as transmissões de fax. Desative esse recurso antes de enviar ou receber um fax. Ligue para a companhia telefônica para obter a seqüência de teclas para a desativação temporária da chamada em espera.

O SERVIÇO DE CORREIO DE VOZ PODE ESTAR INTERFERINDO AS TRANSMISSÕES DE FAX

O correio de voz oferecido por sua empresa de telefonia local pode atrapalhar as transmissões de fax. Para permitir o uso do correio de voz e permitir que a impressora atenda as chamadas, você deve considerar a adição de uma segunda linha telefônica à impressora.

A MEMÓRIA DA IMPRESSORA PODE ESTAR CHEIA

- 1 Disque o número do fax.
- 2 Digitalize uma página por vez do documento original.

É possível enviar, mas não receber fax

Estas são as soluções possíveis. Tente um ou mais dos seguintes procedimentos:

VERIFIQUE SE A BANDEJA DE PAPEL ESTÁ VAZIA

Carregue papel na bandeja.

VERIFIQUE AS CONFIGURAÇÕES DE ATRASO DE CONTAGEM DE TOQUES

Atraso de Contagem de Toques define o número de vezes que a linha telefônica toca antes de a impressora responder. Se houver ramais na mesma linha da impressora ou se você assinar o serviço de Toque Distinto de uma operadora, mantenha a configuração Atraso de Toque como 4.

1 Digite o endereço IP da impressora no campo de endereço do navegador da Web.

Nota: Se você não sabe o endereço IP da impressora, imprima uma página de configuração de rede e veja o endereço IP na seção TCP/IP.

2 Clique em **Configurações**.

3 Clique em **Configurações de Fax**.

4 Clique em **Configuração de Fax Analógico**

5 Na caixa Toques para Responder, insira o número de vezes que deseja que o telefone toque antes de ser atendido.

6 Clique em **Enviar**.

O TONER PODE ESTAR BAIXO

88 Cartucho baixo aparece quando o toner está baixo.

É possível receber, mas não enviar fax

Estas são as soluções possíveis. Tente um ou mais dos seguintes procedimentos:

A IMPRESSORA NÃO ESTÁ EM MODO DE FAX

Na tela início, toque em **Fax** para colocar a impressora no Modo de fax.

O DOCUMENTO NÃO FOI CARREGADO CORRETAMENTE

Carregue um documento original com a face voltada para cima e a borda curta entrando primeiro no ADF ou no vidro do scanner no canto superior esquerdo.

Nota: Não carregue cartões-postais, fotos, itens pequenos, transparências, papel fotográfico ou mídia fina (como recortes de revistas) no ADF. Coloque esses itens no vidro do scanner.

CERTIFIQUE-SE DE QUE O NÚMERO DO ATALHO FOI CONFIGURADO CORRETAMENTE.

- Certifique-se de que o número do atalho tenha sido programado com o número para o qual você deseja discar.
- Como alternativa, disque o número do telefone manualmente.

A qualidade do fax recebido é baixa

Estas são as soluções possíveis. Tente um ou mais dos seguintes procedimentos:

ENVIAR DOCUMENTO NOVAMENTE

Peça para que a pessoa que lhe enviou o fax:

- Verificar se a qualidade do documento original é satisfatória.
- Reenviar o fax. Pode ter ocorrido um problema com a qualidade da conexão da linha telefônica.
- Aumente a resolução de digitalização do fax, se possível.

O TONER PODE ESTAR BAIXO

Quando for exibida a mensagem **88 Cartucho baixo** ou quando a impressão sair fraca, substitua o cartucho de toner.

VERIFIQUE SE A VELOCIDADE DE TRANSMISSÃO DE FAX NÃO ESTÁ MUITO ALTA

Diminua a velocidade de transmissão de fax recebidos:

- 1 Digite o endereço IP da impressora no campo de endereço do navegador da Web.

Nota: Se você não sabe o endereço IP da impressora, imprima uma página de configuração de rede e veja o endereço IP na seção TCP/IP.

- 2 Clique em **Configurações**.

- 3 Clique em **Configurações de Fax**.

- 4 Clique em **Configuração de Fax Analógico**

- 5 Na caixa Velocidade Máxima, clique em uma das opções a seguir:

2400

4800

9600

14400

33600

- 6 Clique em **Enviar**.

Solução de problemas de opções

A opção não funciona corretamente ou deixa de funcionar após a instalação

Estas são as soluções possíveis. Tente um ou mais dos seguintes procedimentos:

REDEFINIR A IMPRESSORA

Desligue a impressora, aguarde cerca de 10 segundos e ligue-a novamente.

VERIFIQUE SE A OPÇÃO ESTÁ CONECTADA À IMPRESSORA

- 1 Desligue a impressora.
- 2 Desconecte a impressora.
- 3 Verifique a conexão entre a opção e a impressora.

CERTIFIQUE-SE DE QUE A OPÇÃO ESTEJA INSTALADA CORRETAMENTE**VERIFIQUE SE A OPÇÃO ESTÁ SELECIONADA**

A partir do computador de onde você está imprimindo, selecione a opção. Para obter mais informações, consulte “Atualize as opções disponíveis no driver da impressora” na página 53.

Gavetas

Estas são as soluções possíveis. Tente um ou mais dos seguintes procedimentos:

VERIFICAR SE O PAPEL FOI CARREGADO CORRETAMENTE

- 1 Remova totalmente a bandeja.
- 2 Verifique se há atolamentos de papel ou erros de alimentação.
- 3 Verifique se as guias estão alinhadas com as bordas do papel.
- 4 Insira a bandeja.

REDEFINIR A IMPRESSORA

Desligue a impressora, aguarde cerca de 10 segundos e ligue-a novamente.

Placa de memória

Certifique-se de que a placa de memória esteja conectada firmemente à placa do sistema da impressora.

Placa de memória flash

Certifique-se de que a placa de memória flash esteja conectada firmemente à placa do sistema da impressora.

Disco rígido com adaptador

Certifique-se de que o disco rígido esteja conectado firmemente à placa do sistema da impressora.

Porta de Soluções Internas

Se a Porta de Soluções Interna (ISP) não funcionar corretamente, estas são as possíveis soluções. Tente um ou mais dos seguintes procedimentos:

VERIFIQUE AS CONEXÕES ISP

- Certifique-se de que a ISP esteja conectada firmemente à placa do sistema da impressora.
- Certifique-se de que o cabo esteja seguramente conectado ao conector correto.

VERIFIQUE AS CONEXÕES DOS CABOS

Verifique se você está usando o cabo correto e se ele está conectado firmemente.

VERIFIQUE SE O SOFTWARE DA REDE ESTÁ CONFIGURADO CORRETAMENTE

Consulte o *Guia de Rede* no CD de *Software e Documentação* para obter mais informações sobre a instalação do software para impressão em rede.

Solução de problemas de alimentação de papel

O papel atola com frequência

Estas são as soluções possíveis. Tente um ou mais dos seguintes procedimentos:

VERIFIQUE O PAPEL

Use os papéis e a mídia especial recomendados. Para obter mais informações, consulte o capítulo sobre diretrizes de papel e mídia especial.

VERIFIQUE SE NÃO HÁ PAPEL EM EXCESSO NA BANDEJA DE PAPEL

Certifique-se de que a pilha de papel carregada não exceda a altura máxima indicada na bandeja ou no alimentador de várias funções.

VERIFIQUE AS GUIAS DE PAPEL

Mova as guias da bandeja para as posições corretas de acordo com o tamanho de papel carregado.

O PAPEL ABSORVEU UMIDADE DEVIDO A UM AMBIENTE ALTAMENTE ÚMIDO

- Carregue papel de um novo pacote.
- Armazene o papel em sua embalagem original até utilizá-lo.

Bandejas de papel

Estas são as soluções possíveis. Tente um ou mais dos seguintes procedimentos:

CERTIFIQUE-SE DE QUE O PAPEL FOI CARREGADO CORRETAMENTE

- 1 Abra a bandeja de papel.
- 2 Verifique se há atolamentos de papel ou erros de alimentação.
- 3 Certifique-se de que as guias de papel estão alinhadas às bordas do papel.
- 4 Certifique-se de que a bandeja de papel está devidamente fechada.

REDEFINIR A IMPRESSORA

Desligue a impressora, aguarde cerca de 10 segundos e ligue-a novamente.

CERTIFIQUE-SE DE QUE A BANDEJA DO PAPEL ESTEJA INSTALADA CORRETAMENTE

A mensagem de atolamento de papel permanece após a limpeza do atolamento



VERIFICAR CAMINHO DO PAPEL

O caminho do papel não está limpo. Remova o papel de todo o caminho do papel e toque em **Continuar**.

A página atolada não é impressa novamente após a limpeza do atolamento

LIGAR RECUPERAÇÃO DE ATOLAMENTO

No menu Configuração, Recuperação de Atolamento está definido como Desligado. Defina Recuperação de Atolamento como Automático ou Ativar:



- 1 Certifique-se de que a impressora esteja ligada e que a mensagem **Pronto** apareça.
- 2 Na tela início, toque em .
- 3 Toque em **Configurações**.
- 4 Toque em **Configurações Gerais**.
- 5 Toque na seta para baixo até que **Imprimir Recuperação** seja exibido.
- 6 Toque em **Imprimir Recuperação**.
- 7 Toque na seta para a direita próxima a **Recuperação de Atolamento** até que a mensagem **Ligar** ou **Automático** seja exibida.
- 8 Toque em **Enviar**.
- 9 Toque em .

Solução de problemas de qualidade de impressão

As informações dos tópicos a seguir podem ajudá-lo a solucionar problemas de qualidade de impressão. Se estas sugestões não resolverem o problema, entre em contato com Suporte ao cliente. Uma peça da impressora pode estar precisando de ajuste ou troca.

Isolamento de problemas de qualidade de impressão

Para ajudar a isolar problemas de qualidade de impressão, imprima as páginas de teste de qualidade de impressão.

- 1 Desligue a impressora.
- 2 Carregue papel de tamanho Carta ou A4 na bandeja.
- 3 Mantenha  e  pressionados ao ligar a impressora.
- 4 Solte os botões quando a tela com a barra de andamento for exibida.
A impressora executa uma seqüência de ativação e, em seguida, o menu Configuração é exibido.
- 5 Toque na seta para baixo até que **Imprimir Páginas de Qualidade** seja exibido.
- 6 Toque em **Imprimir Páginas de Qualidade**
As páginas de teste de qualidade de impressão são impressas.
- 7 Toque em **Voltar**
- 8 Toque em **Sair de Configurações**.

Páginas em branco

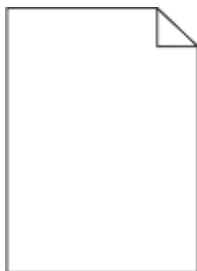

Estas são as soluções possíveis. Tente um ou mais dos seguintes procedimentos:

MATERIAL DE EMBALAGEM PODE ESTAR NO CARTUCHO DE TONER

Remova o cartucho de toner e tenha certeza que todos os materiais de embalagem foram devidamente removidos. Reinstale o cartucho de toner.

O TONER PODE ESTAR BAIXO

Quando **88 Toner baixo** for exibido, faça o pedido de um novo cartucho.

Caso o problema persista, a impressora pode estar precisando de manutenção. Para obter mais informações, entre em contato com o Suporte ao cliente.

Os caracteres têm bordas recortadas ou não uniformes

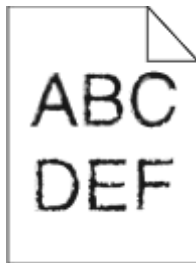

Estas são as soluções possíveis. Tente um ou mais dos seguintes procedimentos:

VERIFIQUE AS CONFIGURAÇÕES DE QUALIDADE DA IMPRESSÃO

- Altere a configuração da Resolução de Impressão no Menu qualidade para 600 ppp, Imagem Q 1200, 1200 ppp ou Imagem Q 2400.
- Ative o recurso Melhorar Linhas Finas no menu Qualidade.

CERTIFIQUE-SE DE QUE AS FONTES CARREGADAS SÃO SUPORTADAS

Se você estiver usando fontes carregadas, verifique se elas são suportadas pela impressora, pelo computador host e pelo programa de software.

Imagens cortadas

Tente um ou mais dos seguintes procedimentos:

VERIFICAR GUIAS

Mova as guias de comprimento e largura da bandeja para as posições corretas de acordo com o tamanho de papel carregado.

VERIFIQUE A CONFIGURAÇÃO DE TAMANHO PAPEL

Certifique-se de que a configuração tamanho do papel corresponda ao papel carregado na bandeja.

- 1 No painel de controle, marque a configuração Tipo de Papel no menu Papel.
- 2 Antes de enviar o trabalho de impressão, especifique o tamanho correto de configuração:
 - Para usuários do Windows, especifique o tamanho a partir de Propriedades de Impressão.
 - Para usuários Macintosh, especifique o tamanho a partir da caixa de diálogo Configurar Página.

Imagens duplas



VERIFIQUE A CONFIGURAÇÃO TIPO DE PAPEL

Certifique-se de que a configuração tipo de papel corresponda ao papel carregado na bandeja:

- 1 No menu Papel do painel de controle da impressora, marque a configuração Tipo do papel.
- 2 Antes de enviar o trabalho de impressão especifique o tipo correto de configuração:
 - Para usuários do Windows, especifique o tipo a partir de Propriedades de Impressão.
 - Para usuários Macintosh, especifique o tipo a partir da caixa de diálogo Imprimir.

Plano de fundo cinza

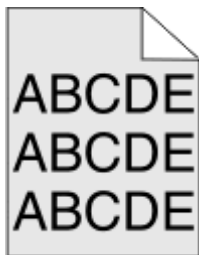

VERIFIQUE A CONFIGURAÇÃO TONALIDADE DO TONER

Selecione a configuração mais clara de Tonalidade do toner:

- No menu Qualidade localizado no painel de controle, altere a configuração.
- Para os usuários do Windows: altere a configuração em Propriedades de impressão.
- Para os usuários do Macintosh: altere a configuração na caixa de diálogo Impressão.

Margens incorretas



Estas são as soluções possíveis. Tente um ou mais dos seguintes procedimentos:

VERIFIQUE AS GUIAS DE PAPEL

Mova as guias da bandeja para as posições corretas de acordo com o tamanho de papel carregado.

VERIFIQUE A CONFIGURAÇÃO DE TAMANHO PAPEL

Certifique-se de que a configuração tamanho do papel corresponda ao papel carregado na bandeja.

- 1 No painel de controle, marque a configuração Tipo de Papel no menu Papel.
- 2 Antes de enviar o trabalho de impressão, especifique o tamanho correto de configuração:
 - Para usuários do Windows, especifique o tamanho a partir de Propriedades de Impressão.
 - Para usuários Macintosh, especifique o tamanho a partir da caixa de diálogo Configurar Página.

Papel curvado

Estas são as soluções possíveis. Tente um ou mais dos seguintes procedimentos:

VERIFIQUE A CONFIGURAÇÃO TIPO DE PAPEL

Certifique-se de que a configuração tipo de papel corresponda ao papel carregado na bandeja:

- 1 No painel de controle, marque a configuração Tamanho do Papel no menu Papel.
- 2 Antes de enviar o trabalho de impressão especifique o tipo correto de configuração:
 - Para usuários do Windows, especifique o tipo a partir de Propriedades de Impressão.
 - Para usuários Macintosh, especifique o tipo a partir da caixa de diálogo Imprimir.

O PAPEL ABSORVEU MUITA UMIDADE.

- Carregue papel de um pacote novo.
- Armazene o papel em sua embalagem original até utilizá-lo.

Irregularidades na impressão

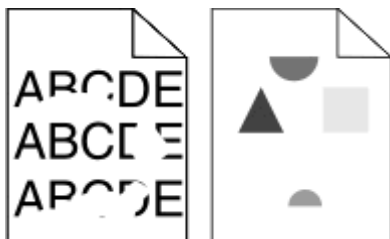

Estas são as soluções possíveis. Tente um ou mais dos seguintes procedimentos:

O PAPEL ABSORVEU UMIDADE DEVIDO A UM AMBIENTE ALTAMENTE ÚMIDO

- Carregue papel de um novo pacote.
- Armazene o papel em sua embalagem original até utilizá-lo.

VERIFIQUE A CONFIGURAÇÃO TIPO DE PAPEL

Certifique-se de que a configuração tipo de papel corresponda ao papel carregado na bandeja:

- 1 No menu Papel do painel de controle da impressora, marque a configuração Tipo do papel.
- 2 Antes de enviar o trabalho de impressão especifique o tipo correto de configuração:
 - Para usuários do Windows, especifique o tipo a partir de Propriedades de Impressão.
 - Para usuários Macintosh, especifique o tipo a partir da caixa de diálogo Imprimir.

VERIFIQUE O PAPEL

Evite o uso de papel texturizado com acabamento áspero.

O TONER PODE ESTAR BAIXO

Quando a mensagem **88 Cartucho baixo** for exibida ou quando a impressão estiver fraca, substitua o cartucho de impressão.

O FUSOR PODE ESTAR USADO OU DANIFICADO

Troque o fusor.

Impressão enviesada

Estas são as soluções possíveis. Tente um ou mais dos seguintes procedimentos:

VERIFIQUE AS GUIAS DE PAPEL

Mova as guias da bandeja para as posições corretas de acordo com o tamanho de papel carregado.

VERIFIQUE O PAPEL

Use um papel que atenda às especificações da impressora.

Linhas pretas ou brancas sólidas aparecem em transparências ou em papel

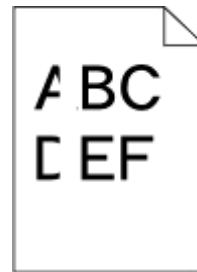
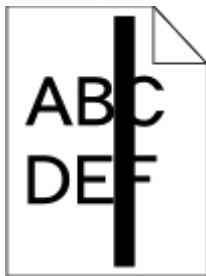

Estas são as soluções possíveis. Tente um ou mais dos seguintes procedimentos:

VERIFIQUE SE O PADRÃO DE PREENCHIMENTO ESTÁ CORRETO

Caso o padrão de preenchimento esteja incorreto, escolha um diferente no software.

VERIFIQUE O TIPO DE PAPEL

- Tente usar outro tipo de papel.
- Use apenas as transparências recomendadas.
- Verifique se a configuração Tipo de Papel corresponde ao papel carregado na bandeja ou no alimentador.
- Verifique se a configuração Textura do Papel está correta para o tipo de papel ou a mídia especial carregada na bandeja ou no alimentador.

VERIFIQUE QUE O TONER ESTÁ DISTRIBUÍDO IGUALMENTE NO CARTUCHO DE TONER

Remova o cartucho de toner e agite-o de um lado para o outro a fim de redistribuir o toner e, em seguida, o reinstale.

PODE HAVER POUCO TONER NO CARTUCHO OU HAVER UM DEFEITO.

Troque o cartucho de toner por um novo.

A impressão está muito clara



Estas são as soluções possíveis. Tente um ou mais dos seguintes procedimentos:

VERIFIQUE AS CONFIGURAÇÕES DE TONALIDADE, BRILHO E CONTRASTE

As configurações de Tonalidade do Toner, de Brilho ou de Contraste estão muito claras.

- Altere essas configurações a partir do menu Qualidade no painel de controle da impressora.
- Para usuários do Windows, altere essas configurações nas Propriedades de Impressão.
- Para usuários Macintosh, modifique essas configurações na caixa de diálogo Imprimir e menus pop-up.

O PAPEL ABSORVEU MUITA UMIDADE.

- Carregue papel de um novo pacote.
- Armazene o papel em sua embalagem original até utilizá-lo.

VERIFIQUE O PAPEL

Evite o uso de papel texturizado com acabamento áspero.

VERIFIQUE A CONFIGURAÇÃO TIPO DE PAPEL

Certifique-se de que a configuração tipo de papel corresponda ao papel carregado na bandeja:

- 1 No menu Papel do painel de controle da impressora, marque a configuração Tipo do papel.
- 2 Antes de enviar o trabalho de impressão especifique o tipo correto de configuração:
 - Para usuários do Windows, especifique o tipo a partir de Propriedades de Impressão.
 - Para usuários Macintosh, especifique o tipo a partir da caixa de diálogo Imprimir.

O TONER ESTÁ BAIXO

Quando **88 Toner baixo** for exibido, faça o pedido de um novo cartucho.

O CARTUCHO DE TONER PODE ESTAR COM DEFEITO.

Troque o cartucho de toner.

A impressão está muito escura

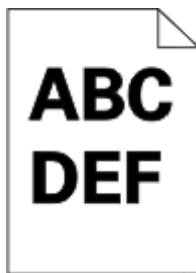

Estas são as soluções possíveis. Tente um ou mais dos seguintes procedimentos:

VERIFIQUE AS CONFIGURAÇÕES DE TONALIDADE, BRILHO E CONTRASTE

As configurações de Tonalidade do Toner, de Brilho ou de Contraste estão muito escuras.

- Altere essas configurações a partir do menu Qualidade no painel de controle da impressora.
- Para usuários do Windows, altere essas configurações nas Propriedades de Impressão.
- Para usuários Macintosh, modifique essas configurações na caixa de diálogo Imprimir e menus pop-up.

O PAPEL ABSORVEU MUITA UMIDADE.

- Carregue papel de um novo pacote.
- Armazene o papel em sua embalagem original até utilizá-lo.

VERIFIQUE O PAPEL

Evite o uso de papel texturizado com acabamento áspero.

VERIFIQUE A CONFIGURAÇÃO TIPO DE PAPEL

Certifique-se de que a configuração tipo de papel corresponda ao papel carregado na bandeja:

- 1 No menu Papel do painel de controle da impressora, marque a configuração Tipo do papel.
- 2 Antes de enviar o trabalho de impressão especifique o tipo correto de configuração:
 - Para usuários do Windows, especifique o tipo a partir de Propriedades de Impressão.
 - Para usuários Macintosh, especifique o tipo a partir da caixa de diálogo Imprimir.

O CARTUCHO DE TONER PODE ESTAR COM DEFEITO.

Troque o cartucho de toner.

Páginas com cores sólidas

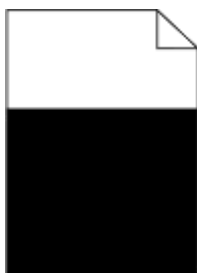

Estas são as soluções possíveis. Tente um ou mais dos seguintes procedimentos:

VERIFIQUE SE O CARTUCHO DE TONER ESTÁ INSTALADO CORRETAMENTE.

Remova o cartucho de toner e agite-o de um lado para outro a fim de redistribuir o toner e, em seguida, reinstale-o.

O CARTUCHO DE TONER PODE ESTAR DANIFICADO OU COM POUCO TONER

Troque o cartucho de toner usado por um novo. Se o problema persistir, a impressora pode necessitar de manutenção. Para obter mais informações, entre em contato com o Suporte ao cliente.

Linhas verticais borradas



Estas são as soluções possíveis. Tente um ou mais dos seguintes procedimentos:

O TONER ESTÁ MANCHANDO

Selecione outra bandeja ou alimentador para alimentar papel para o trabalho:

- No menu Papel do painel de controle da impressora, selecione Origem Padrão.
- Para usuários do Windows, especifique a origem do papel a partir de Propriedades de Impressão.
- Para usuários Macintosh, selecione a origem do papel a partir da caixa de diálogo Imprimir e menus pop-up.

O CARTUCHO DE TONER ESTÁ DANIFICADO

Troque o cartucho de toner.

O CAMINHO DO PAPEL PODE NÃO ESTAR LIMPO

Verifique o caminho do papel em volta do cartucho de tinta.

 **ATENÇÃO — SUPERFÍCIE QUENTE:** A parte interna da impressora pode estar quente. Para reduzir o risco de ferimentos em um componente quente, espere a superfície esfriar antes de tocá-la.

Retire todo o papel.

HÁ TONER NO CAMINHO DO PAPEL.

Entre em contato com o Suporte ao Cliente.

Linhas horizontais borradas



Estas são as soluções possíveis. Tente um ou mais dos seguintes procedimentos:

O TONER ESTÁ MANCHANDO

Selecione outra bandeja ou alimentador para alimentar papel para o trabalho:

- No menu Papel do painel de controle da impressora, selecione Origem Padrão.
- Para usuários do Windows, especifique a origem do papel a partir de Propriedades de Impressão.
- Para usuários Macintosh, selecione a origem do papel a partir da caixa de diálogo Imprimir e menus pop-up.

O CARTUCHO DE TONER PODE ESTAR COM DEFEITO.

Troque o cartucho de toner.

O CAMINHO DO PAPEL PODE NÃO ESTAR LIMPO

Verifique o caminho do papel em volta do cartucho de tinta.

 **ATENÇÃO — SUPERFÍCIE QUENTE:** A parte interna da impressora pode estar quente. Para reduzir o risco de ferimentos em um componente quente, espere a superfície esfriar antes de tocá-la.

Retire todo o papel.

HÁ TONER NO CAMINHO DO PAPEL.

Entre em contato com o Suporte ao Cliente.

Névoa do toner ou sombreamento de fundo aparece na página

Estas são as soluções possíveis. Tente um ou mais dos seguintes procedimentos:

O CARTUCHO DE TONER PODE ESTAR COM DEFEITO.

Troque o cartucho de toner.

OS ROLOS CARREGADORES PODEM ESTAR DANIFICADOS

Troque os rolos carregadores.

HÁ TONER NO CAMINHO DO PAPEL.

Entre em contato com o Suporte ao cliente.

O toner sai facilmente do papel



Estas são as soluções possíveis. Tente um ou mais dos seguintes procedimentos:

VERIFIQUE A CONFIGURAÇÃO TIPO DE PAPEL

Certifique-se de que a configuração tipo de papel corresponda ao papel carregado na bandeja:

- 1 No painel de controle, marque a configuração Tamanho do Papel no menu Papel.
- 2 Antes de enviar o trabalho de impressão especifique o tipo correto de configuração:
 - Para usuários do Windows, especifique o tipo a partir de Propriedades de Impressão.
 - Para usuários Macintosh, especifique o tipo a partir da caixa de diálogo Imprimir.

VERIFIQUE A CONFIGURAÇÃO TEXTURA DO PAPEL

No menu Papel no painel de controle da impressora, certifique-se de que a configuração Textura do Papel corresponda ao papel carregado na bandeja.

Respingos de toner

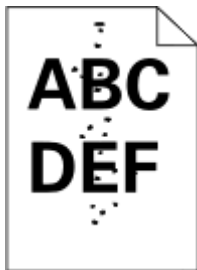

Estas são as soluções possíveis. Tente um ou mais dos seguintes procedimentos:

O CARTUCHO DE TONER PODE ESTAR COM DEFEITO.

Troque o cartucho de toner.

HÁ TONER NO CAMINHO DO PAPEL.

Entre em contato com o Suporte ao cliente.

A qualidade da impressão em transparências não é boa

Tente um ou mais dos seguintes procedimentos:

VERIFIQUE AS TRANSPARÊNCIAS

Use apenas transparências que atendem às especificações da impressora.

VERIFIQUE A CONFIGURAÇÃO DO TIPO DE PAPEL

Certifique-se de que a configuração do tipo de papel corresponda ao papel carregado na bandeja:

- 1 No menu Papel do painel de controle da impressora, verifique a configuração Tipo de papel.
- 2 Antes de enviar o trabalho para impressão, especifique a configuração do tipo correto:
 - Para usuários do Windows, especifique o tipo em Propriedades de impressão.
 - Para usuários do Macintosh, especifique o tipo na caixa de diálogo Impressão.

Densidade de impressão irregular

Exemplo	Causa	Solução
	O cartucho de toner está gasto ou danificado.	Troque o cartucho de toner.
	O fotocondutor está gasto ou danificado.	Troque o fotocondutor.

O Servidor da Web Encorpado não abre

Estas são as soluções possíveis. Tente um ou mais dos seguintes procedimentos:

VERIFIQUE AS CONEXÕES DA REDE

Certifique-se de que computador e a impressora estejam ligados e conectados a mesma rede.

VERIFIQUE AS CONFIGURAÇÕES DA REDE

Dependendo das configurações de rede, você precisará digitar **https://** em vez de **http://** antes do endereço IP da impressora para acessar o Servidor da Web Encorpado. Para obter mais informações, consulte o administrador do sistema.

Contato com o suporte técnico

Ao entrar em contato com o suporte técnico, descreva o problema que você está tendo, a mensagem exibida no visor e as etapas que você já executou para tentar solucionar o problema.

É necessário que você esteja de posse do tipo de modelo e o número da etiqueta de serviço ou o código de serviço expresso da impressora. Para obter mais informações, veja a etiqueta na tampa frontal superior interna da impressora. O número da etiqueta de serviço também está listado na página de configurações de menu.

Para obter suporte técnico adicional, acesse o site de suporte da Dell em **support.dell.com**.

Apêndice

Política de suporte técnico da Dell

O suporte técnico assistido requer a cooperação e a participação do cliente no processo de solução de problemas e faz a restauração do sistema operacional e das configurações padrão originais de drivers de hardware e software, de acordo com as configurações de fábrica da Dell, assim como a verificação da funcionalidade apropriada da impressora e de todo o hardware da Dell instalado. Além desse suporte técnico assistido, também é oferecido o suporte técnico on-line no Suporte Dell. Opções de suporte técnico adicionais podem estar disponíveis para compra.

A Dell fornece suporte técnico limitado para a impressora e para qualquer periférico e software da Dell que esteja instalado. O suporte a periféricos e software de terceiros é fornecido pelo fabricante original, incluindo aqueles que foram adquiridos e/ou instalados através de Software & Peripherals (DellWare), ReadyWare e Custom Factory Integration (CFI/DellPlus).

Para entrar em contato com a Dell

Você pode acessar o Suporte Dell em **support.dell.com**. Selecione a sua região na página de boas-vindas ao Suporte Dell e preencha os detalhes solicitados para acessar as informações e ferramentas de ajuda.

É possível entrar em contato com a Dell eletronicamente usando os seguintes endereços:

- World Wide Web

www.dell.com/

www.dell.com/ap/ (somente para países da Ásia/Pacífico)

www.dell.com/jp/ (somente para o Japão)

www.euro.dell.com (somente para a Europa)

www.dell.com/la/ (para países da América Latina e Caribe)

www.dell.ca (somente para o Canadá)

- FTP anônimo

ftp.dell.com

Efetue login como usuário anônimo e use seu endereço de e-mail como senha.

- Serviço de suporte eletrônico

mobile_support@us.dell.com

support@us.dell.com

la-techsupport@dell.com (somente para países da América Latina e Caribe)

apsupport@dell.com (somente para países da Ásia/Pacífico)

support.jp.dell.com (somente para o Japão)

support.euro.dell.com (somente para a Europa)

- Serviço de orçamento eletrônico

apmarketing@dell.com (somente para países da Ásia/Pacífico)

sales_canada@dell.com (somente para o Canadá)

Garantia e política de retorno

A Dell Inc. ("Dell") fabrica seus produtos de hardware usando peças e componentes que são novos ou equivalentes a novos, de acordo com as práticas padrão da indústria. Para obter informações sobre a garantia da Dell para a sua impressora, consulte o *Guia de informações sobre o produto*.

Índice

Números

1565 Erro de emulação, carregar opção de emulação 264
 290-295.yy Atolamento no scanner 265
 293.02 Tampa da base de cópia aberta 265
 293 Recolocar todos os originais se for reiniciar o trabalho. 265
 294 Atolamento no ADF 266
 30.yy Refil inválido, substituir cartucho de toner 259
 31.yy Substituir cartucho com defeito ou instalar cartucho ausente 259
 32.yy Número de peça de cartucho não suportado pelo dispositivo 259
 34 Papel curto 259
 35 Memória insuficiente para suportar recurso Economia de recursos 260
 37 Memória insuficiente, alguns trabalhos retidos foram excluídos 260
 37 Memória insuficiente, alguns trabalhos retidos não serão restaurados 256
 37 Memória insuficiente p/ agrupar trabalho 260
 38 Memória cheia 260
 39 Página complexa, alguns dados podem não ter sido impressos 260
 50 Erro de fonte PPDS 261
 51 Flash danif. detectada 261
 52 Sem espaço livre suficiente na memória flash para os recursos 261
 54 Erro de software de rede padrão 261
 54 Erro de software Rede <x> 261
 55 Opção não suportada no slot 262
 56 Porta paralela <x> desativada 262
 56 Porta serial <x> desativada 262
 56 Porta USB <x> desativada 262
 56 Porta USB padrão desativada 262

57 Configuração alterada, alguns trabalhos retidos não foram restaurados 256
 58 Excesso de opções de memória flash instaladas 263
 58 Muitas bandejas conectadas 263
 59 Bandeja <x> incompatível 263
 61 Remover disco danificado 263
 62 Disco cheio 263
 63 Disco não formatado 263
 80 Manutenção de rotina necessária 264
 840.01 Scanner desativado 266
 840.02 Scanner desativado automaticamente 266
 84 Substituir kit FC 264
 84 Vida útil do kit FC 264
 88 Cartucho vazio 264

A

ADF
 cópia usando 105
 agrupamento de cópias 109
 Alguns trabalhos retidos não foram restaurados 256
 alimentador multifunção
 carregamento 79
 Altere <origem de entrada> para <nome de tipo personalizado> 254, 253
 Altere <origem de entrada> para <tamanho> 254
 Altere <origem de entrada> para <tipo> 254
 ampliação de uma cópia 108
 armazenamento
 papel 89
 suprimentos 229
 atalhos, criação
 destino de fax 140, 141
 destino de FTP 150, 151
 e-mail 120
 atolamentos
 acesso 239
 mensagens 239
 sobre como evitar 75

atolamentos, limpeza
 200-201 240
 202 242
 231 243
 233 245
 234 245
 235 246
 240-249 246
 250 247
 251 248
 290-294 249
 atolamentos de papel, limpeza
 200-201 240
 231 243
 233 245
 234 245
 235 246
 240-249 246
 250 247
 251 248
 290-294 249

B

bandeja de saída padrão
 luz 71
 bandejas
 carregamento 75
 desligamento 84, 85
 ligação 84, 85
 botões, painel de controle da impressora 22
 botões, tela Início 23
 botões, tela sensível ao toque 24
 brilho, ajuste 71

C

cabos
 Ethernet 50
 USB 50
 cancelamento de um trabalho
 a partir do Macintosh 103
 a partir do painel de controle da impressora 103
 a partir do Windows 103
 cancelamento do trabalho de impressão atual
 para fazer cópias 112

- capacidade de papel
 - alimentador multifunção 91
 - capacidades de papel
 - bandejas 91
 - carregamento
 - alimentador multifunção 79
 - bandejas 75
 - Carregar <origem de entrada> com <seqüência personalizada> 257
 - Carregar <origem de entrada> com <tamanho> 257
 - Carregue <origem de entrada> com <nome de tipo personalizado> 257
 - Carregue <origem de entrada> com <tipo> <tamanho> 257
 - Carregue o alimentador manual com <nome de tipo personalizado> 258
 - Carregue o alimentador manual com <seqüência personalizada> 258
 - Carregue o alimentador manual com <tamanho> 258
 - Carregue o alimentador manual com <tipo> <tamanho> 258
 - cartões
 - carregamento 79
 - dicas 97
 - cartucho de toner
 - troca 230
 - catálogo de endereços, fax
 - uso 142
 - Centro do monitor de status 93
 - chamada para o suporte técnico 293
 - conexão da impressora a
 - adaptadores regionais 132
 - computador com modem 136
 - secretária eletrônica 130
 - serviço de toque distinto 129
 - telefone 130
 - conexão de cabos 50
 - conexão de fax
 - conexão a uma linha DSL 128
 - conexão a um PBX ou ISDN 129
 - conexão da impressora à tomada 128
 - conexões de fax
 - adaptadores regionais 132
 - computador com modem 136
 - secretária eletrônica 130
 - serviço de toque distinto 129
 - telefone 130
 - configuração
 - configurações de porta 64
 - impressão serial 66
 - configuração da impressora 54
 - em uma rede com fio (Macintosh) 61
 - em uma rede com fio (Windows) 61
 - configuração das definições de e-mail 119
 - Configuração de Modo econômico 69
 - configuração de rede com fio
 - uso do Windows 61
 - configurações
 - impressora 17
 - configurações ambientais
 - brilho, ajuste 71
 - Economizador de energia 70
 - iluminação da bandeja de saída padrão 71
 - Modo econômico 69
 - Modo silencioso 72
 - configurações de conservação
 - brilho, ajuste 71
 - Economizador de energia 70
 - iluminação da bandeja de saída padrão 71
 - Modo econômico 69
 - Modo silencioso 72
 - configurações de porta
 - configuração 64
 - configurações ecologicamente corretas
 - brilho, ajuste 71
 - Economizador de energia 70
 - iluminação da bandeja de saída padrão 71
 - Modo econômico 69
 - Modo silencioso 72
 - contato com o suporte técnico 293
 - cópia
 - adição de uma marca de data e hora 112
 - adição de um overlay de mensagem 113
 - agrupamento de cópias 109
 - ajuste da qualidade 109
 - ampliação 108
 - aprimoramento da qualidade de cópia 116
 - cancelamento de um trabalho de cópia 113
 - colocação de folhas separadoras entre cópias 110
 - cópia rápida 105
 - de um tamanho para outro 107
 - em papel timbrado 107
 - fotos 106
 - nos dois lados do papel (impressão frente e verso) 108
 - pausa de um trabalho de impressão para fazer cópias 112
 - redução 108
 - trabalho personalizado (criação de trabalho) 111
 - transparências 106
 - uso do ADF 105
 - uso do vidro do scanner (base de cópia) 106
 - várias páginas em uma folha 110
- ## D
- data e hora
 - definição 138
 - definição
 - endereço TCP/IP 169
 - Tamanho de papel universal 74
 - tamanho do papel 74
 - tipo do papel 74
 - desligamento de bandejas 85, 84
 - dicas
 - cartões 97
 - envelopes 96
 - etiquetas, papel 97
 - papel timbrado 96
 - digitalização para uma unidade flash 155
 - digitalização para um computador 154
 - aprimoramento da qualidade de digitalização 157
 - opcionais 155, 156, 157
 - digitalização para um endereço de FTP
 - aprimoramento da qualidade de FTP 153
 - criação de atalhos usando a tela sensível ao toque 151
 - criação de atalhos usando o computador 150
 - uso do catálogo de endereços 150
 - uso dos números de atalho 150

- uso do teclado 149
- diretrizes
 - papel timbrado 96
 - transparências 96
- Disco corrompido 255
- Disco não suportado 259
- disco rígido com adaptador
 - solução de problemas 279
- disco rígido da impressora
 - instalação 42
- Dispositivo USB não suportado, remova 259
- documentos, impressão
 - a partir do Macintosh 95
 - a partir do Windows 95
- documentos coloridos
 - envio de e-mail 123

E

- economia de suprimentos 68
- Economizador de energia
 - ajuste 70
- e-mail
 - ativação 118
 - aviso de atolamento de papel 237
 - aviso de nível de suprimento baixo 237
 - aviso de que é necessário mais papel 237
 - aviso de que é necessário um papel diferente 237
 - cancelamento 123
- encaminhamento de fax 148
- envelopes
 - carregamento 79
 - dicas 96
- envio de e-mail
 - adição de linha de assunto 121
 - adição de linha de mensagem 121
 - alteração do tipo de arquivo de saída 122
 - configuração da função de e-mail 119
 - configuração das definições de e-mail 119
 - configuração de e-mail 118
 - criação de atalhos usando a tela sensível ao toque 120
 - criação de atalhos usando o Servidor da Web
 - incorporado 120
 - documentos coloridos 123

- uso da tela sensível ao toque 120
- uso do catálogo de endereços 121
- uso dos números de atalho 121
- envio de fax
 - alteração da resolução 143
 - aprimoramento da qualidade de fax 147
 - ativação 137
 - ativação e desativação do horário de verão 138
 - cancelamento de um trabalho de fax 145
 - configuração de fax 126, 137, 138
 - criação de atalhos usando a tela sensível ao toque 141
 - criação de atalhos usando o Servidor da Web
 - incorporado 140, 141
 - definição de data e hora 138
 - encaminhamento de fax 148
 - envio a partir do computador 139
 - envio a partir do painel de controle da impressora 139
 - envio de um fax em uma hora programada 143
 - escolha de uma conexão de fax 127
 - exibição de um log de fax 144
 - impressão nos dois lados do papel (impressão frente e verso) 144
 - retenção de fax 147
 - sobre como tornar um fax mais claro ou mais escuro 143
 - uso do catálogo de endereços 142
 - uso dos atalhos 142
- etapas
 - configuração da impressora 54
- etiquetas, papel
 - dicas 97
- exibição
 - relatórios 238

F

- Falha no fax 260
- Fechar porta frontal 255
- Feche a porta ou insira o cartucho 255
- fibra óptica
 - configuração de rede 61
- fotos
 - cópia 106

- FTP
 - catálogo de endereços 150
- função de e-mail
 - configuração 119

G

- Gaveta para 550 folhas
 - instalação 49

H

- Hub USB não suportado, remova 259

I

- impressão
 - a partir de uma unidade flash 101
 - a partir do Macintosh 95
 - a partir do Windows 95
 - frente e verso (duplex) 95
 - imprimir páginas de teste de qualidade 102
 - instalação do software da impressora 52
 - lista de amostras de fontes 102
 - lista de diretórios 102
 - página de configuração de rede 52
 - página de configurações de menu 51
- impressão de trabalhos confidenciais e outros trabalhos retidos
 - a partir de um computador com o Macintosh 99
 - a partir do Windows 99
- impressão frente e verso
 - trabalhos de cópia 108
 - trabalhos de fax, recebidos 144
 - trabalhos de impressão 95
- impressão serial
 - configuração 66
- impressora
 - configurações 17
 - espaços livres mínimos 19
 - modelos 17
 - movimentação 235
 - seleção do local 19
 - transporte 236
- imprimir páginas de teste de qualidade, impressão 102
- indicadora, luz 22

- informações, localização 16
- informações de assunto e mensagem
 - adição ao e-mail 121
- informações de configuração
 - rede sem fio 54
- informações sobre segurança 14, 15
- instalação
 - opções do driver 53
 - rede sem fio 55, 58
 - software da impressora 52
- instalação do software da impressora
 - adição de opções 53
- K**
- kit fotocondutor
 - troca 232
- L**
- ligação de bandejas 84, 85
- limpeza
 - parte externa da impressora 226
 - rolos separadores do ADF 227
 - vidro do scanner 226
- lista de amostras de fontes impressão 102
- lista de diretórios, impressão 102
- localização
 - informações 16
 - publicações 16
 - Site 16
- luz
 - bandeja de saída padrão 71
- M**
- Macintosh
 - instalação em rede sem fio 58
- Memória cheia, não é possível imprimir os faxes 255
- Memória do fax cheia 256
- mensagens da impressora
 - 1565 Erro de emulação, carregar opção de emulação 264
 - 290-295.yy Atolamento no scanner 265
 - 293.02 Tampa da base de cópia aberta 265
 - 293 Recolocar todos os originais se for reiniciar o trabalho. 265
 - 294 Atolamento no ADF 266
- 30.yy Refil inválido, substituir cartucho de toner 259
- 31.yy Substituir cartucho com defeito ou instalar cartucho ausente 259
- 32.yy Número de peça de cartucho não suportado pelo dispositivo 259
- 34 Papel curto 259
- 35 Memória insuficiente para suportar recurso Economia de recursos 260
- 37 Memória insuficiente, alguns trabalhos retidos foram excluídos 260
- 37 Memória insuficiente, alguns trabalhos retidos não serão restaurados 256
- 37 Memória insuficiente p/ agrupar trabalho 260
- 38 Memória cheia 260
- 39 Página complexa, alguns dados podem não ter sido impressos 260
- 50 Erro de fonte PPDS 261
- 51 Flash danif. detectada 261
- 52 Sem espaço livre suficiente na memória flash para os recursos 261
- 54 Erro de software de rede padrão 261
- 54 Erro de software Rede <x> 261
- 55 Opção não suportada no slot 262
- 56 Porta paralela <x> desativada 262
- 56 Porta serial <x> desativada 262
- 56 Porta USB <x> desativada 262
- 56 Porta USB padrão desativada 262
- 57 Configuração alterada, alguns trabalhos retidos não foram restaurados 256
- 58 Excesso de opções de memória flash instaladas 263
- 58 Muitas bandejas conectadas 263
- 59 Bandeja <x> incompatível 263
- 61 Remover disco danificado 263
- 62 Disco cheio 263
- 63 Disco não formatado 263
- 80 Manutenção de rotina necessária 264
- 840.01 Scanner desativado 266
- 840.02 Scanner desativado automaticamente 266
- 84 Substituir kit FC 264
- 84 Vida útil do kit FC 264
- 88 Cartucho vazio 264
- Alguns trabalhos retidos não foram restaurados 256
- Altere <origem de entrada> para <nome de tipo personalizado> 254, 253
- Altere <origem de entrada> para <tamanho> 254
- Altere <origem de entrada> para <tipo> 254
- Carregar <origem de entrada> com <seqüência personalizada> 257
- Carregar <origem de entrada> com <tamanho> 257
- Carregue <origem de entrada> com <nome de tipo personalizado> 257
- Carregue <origem de entrada> com <tipo> <tamanho> 257
- Carregue o alimentador manual com <nome de tipo personalizado> 258
- Carregue o alimentador manual com <seqüência personalizada> 258
- Carregue o alimentador manual com <tamanho> 258
- Carregue o alimentador manual com <tipo> <tamanho> 258
- Disco corrompido 255
- Disco não suportado 259
- Dispositivo USB não suportado, remova 259
- Falha no fax 260
- Fechar porta frontal 255
- Feche a porta ou insira o cartucho 255
- Hub USB não suportado, remova 259
- Memória cheia, não é possível imprimir os faxes 255
- Memória do fax cheia 256
- Modo de servidor de fax 'Formatar' não está configurado.

- Entre em contato com o administrador do sistema. 256
 - Nenhuma linha de telefone analógica está conectada ao modem, o fax está desativado. 255
 - O documento para digitalização é muito longo 264
 - Paper Change: Load Tray<x> <paper type> (Troca de papel: Carregar bandeja <x> <tipo de papel>) 265
 - Partição do fax inoperante. Entre em contato com o administrador do sistema. 256
 - Recoloque todos os originais se for reiniciar o trabalho. 264
 - Remover papel da bandeja de saída padrão 258
 - Restaurar trabalhos retidos? 259
 - Servidor SMTP não está configurado. Entre em contato com o administrador do sistema. 255
 - Tampa do ADF do scanner aberta 264
 - Verifique a conexão <x> da bandeja 254
 - Menu Acabamento 216
 - Menu Ajuda 225
 - Menu AppleTalk 172
 - Menu Carregamento de papel 163
 - Menu Cartão de rede 169
 - Menu Configuração 214
 - Menu Configuração universal 165
 - Menu Configurações 181
 - menu Configurações de e-mail 202
 - Menu Configurações de FTP 206
 - Menu Configurar MF 159
 - Menu da unidade flash 210
 - Menu de configuração SMTP 178
 - menu de emulação PCL 220
 - Menu Definir data e hora 180
 - Menu Diversos 179
 - Menu HTML 224
 - menu Imagem 225
 - Menu Impressão confidencial 179
 - Menu IPv6 170
 - Menu Log de auditoria de segurança 180
 - Menu Modo de fax (Configuração de fax analógico) 192
 - Menu Modo de fax (Configuração de servidor de fax) 200
 - NetWare 172
 - NIC ativa 167
 - Nomes personalizados 164
 - Origem padrão 159
 - PDF 219
 - Peso do papel 161
 - PostScript 220
 - PPDS 222
 - Qualidade 217
 - Menu Modo de fax (Configuração de servidor de fax) 200
 - Menu NetWare 172
 - menu NIC ativa 167
 - Menu Nomes personalizados 164
 - menu Origem padrão 159
 - Menu Paralelo 174
 - Menu PDF 219
 - menu Peso do papel 161
 - Menu PostScript 220
 - Menu PPDS 222
 - menu Qualidade 217
 - menu Rede<x> 167
 - Menu Rede padrão 167
 - Menu Relatórios 165, 168
 - menus
 - Acabamento 216
 - Ajuda 225
 - AppleTalk 172
 - Carregamento de papel 163
 - Cartão de rede 169
 - Configuração 214
 - Configuração universal 165
 - Configurações 181
 - Configurações de e-mail 202
 - Configurações de FTP 206
 - Configurar MF 159
 - Definir Data/Hora 180
 - diagrama dos 158
 - Diversos 179
 - Emulação PCL 220
 - HTML 224
 - Imagem 225
 - Impressão confidencial 179
 - IPv6 170
 - Log de auditoria de segurança 180
 - Menu de configuração SMTP 178
 - Menu Paralela 174
 - Modo de fax (Configuração de fax analógico) 192
 - Modo de fax (Configuração de servidor de fax) 200
 - NetWare 172
 - NIC ativa 167
 - Nomes personalizados 164
 - Origem padrão 159
 - PDF 219
 - Peso do papel 161
 - PostScript 220
 - PPDS 222
 - Qualidade 217
 - Rede <x> 167
 - Rede padrão 167
 - Relatórios 165, 168
 - Sem fio 171
 - Serial <x> 176
 - Tam./tipo de papel 159
 - Tamanhos de digitalização personalizados 164
 - TCP/IP 169
 - Textura do papel 160
 - Tipos personalizados 164
 - Trocar tamanho 159
 - Unidade flash 210
 - USB padrão 173
 - Utilitários 219
 - XPS 219
 - menu Sem fio 171
 - Menu Serial <x> 176
 - Menu tam./tipo de papel 159
 - menu Tamanhos de digitalização personalizados 164
 - Menu TCP/IP 169
 - menu Textura do papel 160
 - menu Tipos personalizados 164
 - menu Trocar tamanho 159
 - Menu USB padrão 173
 - menu Utilitários 219
 - Menu XPS 219
 - Modo de servidor de fax 'Formatar' não está configurado. Entre em contato com o administrador do sistema. 256
 - Modo silencioso 72
 - movimentação da impressora 235
- ## N
- Nenhuma linha de telefone analógica está conectada ao modem, o fax está desativado. 255
- ## O
- O documento para digitalização é muito longo 264
 - opcionais
 - disco rígido da impressora 28, 42
 - Gaveta para 550 folhas 49
 - internas 28
 - placa de fax 28, 46
 - placa de firmware 28, 33
 - placa de memória 28, 31
 - placa de memória flash 33

Porta de soluções internas 28, 35
 portas 28
 redes 28
 opções, tela de toque
 cópia 114, 115
 digitalização para o
 computador 156, 157
 e-mail 123, 124, 125
 fax 146
 FTP 151, 152
 Opções do perfil de
 digitalização 155, 156, 157

P

padrões de fábrica, restauração
 menus do painel de controle da
 impressora 238
 página de configuração de rede 52
 página de configurações de menu
 impressão 51
 painel de controle, impressora 22
 painel de controle da
 impressora 22
 padrões de fábrica,
 restauração 238
 papel
 armazenamento 89
 características 87
 carregamento, alimentador
 multifunção 79
 configuração de tamanho
 Universal 74
 configuração do tamanho 74
 configuração do tipo 74
 formulários pré-impressos 88
 inaceitável 88
 papel timbrado 88
 reciclado 68
 seleção 88
 seleção do peso 161
 Tamanho de papel universal 165
 papel, atolamentos
 acesso às áreas de
 atolamento 239
 sobre como evitar 75
 papel reciclado
 uso 68
 papel timbrado
 carregamento 79
 cópia em 107
 dicas para o uso 96

Paper Change: Load Tray<x> <paper
 type> (Troca de papel: Carregar
 bandeja <x> <tipo de papel>) 265
 parte externa da impressora
 limpeza 226
 Partição do fax inoperante. Entre
 em contato com o administrador do
 sistema. 256
 pedido de suprimentos
 impressora conectada a uma
 rede 230
 impressora conectada localmente
 a um computador 230
 Perfil de driver 93
 placa de fax
 instalação 46
 placa de firmware
 instalação 33
 placa de memória
 instalação 31
 solução de problemas 279
 placa de memória flash
 instalação 33
 solução de problemas 279
 placa do sistema
 acesso 29
 Porta de soluções internas
 instalação 35
 solução de problemas 280
 Porta de soluções internas, rede
 alterações das configurações de
 porta 64
 porta Ethernet 50
 porta serial 66
 Porta USB 50
 problemas da impressora, solução
 básica 253
 publicações, localização 16

Q

qualidade da cópia
 ajuste 109
 aprimoramento 116
 qualidade de digitalização,
 aprimoramento 157
 qualidade de fax,
 aprimoramento 147
 qualidade de FTP,
 aprimoramento 153
 qualidade de impressão
 limpeza do vidro do scanner 226

R

reciclagem
 produtos Dell 235
 Recoloque todos os originais se for
 reiniciar o trabalho. 264
 redes com fio
 uso do Macintosh 61
 rede sem fio
 informações de configuração 54
 instalação, usando o
 Macintosh 58
 instalação, usando o Windows 55
 Redes Ethernet
 Macintosh 61
 Windows 61
 redução de uma cópia 108
 registro
 scanner 228
 relatórios
 exibição 238
 Remover papel da bandeja de saída
 padrão 258
 resolução, fax
 alteração 143
 Restaurar trabalhos retidos? 259
 retenção de fax 147
 rolos separadores do ADF,
 limpeza 227
 ruído
 redução 72

S

scanner
 ADF (Alimentador automático de
 documentos) 21
 funções 20
 registro 228
 vidro do scanner 21
 serviço de toque distinto
 conexão a 129
 Servidor da Web incorporado 237
 configuração de alertas de e-
 -mail 237
 não abre 293
 Servidor SMTP não está
 configurado. Entre em contato com
 o administrador do sistema. 255
 Site
 localização 16
 software
 Centro do monitor de status 93

- Perfil de driver 93
- utilitário de alerta da impressora 93
- solução de problemas
 - contato com o suporte técnico 293
 - solução de problemas básicos da impressora 253
 - verificação de uma impressora que não responde 253
 - verificação de um scanner que não responde 273
- solução de problemas, alimentação de papel
 - a mensagem permanece após a limpeza do atolamento 281
- solução de problemas, cópia
 - a copiadora não responde 270
 - a qualidade da cópia não é boa 271
 - as cópias de documentos ou fotos são feitas parcialmente 272
 - a unidade do scanner não fecha 270
 - má qualidade da imagem digitalizada 273
- solução de problemas, digitalização
 - a digitalização é muito demorada ou congela o computador 273
 - a digitalização não foi bem-sucedida 273
 - as digitalizações de documentos ou fotos são feitas parcialmente 274
 - a unidade do scanner não fecha 270
 - não é possível digitalizar a partir de um computador 274
- solução de problemas, fax
 - a qualidade do fax recebido é baixa 278
 - bloqueio de faxes indesejados 144
 - é possível enviar, mas não receber fax 277
 - é possível receber, mas não enviar fax 277
 - não é possível enviar ou receber um fax 275
- O ID do chamador não é exibido 275
- solução de problemas, impressão
 - a ligação de bandejas não funciona 269
 - a página atolada não é impressa novamente 281
 - caracteres incorretos impressos 269
 - margens incorretas 284
 - ocorrem quebras de página inesperadas 270
 - o papel atola com frequência 280
 - os PDFs com vários idiomas não são impressos 266
 - os trabalhos grandes não são agrupados 269
 - os trabalhos não são impressos 267
 - os trabalhos retidos não são impressos 268
 - o trabalho demora mais que o esperado para imprimir 268
 - o trabalho é impresso a partir da bandeja errada 269
 - o trabalho é impresso no papel errado 269
 - papel curvado 285
- solução de problemas, opções da impressora
 - bandejas de papel 281
 - disco rígido com adaptador 279
 - gavetas 279
 - opção não funciona 278
 - placa de memória 279
 - placa de memória flash 279
 - Porta de soluções internas 280
- solução de problemas, qualidade de impressão
 - a impressão está muito clara 287
 - a impressão está muito escura 288
 - a qualidade da transparência não é boa 292
 - densidade de impressão irregular 293
 - imagens cortadas 283
 - imagens duplas 284
 - impressão enviesada 286
 - imprimir páginas de teste de qualidade 282
 - irregularidades na impressão 285
 - listras horizontais 290
 - listras sólidas brancas 286
 - listras sólidas pretas 286
 - listras verticais 289
 - névoa do toner ou sombreamento de fundo 291
 - os caracteres têm bordas recortadas 283
 - o toner sai facilmente do papel 291
 - páginas com cores sólidas 289
 - páginas em branco 282
 - plano de fundo cinza 284
 - respingos de toner 292
- solução de problemas, visor
 - o visor está em branco 253
 - o visor exibe apenas losangos 253
- solução de problemas de alimentação de papel
 - a mensagem permanece após a limpeza do atolamento 281
- solução de problemas de cópia
 - a copiadora não responde 270
 - a qualidade da cópia não é boa 271
 - as cópias de documentos ou fotos são feitas parcialmente 272
 - a unidade do scanner não fecha 270
 - má qualidade da imagem digitalizada 273
- solução de problemas de digitalização
 - a digitalização é muito demorada ou congela o computador 273
 - a digitalização não foi bem-sucedida 273
 - as digitalizações de documentos ou fotos são feitas parcialmente 274
 - a unidade do scanner não fecha 270
 - não é possível digitalizar a partir de um computador 274
- solução de problemas de fax
 - a qualidade do fax recebido é baixa 278
 - bloqueio de faxes indesejados 144
 - é possível enviar, mas não receber fax 277
 - é possível receber, mas não enviar fax 277
 - não é possível enviar ou receber um fax 275

não é possível enviar ou receber um fax 275

O ID do chamador não é exibido 275

solução de problemas de impressão

- a ligação de bandejas não funciona 269
- a página atolada não é impressa novamente 281
- caracteres incorretos impressos 269
- margens incorretas 284
- ocorrem quebras de página inesperadas 270
- o papel atola com frequência 280
- os PDFs com vários idiomas não são impressos 266
- os trabalhos grandes não são agrupados 269
- os trabalhos não são impressos 267
- os trabalhos retidos não são impressos 268
- o trabalho demora mais que o esperado para imprimir 268
- o trabalho é impresso a partir da bandeja errada 269
- o trabalho é impresso no papel errado 269
- papel curvado 285

solução de problemas de opções da impressora

- bandejas de papel 281
- disco rígido com adaptador 279
- gavetas 279
- opção não funciona 278
- placa de memória 279
- placa de memória flash 279
- Porta de soluções internas 280

solução de problemas de qualidade de impressão

- a impressão está muito clara 287
- a impressão está muito escura 288
- a qualidade da transparência não é boa 292
- densidade de impressão irregular 293
- imagens cortadas 283
- imagens duplas 284
- impressão enviesada 286

- imprimir páginas de teste de qualidade 282
- irregularidades na impressão 285
- listras horizontais 290
- listras sólidas brancas 286
- listras sólidas pretas 286
- listras verticais 289
- névoa do toner ou sombreamento de fundo 291
- os caracteres têm bordas recortadas 283
- o toner sai facilmente do papel 291
- páginas com cores sólidas 289
- páginas em branco 282
- plano de fundo cinza 284
- respingos de toner 292

solução de problemas do visor

- o visor está em branco 253
- o visor exibe apenas losangos 253

status dos suprimentos, verificação 229

suprimentos

- armazenamento 229
- economia 68
- status dos 229

T

Tamanho de papel universal configuração 74

tamanhos de papel suportados pela impressora 89

Tampa do ADF do scanner aberta 264

tela de cópia

- opcionais 114, 115

tela de e-mail

- opcionais 123, 124
- opções avançadas 125

tela de fax

- opcionais 146
- opções avançadas 146

tela de FTP

- opcionais 151, 152
- opções avançadas 152

tela de “digitalização para o computador”

- opcionais 156, 157

tela Início

- botões 23

tela sensível ao toque

- botões 24

tipo de arquivo de saída

- alteração 122

tipo de papel personalizado

- atribuição 85

tipo do papel personalizado 85

Tipo personalizado <x>

- alteração de nome 85

tipos de papel

- onde carregar 91
- suportados pela impressora 91
- suporte à impressão frente e verso 91

trabalho de impressão

- cancelamento a partir do Macintosh 103
- cancelamento a partir do Windows 103
- Trabalhos de impressão - Confidencial 98
- impressão a partir de um computador com o Macintosh 99
- impressão a partir do Windows 99
- Trabalhos de impressão - Repetir 98
- impressão a partir de um computador com o Macintosh 99
- impressão a partir do Windows 99
- Trabalhos de impressão - Reservar 98
- impressão a partir de um computador com o Macintosh 99
- impressão a partir do Windows 99
- Trabalhos de impressão - Verificar 98
- impressão a partir de um computador com o Macintosh 99
- impressão a partir do Windows 99
- trabalhos retidos 98
- impressão a partir de um computador com o Macintosh 99
- impressão a partir do Windows 99

transparências
 carregamento 79
 dicas para o uso 96
 sobre como fazer 106
transporte da impressora 236
troca
 cartucho de toner 230
 kit fotocondutor 232

U

unidade flash 101
utilitário de alerta da
impressora 93

V

várias páginas em uma folha 110
verificação de uma impressora que
não responde 253
verificação de um scanner que não
responde 273
verificação do status do dispositivo
no servidor da Web
 incorporado 237
Verifique a conexão <x> da
bandeja 254
vidro do scanner
 limpeza 226
vidro do scanner (base de cópia)
 cópia usando 106
visor, painel de controle da
impressora 22
 ajuste do brilho 71

W

Windows
 instalação em rede sem fio 55